



Lohmann & Rauscher



De plus amples informations sur Lohmann & Rauscher sont disponibles en ligne via le code QR.

Lohmann & Rauscher GmbH & Co. KG · Westerwaldstraße 4 · D- 56579 Rengsdorf
Lohmann & Rauscher GmbH · Johann-Schorsch-Gasse 4 · A-1141 Wien
Laboratoires Lohmann & Rauscher s.a. · Rue Visé-Voie 81, Boîte 2 · B-4000 Liège

9504428 1213 b/f



Catalogue produits 2013/14



Lohmann & Rauscher

Catalogue produits



2013/14

- Traitement des plaies
- Fixer | Soutenir & Décharger | Traitement compressif
- Bandages et orthèses
- Salle des plâtres
- Systèmes de trousse opératoires | Vêtements pour le bloc opératoire
- Dermatologie
- Ophtalmologie
- ORL
- Hygiène | Soins | Mère & enfant



Lohmann & Rauscher

« **L&R : le bon partenaire à vos côtés.** »

Compétence –
Fiabilité –
Innovation



**Gammes de produits
Lohmann & Rauscher**

- Traitement des plaies
- Fixer | Soutenir & Décharger |
Traitement compressif
- Bandages et orthèses
- Salle des plâtres
- Systèmes de trousse opératoires |
Vêtements pour le bloc opératoire
- Dermatologie
- Ophtalmologie
- ORL
- Hygiène | Soins | Mère & enfant



L'homme occupe chez L&R une place centrale : en tant que client, partenaire commercial, collaborateur et patient. Dialoguer avec vous est important pour nous, car notre mission est de contribuer durablement à l'amélioration et à la sécurité de la prise en charge des patients. Et c'est ce que nous faisons, grâce à des produits éprouvés et innovants.

L&R (Lohmann & Rauscher) est un leader mondial dans le domaine du développement et de l'offre de dispositifs médicaux et de produits d'hygiène innovants et de la plus haute qualité, allant des pansements classiques aux systèmes de soins et thérapeutiques les plus modernes.

L&R compte déjà plus de 160 ans d'expérience ; cette longue histoire se reflète dans le succès de nos concepts, services et produits, dans leur excellente qualité, leur grande fonctionnalité et leur efficacité thérapeutique. Mais, notre réussite réside également dans la reconnaissance précoce des évolutions et tendances sur les marchés de la santé ainsi que dans leur intégration dans nos activités commerciales. L&R associe force d'innovation, savoir-faire en matière de développement et

production, excellente assurance qualité, avancée technologique et rentabilité. Ce catalogue vous donnera un aperçu des produits 2013/2014.

En tant que partenaire fiable et fournisseur de solutions, nous nous réjouissons de pouvoir vous soutenir dans votre travail grâce à nos produits et services !

« Votre partenaire fiable et fournisseur de solutions dans les domaines de la médecine, des soins et de l'hygiène. »



Lohmann & Rauscher

Mot clé, Produit	Traitement des plaies	Fixer Soutenir & Décharger Traitement compressif	Bandages et orthèses	Salle des plâtres	Systèmes de trousseaux opératoires Vêtements pour le bloc opératoire	Dermatologie	Ophthalmologie	ORL	Hygiène Soins Mère & enfant
A									
Abaisse langue									249-267
Accessoires Raucodrape					201-202				
Actico Silk bandage compressif		111							
Actico TPS bas thromboprophylactique		112							
Agraphes pour pansements									255
Alèse de protection Sentina									251
Alèses Disposima									252
Anneau ophtalmique de rembourrage Pro-ophta							235		
Attelle Cellacast				156					
Attelle Cellona				152					
B									
Bambino protection buccale									254
Bandage coude Cellacare Epi			121						
Bandage cheville Cellacare Malleo			135						
Bandage clavicule Cellacare Clavicula			120						
Bandage compressif Actico Silk		111							
Bandage côtes Cellacare Thorax F/M									
Bandage de cheville EpX Ankle Dynamic			147						
Bandage de compression du genou EpX Knee Dynamic			143						
Bandage de jambe EpX Sura Active			146						
Bandage de poignet EpX Wrist Dynamic			140						
Bandage de soutien Cellacast Soft				159					
Bandage de soutien Cellacast Xtra				154-155					
Bandage de soutien mobilisant Cellacast Active				157-158					
Bandage en mailles Tg Fix		81							
Bandage genou Cellacare Genu			132						
Bandage genou immobilisation 3 parties Cellacare Genucast Modular			134						
Bandage genou immobilisation Cellacare Genucast			133						
Bandage pouce et poignet Cellacare Rhizocast			123						
Bandage pour la cuisse EpX Quadri Active			145						
Bandage prêt à l'emploi Tg chemise, Tg gant				164					
Bandage stabilisation lombaire Cellacare Dorsa			125						
Bandage tendon d'Achille Cellacare Achillo			136						
Bandage tubulaire Tg			124	162					
Bandage tubulaire Tg grip		84							
Bandage tubulaire Tg Soft				161					
Bandages prêts à l'emploi Tg		82-83							
Bande à allongement court Elko Rosidal K		101							
Bande à allongement court Rosidak K		101							
Bande à allongement très court Durelast		100							
Bande à allongement très court Durelast Combi		100							
Bande adhésive élastique Fixona		93							
Bande adhésive élastique Fortelast		93							
Bande adhésive élastique Fortelast Plus		93							
Bande allongement long Dauerbinde biforte		96-97							
Bande allongement long Dauerbinde F		96-97							
Bande allongement long Dauerbinde K		96-97							
Bande cohésive allongement long Perfekta		98							

Mot clé, Produit	Traitement des plaques	Fixer Soutenir & Décharger Traitement compressif	Bandages et orthèses	Salle des plâtres	Systèmes de trousses opératoires Vêtements pour le bloc opératoire	Dermatologie	Ophthalmologie	ORL	Hygiène Soins Mère & enfant
Bande de compression douce Rosidal SC		108							
Bande de fixation bi-élastique cohésive Mollelast haft		77							
Bande de fixation bi-élastique cohésive Mollelast haft color		79							
Bande de fixation bi-élastique cohésive sans latex Mollelast haft		78							
Bande de fixation élastique Mollelast		74							
Bande de fixation en gaze Cambric		113							
Bande de fixation et soutien cohésive Haftelast		75							
Bande de fixation et soutien cohésive Haftelast color		76							
Bande de gaze rigide bandage semi-rigide		89							
Bande de gaze Stellastic		115							
Bande de papier crêpe Haftan				168					
Bande de rembourrage				167					
Bande de rembourrage				167					
Bande de soutien Stella crepe		114							
Bande élastique allongement court Idealbinde		88							
Bande élastique allongement court Lenkideal		87							
Bande en mousse Rosidal Soft		107							
Bande plâtrée Cellona				150-151					
Bande plâtrée et attelle Cellona Xtra P.o.P				153					
Bande universelle allongement moyen Lenkelast		85							
Bande universelle allongement moyen Lenkelast color		86							
Bandes pour mèches à la vaseline	47								
Bandes prêtes à l'emploi Tg						227			
Bas thromboprophylactique Actico TPS		112							
Bâtonnet ouaté Pro-ophta							236		
Bâtonnets oculaires Pro-ophta							238		
Bâtonnets ouatés Raucotupf									248
Bbandage poignet Cellacare Manus			122						
Blouses chirurgicales Sentinex					222-223				
Boîte de pansement Metalline	43-44								
Boîtes de secours									257 à 266
Bordures rembourrées Cellona				165					
C									
Cache-oreille									255
Cambric bande de fixation en gaze		113							
Compresse absorbante au charbon actif Vliwaktiv	29								
Cellacare Clavicula bandage clavicule			120						
Cellacare Achillo bandage tendon d'Achille			136						
Cellacare Cervical, Cellacare Cervical Plus minerve cervicale			118						
Cellacare Cervidur minerve cervicale			117						
Cellacare Dorsal bandage stabilisation lombaire			125						
Cellacare Dotop orthèse soutien lombaire			130-131						
Cellacare Epi bandage coude			121						
Cellacare Genu bandage genou			132						
Cellacare Genucast bandage genou immobilisation			133						
Cellacare Genucast Modular bandage genou immobilisation 3 parties			134						

Mot clé, Produit	Traitement des plaies	Fixer Soutenir & Décharger Traitement compressif	Bandages et orthèses	Salle des plâtres	Systèmes de trousse opératoires Vêtements pour le bloc opératoire	Dermatologie	Ophthalmologie	ORL	Hygiène Soins Mère & enfant
Cellacare Gilchrist, Cellacare Gilchrist Easy orthèse épaule			119						
Cellacare Lumbal orthèse stabilisation lombaire			127-128						
Cellacare Lumbasilk F/M orthèse dorsale			129						
Cellacare Malleo Akut orthèse cheville			137						
Cellacare Malleo bandage cheville			135						
Cellacare Manus bandage poignet			122						
Cellacare Materna orthèse grossesse			126						
Cellacare Rhizocast bandage pouce et poignet			123						
Cellacare Tarsotec orthèse de cheville			138						
Cellacare Thorax F/M bandage côtes			124						
Cellacast Active bandage de soutien mobilisant				157-158					
Cellacast attelle				156					
Cellacast Soft bandage de soutien				159					
Cellacast TCC				160					
Cellacast Xtra bandage de soutien				154-155					
Cellona attelle				152					
Cellona bande plâtrée				150-151					
Cellona bordures rembourrées				165					
Cellona creme				174					
Cellona ouate synthétique				166					
Cellona rembourrage				165					
Cellona Shoe				171					
Cellona Shoecast				172					
Cellona talonnette de marche				173					
Cellona Xtra P.o.P bande plâtrée et attelle				153					
Champ pour arthroscopie du genou Raucodrape					193				
Champ à fenêtre avec film à inciser Raucodrape					184				
Champ à fenêtre pour le visage Raucodrape					196				
Champ à fenêtre pour oreille Raucodrape					196				
Champ adhésifs opératoires Raucodrape					199				
Champ de césarienne Raucodrape					186				
Champ de protection Raucodrape					198				
Champ de protection opératoire Raucodrape					198				
Champ de table opératoire Raucodrape					198				
Champ fendu Raucodrape					196				
Champ gynécologique/cystoscopique Raucodrape					187				
Champ opératoire soft Raucodrape					186				
Champ pour angiographie II Raucodrape					197				
Champ pour angiographie II Raucodrape					197				
Champ pour chirurgie maxillo-faciale Raucodrape					196				
Champ pour extrémités main/pied Raucodrape					191				
Champ pour extrémités Raucodrape					190				
Champ pour oeil Raucodrape					196				
Champ rachis/LAP Raucodrape					195				
Champ vertical Raucodrape					194				
Champs opératoires à fenêtre Raucodrape					200				
Champs opératoires fendus Raucodrape					201				
Charlottes chirurgicales Sentinelx					219-220-221				
Chemise Tg						228			
Clauden mèche nasale								245	

Mot clé, Produit	Traitement des plaies	Fixer Soutenir & Décharger Traitement compressif	Bandages et orthèses	Salle des plâtres	Systèmes de trousses opératoires Vêtements pour le bloc opératoire	Dermatologie	Ophthalmologie	ORL	Hygiène Soins Mère & enfant
Clauden mèche nasale, ouate, bandage	49-50								
Compresse abdominale Setpack Toptex lite					205				
Compresse abdominale Toptex	40								
Compresse absorbante Stellaline	72								
Compresse de gaze RX Setpack					206				
Compresse et mèche à l'alginate de calcium antimicrobien Suprasorb A + Ag	20								
Compresse et mèche à l'alginate de calcium Suprasorb A	19								
Compresse et mèche absorbantes au charbon actif et à l'argent Vliwaktiv Ag	30								
Compresse et mèche au collagène Suprasorb C	23								
Compresse et mèche hydrobalance Suprasorb X	21								
Compresse et mèche hydrobalance antimicrobien Suprasorb X + PHMB	22								
Compresse hydrocolloïde Suprasorb H	24								
Compresse mousse polyuréthane Suprasorb P	24								
Compresse non tissé Vliwasoft	32-33								
Compresse ophtalmique Pro-ophta							234		
Compresse spéciale Metalline	41-42								
Compresse stérile Stella	66-67-68								
Compresse superabsorbante Vliwasorb	28								
Compresse universelle Vliwazell	31								
Compresse universelle Zemuko	45								
Compresse, gaze, mèche Gazin	34-35-36-37								
Couvre-oeil									255
Crema Cellona				174					
Curaderm						229			
Curaderm protège-matelas									250
Curafix H pansement de fixation	58								
Curafix i.v. control fixation de canule	51								
Curafix i.v.classic fixation de canule	52-53								
Curafix i.v.fixation de canule	51								
Curafix pansement de fixation	58								
Curaplast Kids	62								
Curaplast pansement imperméable	62								
Curaplast Sensitive pansement pour injections	60								
Curaplast Sensitive pansement	59								
Curaplast Sensitive pansement pour doigt	61								
Curaplast Sensitive Strip	61								
Curapor pansement chirurgical	54								
Curapor pansement transparent	55								
Curatest F pansement film pour test						226			
Curatest pansement pour test						226			
D									
Dauerbinde biforte bande allongement long		96-97							
Dauerbinde F bande allongement long		96-97							
Dauerbinde K bande allongement long		96-97							
Debrisoft	18								
Disposima alèses									252
Distributeur universel									268

	Traitement des plaies	Fixer Soutenir & Décharger Traitement compressif	Bandages et orthèses	Salle des plâtres	Systèmes de trousses opératoires Vêtements pour le bloc opératoire	Dermatologie	Ophthalmologie	ORL	Hygiène Soins Mère & enfant
Mot clé, Produit									
Doigtier en cuir									256
Doigtiers Sentina					224				
Draps Sentina									251
Durelast bande à allongement très court		100							
Durelast Combi bande à allongement très court		100							
E									
Echarpe									255
Eiko Rosidal K bande à allongement court		101							
EpX Ankle Control orthèse de cheville			148						
EpX Ankle Dynamic bandage de cheville			147						
EpX Back Basic orthèse de stabilisation lombaire			142						
EpX Elbow Basic sangle pour le coude			139						
EpX Knee Dynamic bandage de compression du genou			143						
EpX Knee J Patella orthèse de genou			144						
EpX Quadri Active bandage pour la cuisse			145						
EpX Sura Active bandage de jambe			146						
EpX Wrist Control orthèse de poignet			141						
EpX Wrist Dynamic bandage de poignet			140						
F									
Film à inciser Raucodrape					203				
Film Suprasorb F	26								
Fixation de de canule Curafix i.v.	51								
Fixation de de canule Curafix i.v.classic	52-53								
Fixation de de canule Curafix i.v. control	51								
Fixona bande adhésive élastique		93							
Flacon d'urine									253
Fortelast bande adhésive élastique		93							
Fortelast Plus bande adhésive élastique		93							
G									
Gants d'examen Sentina					224				
Gâteau d'ouate hydrophile sous gaze Hydroband	69								
Gaze hydrophile									267
Gazin compresse, gaze, mèche	34-35-36-37								
Gazin Tampon	38-39								
Gobelet									249
H									
Haftan		90							
Haftan, bande de papier crêpe				168					
Haftelast bande de fixation et soutien cohésive		75							
Haftelast color bande de fixation et soutien cohésive		76							
Housses de protection pour appareils Raucodrape					202				
Hydroband gâteau d'ouate hydrophile sous gaze	69								
I									
Idealbinde bande élastique allongement court		88							
K									
Kit de drainage oculaire Pro-ophta							237		
Kitpack					210-211				

	Traitement des plaies	Fixer Soutenir & Décharger Traitement compressif	Bandages et orthèses	Salle des plâtres	Systèmes de trousseaux opératoires Vêtements pour le bloc opératoire	Dermatologie	Ophthalmologie	ORL	Hygiène Soins Mère & enfant
Mot clé, Produit									
Kitpack					210-211				
Komplex II mousse		110							
Komplex mousse		109							
L									
Lenkelast bande universelle allongement moyen		85							
Lenkelast color bande universelle allongement moyen		86							
Lenkideal bande élastique allongement court		87							
Lomatuell H tulle gras	46								
M									
Masques chirurgicaux Sentinex					216-217-218				
Mèche de gaze stérile	71								
Mèche iodoformée Opraclean	48								
Mèche iodoformée Opraclean								246	
Mèche nasale Clauden								245	
Mèche nasale, ouate, bandage Clauden	49-50								
Mèches nasales Raucocele								240-241	
Mèches pour conduit auditif Raucocele								244	
Mèches pour épistaxis Raucocele								242-243	
Metalline boîte de pansement	43-44								
Metalline compresse spéciale	41-42								
Metalline pansements enveloppants									
Minerve cervicale Cellacare Cervical, Cellacare Cervical Plus			118						
Minerve cervicale Cellacare Cervidur			117						
Mollelast bande de fixation élastique		74							
Mollelast haft bande de fixation bi-élastique cohésive		77							
Mollelast haft color bande de fixation bi-élastique cohésive		79							
Mollelast haft sans latex bande de fixation bi-élastique cohésive		78							
Mousse Komplex		109							
Mousse Komplex II		110							
O									
Opraclean mèche iodoformée								246	
Opraclean mèche iodoformée	48								
Orthèse de genou EpX Knee J Patella			144						
Orthèse stabilisation lombaire Cellacare Lumbal			127-128						
Orthèse soutien lombaire Cellacare Dotop			130-131						
Orthèse cheville Cellacare Malleo Akut			137						
Orthèse de cheville Cellacare Tarsotec			138						
Orthèse de cheville EpX Ankle Control			148						
Orthèse de stabilisation lombaire EpX Back Basic			142						
Orthèse depoignet EpX Wrist Control			141						
Orthèse dorsale Cellacare Lumbasilk F/M			129						
Orthèse épaule Cellacare Gilchrist, Cellacare Gilchrist Easy			119						
Orthèse grossesse Cellacare Materna			126						
Ouate de cellulose									268
Ouate de rembourrage				167					

Mot clé, Produit	Traitement des plaies	Fixer Soutenir & Décharger Traitement compressif	Bandages et orthèses	Salle des plâtres	Systèmes de trousses opératoires Vêtements pour le bloc opératoire	Dermatologie	Ophthalmologie	ORL	Hygiène Soins Mère & enfant
Ouate de rembourrage				167					
Ouate hydrophile									268
Ouate synthétique Cellona				166					
P									
PAC									267
Panelast pansement adhésif élastique		91							
Panelast Pro 2 pansement adhésif élastique		91							
Pansement adhésif élastique Panelast		91							
Pansement adhésif élastique Panelast PrO ₂		91							
Pansement chirurgical Curapor	54								
Pansement Curaplast Sensitive	59								
Pansement de fixation Curafix	58								
Pansement de fixation Curafix H	58								
Pansement de suture Porofix	63								
Pansement d'urgence Stella Plast	64								
Pansement d'urgence Stella Strip	65								
Pansement élastique en longueur Porelast		92							
Pansement élastique en longueur Porelast PrO ₂		92							
Pansement élastique en longueur Porelast Superforte		92							
Pansement film pour test Curatest F						226			
Pansement film Suprasorb F	52-53								
Pansement gel Suprasorb G	27								
Pansement imperméable Curaplast	62								
Pansement oculaire Pro-ophta							232		
Pansement oculaire K Pro-ophta							233		
Pansement pour doigt Curaplast Sensitive	61								
Pansement pour hernie ombilicale Porofix									254
Pansement pour injections Curaplast Sensitive	60								
Pansement pour test Curatest						226			
Pansement transparent Curapor	55								
Pansements enveloppants Metalline									
Perfekta bande cohésive allongement long		98							
Pince à usage multiple									255
Porelast pansement élastique en longueur		92							
Porelast PrO ₂ pansement élastique en longueur		92							
Porelast Superforte pansement élastique en longueur		92							
Porofix				169-170					
Porofix pansement de suture	63								
Porofix pour hernie ombilicale									254
Porofix sparadrap	57								
Porotape		90							
Porotape				169-170					
Porte coton									248
Pro-ophta anneau ophtalmique de rembourrage							235		
Pro-ophta bâtonnet ouaté							236		
Pro-ophta bâtonnets oculaires							238		
Pro-ophta compresse ophtalmique							234		
Pro-ophta Junior							231		
Pro-ophta kit de drainage oculaire							237		
Pro-ophta pansement oculaire							232		



	Traitement des plaies	Fixer Soutenir & Décharger Traitement compressif	Bandages et orthèses	Salle des plâtres	Systèmes de trousses opératoires Vêtements pour le bloc opératoire	Dermatologie	Ophthalmologie	ORL	Hygiène Soins Mère & enfant
Mot clé, Produit									
Pro-ophta pansement oculaire K							233		
Pro-ophta tampon cunéiforme							236		
Protection buccale Bambino									254
Protection de garrot									255
Protège-matelas Curaderm									250
R									
Raucocel mèches nasales								240-241	
Raucocel mèches pour conduit auditif								244	
Raucocel mèches pour épistaxis								242-243	
Raucodrape accessoires					201				
Raucodrape accessoires					202				
Raucodrape film à inciser					203				
Raucodrape housses de protection pour appareils					202				
Raucodrape Champ pour arthroscopie du genou					193				
Raucodrape Champ à fenêtre avec film à inciser					184				
Raucodrape Champ à fenêtre pour le visage					196				
Raucodrape Champ à fenêtre pour oreille					196				
Raucodrape Champ adhésifs opératoires					199				
Raucodrape Champ de césarienne					186				
Raucodrape Champ de protection					198				
Raucodrape Champ de protection opératoire					198				
Raucodrape Champ de table opératoire					198				
Raucodrape Champ fendu					196				
Raucodrape Champ gynécologique/cystoscopique					187				
Raucodrape Champ opératoire soft					186				
Raucodrape Champ pour angiographie II					197				
Raucodrape Champ pour angiographie II					197				
Raucodrape Champ pour chirurgie maxillo-faciale					196				
Raucodrape Champ pour extrémités					190				
Raucodrape Champ pour extrémités main/pied					191				
Raucodrape Champ pour oeil					196				
Raucodrape Champ rachis/LAP					195				
Raucodrape Champ vertical					194				
Raucodrape Champs opératoires à fenêtre					200				
Raucodrape Champs opératoires fendus					201				
Raucodrape Trousse cardiovasculaire					197				
Raucodrape Trousse champ vertical					193				
Raucodrape Trousse de base					178				
Raucodrape Trousse de base Mini					178				
Raucodrape Trousse de base pédiatrie					184				
Raucodrape Trousse de base Super					178				
Raucodrape Trousse de Pfannenstiel					185				
Raucodrape Trousse gynécologique I					187				
Raucodrape Trousse gynécologique II					187				
Raucodrape Trousse gynécologique/cystoscopique					187				
Raucodrape Trousse LAP I					182				
Raucodrape Trousse LAP II					183				
Raucodrape Trousse LAP III					183				
Raucodrape Trousse pour arthroscopie de l'épaule					192				
Raucodrape Trousse pour arthroscopie de l'épaule Beach Chair					193				

Mot clé, Produit	Traitement des plaies	Fixer Soutenir & Décharger Traitement compressif	Bandages et orthèses	Salle des plâtres	Systèmes de trousse opératoires Vêtements pour le bloc opératoire	Dermatologie	Ophthalmologie	ORL	Hygiène Soins Mère & enfant
Raucodrape Trousse pour arthroscopie du genou					193				
Raucodrape Trousse pour arthroscopie I					191				
Raucodrape Trousse pour arthroscopie II					192				
Raucodrape Trousse pour arthroscopie III					192				
Raucodrape Trousse pour arthroscopie IV					192				
Raucodrape Trousse pour césarienne I					186				
Raucodrape Trousse pour césarienne II					186				
Raucodrape Trousse pour chirurgie de la main					191				
Raucodrape Trousse pour craniotomie					195				
Raucodrape Trousse pour extrémités I					190				
Raucodrape Trousse pour extrémités II					190				
Raucodrape Trousse pour extrémités III					190				
Raucodrape Trousse pour extrémités main/pied					191				
Raucodrape Trousse pour lithotomie					187				
Raucodrape Trousse pour opération de la hanche I					189				
Raucodrape Trousse pour opération de la hanche II					189				
Raucodrape Trousse pour petites interventions					178				
Raucodrape Trousse pour rectum I					183				
Raucodrape Trousse pour rectum II					185				
Raucodrape Trousse pour rectum II					183				
Raucodrape Trousse pour rectum II					185				
Raucodrape Trousse pour RTU I					188				
Raucodrape Trousse pour RTU II					188				
Raucodrape Trousse pour tête I					195				
Raucodrape Trousse pour tête II					195				
Raucodrape Trousse universelle I					179				
Raucodrape Trousse universelle Super					180				
Raucodrape Trousse universelle II					178				
Raucodrape Trousse universelle pour champ fendu I					181				
Raucodrape Trousse universelle pour champ fendu I					189				
Raucodrape Trousse universelle pour champ fendu II					181				
Raucodrape Trousse universelle pour champ fendu III					181				
Raucodrape Trousse variable à champ fendu					181				
Raucodrape Trousse variable à champ fendu					196				
Raucoset sets de soins					212 à 215				
Raucotupf bâtonnets ouatés									248
Rembourrage Cellona				165					
Rembourrage pour talon et coude									249
Rosidak K bande à allongement court		101							
Rosidal CC bande de compression cohésive		99							
Rosidal CC bande de compression cohésive		99							
Rosidal SC bande de compression douce		108							
Rosidal Soft bande en mousse		107							
Rosidal Sys Système de compression à allongement court		102-103							
Rosidal TCS système de compression à 2 éléments		104							
Rosidal trousse lymphologie		105-106							
S									
Sac de déchets									253
Sac de glace									254

	Traitement des plaies	Fixer Soutenir & Décharger Traitement compressif	Bandages et orthèses	Salle des plâtres	Systèmes de trousses opératoires Vêtements pour le bloc opératoire	Dermatologie	Ophthalmologie	ORL	Hygiène Soins Mère & enfant
Mot clé, Produit									
Sangle pour le coude EpX Elbow Basic			139						
Sentina alèse de protection									251
Sentina doigts					224				
Sentina draps									251
Sentina gants d'examen					224				
Sentinex blouses chirurgicales					222-223				
Sentinex charlottes chirurgicales					219-220-221				
Sentinex masques chirurgicaux					216-217-218				
Setpack compresse de gaze RX					206				
Setpack tampon de dissection RX					208				
Setpack tampon RX					207				
Setpack Toptex lite compresse abdominale					205				
Sets de soins Raucoset					212 à 215				
Silkafix				169-170					
Silkafix sparadrap	56								
Sparadrap Porofix	57								
Sparadrap Silkafix	56								
Stabilisation des jambes et mains									253
Stella compresse stérile	66-67-68								
Stella crepe bande de soutien		114							
Stella Plast pansement d'urgence	64								
Stella Strip pansement d'urgence	65								
Stellaline compresse absorbante	72								
Stellastic bande de gaze		115							
Strip Curaplast Sensitive	61								
Suprasorb A + Ag compresse et mèche à l'alginate de calcium antimicrobien	20								
Suprasorb A compresse et mèche à l'alginate de calcium	19								
Suprasorb C compresse et mèche au collagène	23								
Suprasorb F film	26								
Suprasorb F pansement film	52-53								
Suprasorb G pansement gel	27								
Suprasorb H compresse hydrocolloïde	25								
Suprasorb P compresse mousse polyuréthane	24								
Suprasorb X + PHMB compresse et mèche hydrobalance antimicrobien	22								
Suprasorb X compresse et mèche hydrobalance	21								
Suspensoir									256
Système de compression à 2 éléments Rosidal TCS		104							
Système de compression à allongement cout Rosidal Sys		102-103							
T									
Talonnette de marche Cellona				173					
Tampon cunéiforme Pro-ophta							236		
Tampon de dissection RX Setpack					208				
Tampon de gaze hydrophile	70								
Tampon Gazin	38-39								
Tampon RX Setpack					207				
Tg bandage tubulaire		80							

Mot clé, Produit	Traitement des plaies	Fixer Soutenir & Décharger Traitement compressif	Bandages et orthèses	Salle des plâtres	Systèmes de trousse opératoires Vêtements pour le bloc opératoire	Dermatologie	Ophthalmologie	ORL	Hygiène Soins Mère & enfant
Tg bandage tubulaire				162					
Tg bandages prêts à l'emploi		82-83							
Tg bandes prêtes à l'emploi						227			
Tg chemise						228			
Tg chemise, Tg gant, bandage prêt à l'emploi				164					
Tg fix bandage en mailles		81							
Tg grip bandage tubulaire		84							
Tg Soft bandage tubulaire				161					
Toptex compresse abdominale	40								
Trousse cardiovasculaire Raucodrape					197				
Trousse champ vertical Raucodrape					193				
Trousse de base Mini Raucodrape					178				
Trousse de base pédiatrie Raucodrape					184				
Trousse de base Raucodrape					178				
Trousse de base Super Raucodrape					178				
Trousse de Pfannenstiel Raucodrape					185				
Trousse gynécologique I Raucodrape					187				
Trousse gynécologique II Raucodrape					187				
Trousse gynécologique/cystoscopique Raucodrape					187				
Trousse LAP I Raucodrape					182				
Trousse LAP II Raucodrape					183				
Trousse LAP III Raucodrape					183				
Trousse lymphologie Rosidal		105-106							
Trousse pour arthroscopie de l'épaule Beach Chair Raucodrape					193				
Trousse pour arthroscopie de l'épaule Raucodrape					192				
Trousse pour arthroscopie du genou Raucodrape					193				
Trousse pour arthroscopie I Raucodrape					191				
Trousse pour arthroscopie II Raucodrape					192				
Trousse pour arthroscopie III Raucodrape					192				
Trousse pour arthroscopie IV Raucodrape					192				
Trousse pour césarienne I Raucodrape					186				
Trousse pour césarienne II Raucodrape					186				
Trousse pour chirurgie de la main Raucodrape					191				
Trousse pour craniotomie Raucodrape					195				
Trousse pour extrémités I Raucodrape					190				
Trousse pour extrémités II Raucodrape					190				
Trousse pour extrémités III Raucodrape					190				
Trousse pour extrémités main/pied Raucodrape					191				
Trousse pour lithotomie Raucodrape					187				
Trousse pour opération de la hanche I Raucodrape					189				
Trousse pour opération de la hanche II Raucodrape					189				
Trousse pour petites interventions Raucodrape					178				
Trousse pour rectum I Raucodrape					183				
Trousse pour rectum I Raucodrape					185				
Trousse pour rectum II Raucodrape					183				
Trousse pour rectum II Raucodrape					185				
Trousse pour RTU I Raucodrape					188				
Trousse pour RTU II Raucodrape					188				
Trousse pour tête I Raucodrape					195				
Trousse pour tête II Raucodrape					195				

Mot clé, Produit	Traitement des plâtres	Fixer Soutenir & Décharger Traitement compressif	Bandages et orthèses	Salle des plâtres	Systèmes de trousse opératoires Vêtements pour le bloc opératoire	Dermatologie	Ophthalmologie	ORL	Hygiène Soins Mère & enfant
Trousse universelle I Raucodrape					179				
Trousse universelle Super Raucodrape					180				
Trousse universelle II Raucodrape					178				
Trousse universelle pour champ fendu I Raucodrape					189				
Trousse universelle pour champ fendu I Raucodrape					181				
Trousse universelle pour champ fendu II Raucodrape					181				
Trousse universelle pour champ fendu III Raucodrape					181				
Trousse variable à champ fendu Raucodrape					181				
Trousse variable à champ fendu Raucodrape					196				
Tubulaire en tricot				163					
Tubulaire en tricot				163					
Tulle gras Lomatuell H	46								
V									
Varicex		94-95							
Vliwaktiv Ag compresse et mèche absorbantes au charbon actif et à l'argent	30								
Vliwaktiv compresse absorbante au charbon actif	29								
Vliwasoft compresse non tissé	32-33								
Vliwasorb compresse superabsorbante	28								
Vliwazell compresse universelle	31								
Z									
Zelletten									248
Zemuko compresse universelle	45								

Traitement des plaies



Debrisoft®

Pour la croissance de nouveaux tissus

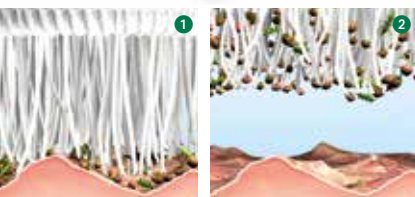

- 1 les extrémités biseautées des fibres éliminent activement les débris et l'exsudat de la plaie
- 2 le composite en fibres absorbe les débris et kératoses dissous et les retient

Indications

- débridement de plaies superficielles ainsi que de la peau des bords de la plaie, par ex. en cas de :
 - ulcère diabétique
 - ulcère artériel et veineux
 - escarres de décubitus
 - plaies postopératoires en cicatrisation secondaire
- pour absorber l'exsudat, les débris et les kératoses cutanées pendant le débridement

Propriétés

- produit innovant pour un débridement très efficace
- mode d'action par des fibres de haute technologie spécialement développées
- résultats visibles rapidement après 2 à 4 minutes
- utilisation simple et sûre
- doux et indolore
- les tissus intacts et nouvellement formés sont préservés

Composition du produit

Composition en 100 % polyester, non blanchi, revêtement sur l'envers 100 % polyacrylate (sans colophane ni dérivé de colophane)

Remarques

- produit pour le débridement, ne reste pas sur la plaie
- peut être utilisé lors de chaque changement de pansement si nécessaire
- doit être utilisé jusqu'à ce que la plaie soit parfaitement nettoyée et atteigne la phase de granulation au terme de la phase de nettoyage

Conseil

- permet également de très bons résultats en cas de dépôts fortement kératosiques et nécrotiques, si ces derniers sont au préalable traités par autolyse
- les fibres souples peuvent être imprégnées de toute solution courante de rinçage des plaies

Debrisoft®

stérile, scellé en emballage individuel

Dimension (cm)	REF	CNK	Conditionnement (pièces)
10 x 10	31 222	2749 711	5 / 50

Suprasorb® A

Pansement à l'alginate de calcium

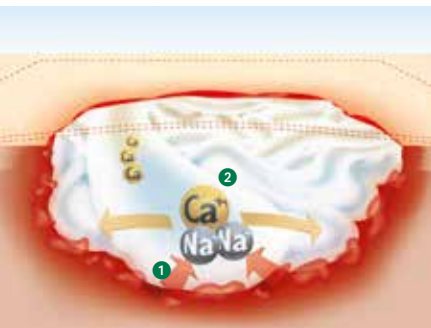

- 1 l'excédent d'exsudat sécrété par la plaie est absorbé par le pansement
- 2 formation de gel par échange d'ions

Indications

- plaies fortement exsudatives
- plaies superficielles ou profondes
- en phase d'exsudation et de granulation, par ex. :
 - ulcère de pression
 - ulcère artériel
 - ulcère veineux à la jambe
 - ulcère diabétique
 - sites donneurs

Propriétés

- grand confort grâce à une structure particulièrement douce et facilement tamponnable
- très bonne cicatrisation grâce à un grand pouvoir d'absorption de l'exsudat
- grande souplesse, quel que soit le lit de la plaie (formation de gel rapide)
- grande sécurité par la liaison des bactéries et des amas cellulaires dans le gel

Remarques

Intervalle de changement du pansement :

- déterminé par le médecin traitant selon l'état de la plaie, le degré d'exsudation et le pansement secondaire, au plus tard après 5 à 7 jours

En cas d'infection : pansement secondaire occlusif uniquement sur décision du médecin, selon la situation globale

Modèles

- compresse
- mèche

Conseil

- **Combinaisons recommandées :** Suprasorb P, Suprasorb H, Suprasorb F, Vliwasorb, Vliwazell, Vliwin, traitement par compression, bandes de fixation

Suprasorb® A Pansement à l'alginate de calcium stérile, scellé en emballage individuel

Dimension (cm)	REF	CNK	Conditionnement (pièces)
compresse			
5 x 5	20 440	1544 444	10 / 100
10 x 10	20 441	1544 451	10 / 100
10 x 20	20 442	1544 469	10 / 100
mèche			
30 cm, 2 g	20 445	1544 477	5 / 50

Suprasorb® A + Ag

Pansement antimicrobien à l'alginate de calcium

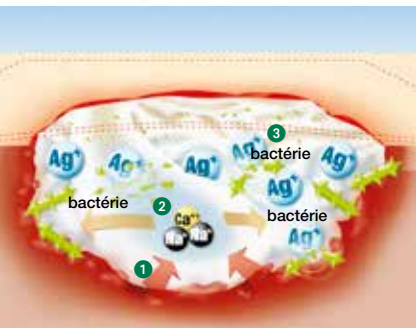

- 1 l'excédent d'exsudat sécrété par la plaie est absorbé par le pansement
- 2 formation de gel par échange d'ions
- 3 la libération d'ions d'argent détruit les bactéries

Indications

- plaies fortement exsudatives
- plaies superficielles ou profondes
- plaies à risque infectieux
- plaies infectées
- en phase d'exsudation et de granulation, par ex. :
 - ulcères d'origines diverses
 - brûlures au 2e degré
 - sites donneurs
 - plaies postopératoires
 - lésions fongiques

Propriétés

- action antimicrobienne rapide et étendue, également contre les SARM et les ERV
- très bonne cicatrisation grâce à un grand pouvoir d'absorption de l'exsudat
- grande souplesse, quel que soit le lit de la plaie (formation de gel rapide)
- grande sécurité conférée par la réduction de la charge microbienne dans le lit de la plaie et fixation dans le gel

Remarques

Intervalle de changement du pansement :

- déterminé par le médecin traitant selon l'état de la plaie, l'état infectieux, le degré d'exsudation et le pansement secondaire*, au plus tard après 5 à 7 jours

En cas d'infection : pansement secondaire occlusif uniquement sur décision du médecin, selon la situation globale

Modèles

- compresse
- mèche

Conseil

- **Combinaisons recommandées :** Suprasorb P, Vliwasorb, Vliwazell, Vliwin, traitement par compression, bandes de fixation

Suprasorb® A + Ag Pansement antimicrobien à l'alginate de calcium stérile, scellé en emballage individuel

Dimension (cm)	REF	CNK	Conditionnement (pièces)
compresse			
5 x 5	20 570	2355 279	10 / 100
10 x 10	20 571	2355 261	10 / 50
10 x 20	20 572	2355 253	5 / 20
mèche			
30 cm, 2 g	20 573	2355 246	5 / 20

Suprasorb® X

Pansement HydroBalance

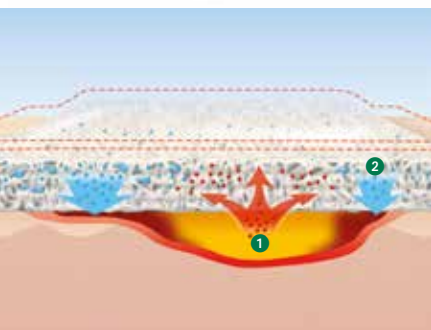

- 1 l'excédent d'exsudat sécrété par la plaie est absorbé par le pansement
- 2 l'humidité du pansement est restituée dans la région de la plaie faiblement exsudative

Indications

- plaies faiblement à modérément exsudatives
- plaies superficielles ou profondes
- plaies non infectées
- à toutes les phases de la cicatrisation, par ex. :
 - ulcères d'origines diverses
 - brûlures au 2e degré
 - sites donneur et receveur du greffon
 - plaies postopératoires, par ex. greffes cutanées
 - écorchures, lacérations

Propriétés

- soulagement de la douleur sans traitement pharmacologique supplémentaire
- très bonne cicatrisation grâce à un effet HydroBalance unique en son genre (régulation de l'humidité)
- grand confort grâce à une structure particulièrement douce et souple
- grande rentabilité grâce à des intervalles de changement de pansement prolongés (Schmitz M, Eberlein Th. Cost-effectiveness in Modern Wound Management. Observation study with an HydroBalance biocellulose based wound dressing in Germany. Lecture. European Wound Management Association (EWMA) Lisbon/P, 14 - 16 May 2008. EWMA Journal Supplement (2008) 8 (2): 32)

Remarques

- insensible aux rayonnements
- Intervalle de changement du pansement :
- déterminé par le médecin traitant selon l'état de la plaie, le degré d'exsudation et le pansement secondaire, au plus tard après 5 à 7 jours

Modèles

- compresse
- mèche

Conseil

- Combinaisons recommandées : Suprasorb C, Suprasorb P, Suprasorb F, traitement par compression, bandes de fixation

Suprasorb® X Pansement HydroBalance
stérile, scellé en emballage individuel

Dimension (cm)	REF	CNK	Conditionnement (pièces)
compresse			
5 x 5	20 534	2355 329	5 / 90
9 x 9	20 531	2355 352	5 / 80
14 x 20	20 532	2355 345	5 / 65
mèche			
2 x 21	20 533	2355 337	5 / 130

Suprasorb® X + PHMB

Pansement HydroBalance antimicrobien

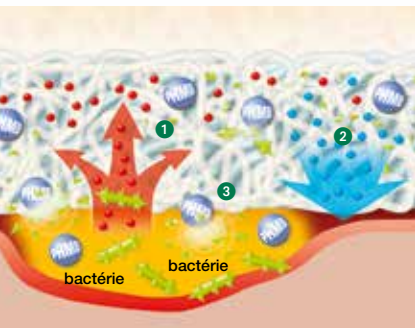

- 1 l'excédent d'exsudat sécrété par la plaie est absorbé par le pansement
- 2 l'humidité du pansement est restituée dans la région de la plaie faiblement exsudative
- 3 la libération de polyhexaméthylène biguanide (PHMB) détruit les microorganismes

Indications

- plaies faiblement à modérément exsudatives
- plaies superficielles ou profondes
- plaies à risque infectieux
- plaies infectées
- à toutes les phases de la cicatrisation, par ex. :
 - ulcères d'origines diverses
 - brûlures au 2e degré
 - sites donneur et receveur du greffon
 - plaies postopératoires
 - écorchures, lacérations

Propriétés

- efficacité antimicrobienne rapide et étendue, également contre les SARM et les ERV
- soulagement de la douleur sans traitement pharmacologique supplémentaire
- cicatrisation par l'effet HydroBalance unique en son genre (régulation de l'humidité)
- grand confort grâce à une structure souple et douce

Remarques

- insensible aux rayonnements
- Intervalle de changement du pansement :
- déterminé par le médecin traitant selon l'état de la plaie, l'état infectieux, le degré d'exsudation et le pansement secondaire, au plus tard après 5 à 7 jours

En cas d'infection :

- pansement secondaire occlusif uniquement sur décision du médecin, selon la situation globale

Modèles

- compresse
- mèche

Conseil

- Combinaisons recommandées : Suprasorb P, Suprasorb F, Solvaline N, traitement par compression, bandes de fixation
- W.A.R. Score pour l'évaluation des plaies à risque infectieux (J. Dissemond, O. Assadian, V. Gerber, A. Kingsley, A. Kramer, D. J. Leaper, G. Mosti, A. Piatkowski, G. Riepe, A. Risse, M. Romanelli, R. Strohal, J. Traber, A. Vassel-Biergans, T. Wild, T. Eberlein. *Einstufung von Risikowunden (Wounds at Risk; W.A.R. Score) und deren antimikrobielle Behandlung mit Polihexanid – eine praxisorientierte Expertenempfehlung Wundmanagement* (2011) 5 (2): 76-85)

Suprasorb® X + PHMB Pansement HydroBalance antimicrobien stérile, scellé en emballage individuel

Dimension (cm)	REF	CNK	Conditionnement (pièces)
compresse			
5 x 5	20 540	2355 311	5 / 90
9 x 9	20 541	2355 303	5 / 80
14 x 20	20 542	2355 295	5 / 65
mèche			
2 x 21	20 543	2355 287	5 / 130

Suprasorb® C

Pansement au collagène

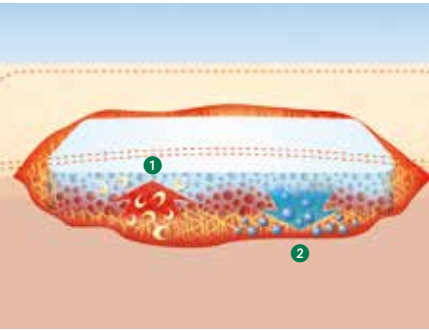

- ① absorption de l'exsudat et formation de gel rapides; les facteurs inhibant la cicatrisation sont liés dans le pansement
- ② le collagène active la cicatrisation et préserve les facteurs de croissance

Indications

- à poser sur des plaies en cas de blessures accompagnées de déficits tissulaires plus étendus, par ex.
 - brûlures
 - lésions tissulaires chirurgicales
 - ulcères d'origines diverses et plaies cavitaires, surtout si une stagnation de la plaie est notée après un traitement avec d'autres pansements

Propriétés

- accélère activement la cicatrisation
- fixe les facteurs inhibant la cicatrisation (par ex. protéases, radicaux, cytokines)
- préserve les facteurs de croissance
- absorption rapide de l'exsudat grâce à une structure fortement poreuse

Remarques

- en cas de plaies faiblement exsudatives, il est recommandé d'humidifier Suprasorb C avec une solution de NaCl ou du liquide de Ringer
- Intervalle de changement du pansement :
- déterminé par le médecin traitant selon l'état de la plaie, du degré d'exsudation et du pansement secondaire, au plus tard après 5 à 7 jours

Conseil

- **Combinaisons recommandées :** Suprasorb X, Suprasorb P, Suprasorb H, Suprasorb F, Suprasorb G Gel amorphe, traitement par compression, bandes de fixation

Suprasorb® C Pansement au collagène stérile, scellé en emballage individuel

Dimension (cm)	REF	CNK	Conditionnement (pièces)
4 x 6 x 0,8	20 481	1544 741	5 / 225
6 x 8 x 0,8	20 482	1544 758	5 / 180
8 x 12 x 0,8	20 483	1544 766	5 / 90

Suprasorb® P

Pansement en mousse PU

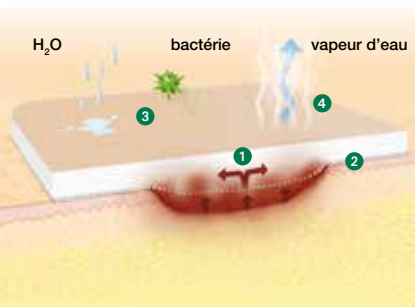

- 1 répartition homogène de l'exsudat
- 2 couche de contact avec la plaie perforée
- 3 imperméable aux bactéries et à l'eau
- 4 perméable à la vapeur d'eau

Indications

- plaies modérément exsudatives
- plaies superficielles
- plaies non infectées
- à toutes les phases de cicatrisation, par ex. :
 - escarres et autres ulcères
 - brûlures au 2e degré
 - sites donneurs
 - plaies postopératoires

Propriétés

- très bonne cicatrisation grâce à une gestion fiable de l'exsudat
- grand confort de port grâce à une structure souple et douce
- évaluation aisée de l'exsudat de la plaie
- membrane PU, antibactérienne et hydrofuge

Remarques

Intervalle de changement du pansement :

- déterminé par le médecin traitant selon l'état de la plaie et le degré d'exsudation, au plus tard après 5 à 7 jours
- dès que le bord de la plaie se décolore, il convient de remplacer le pansement
- Suprasorb P peut être utilisé en tant que pansement secondaire en cas de plaies à risque infectieux dans le cadre d'un traitement antimicrobien classique.

Modèles

- auto-adhésif
- non adhésif
- forme spéciale sacrum

Conseil

- Combinaisons recommandées : Suprasorb A, Suprasorb A + Ag, Suprasorb X, Suprasorb X + PHMB, Suprasorb C, traitement par compression, bandes de fixation

Suprasorb® P

Dimension (cm)	REF	CNK	Conditionnement (pièces)
auto-adhésif			
7,5 x 7,5	20 416	2975 936	10
10 x 10	20 417	2975 944	10
15 x 15	20 418	2975 951	5
15 x 20	20 419	2975 910	5
non adhésif			
5 x 5	20 405	2975 860	10
7,5 x 7,5	20 406	2975 878	10
10 x 10	20 407	2975 886	10
15 x 15	20 408	2975 894	5
15 x 20	20 409	2975 902	5
sacrum adhésif			
18 x 20,5	20 415	2975 928	5

Suprasorb® H

Bandage hydrocolloïde

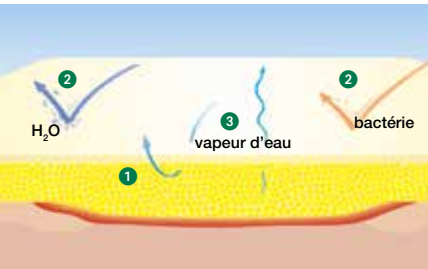

- 1 En cas de production d'exsudat, l'hydrocolloïde gonfle et forme un gel dans lequel sont fixés les exsudats et les débris organiques
- 2 Imperméable aux bactéries et aux fluides
- 3 La vapeur d'eau excédentaire s'évapore

Suprasorb® H Bandage hydrocolloïde stérile, scellé en emballage individuel

Dimension (cm)	REF	CNK	Conditionnement (pièces)
standard			
10 x 10	20 403	2324 317	10 / 660
15 x 15	20 401	1544 493	5 / 50
20 x 20	20 402	1544 501	5 / 50
fin			
5 x 5	20 424	2324 309	10 / 1650
5 x 10	20 410	1544 519	10 / 480
5 x 20	20 411	1544 527	10 / 250
10 x 10	20 412	1544 535	10 / 720
15 x 15	20 413	1544 543	5 / 50
20 x 20	20 414	1544 550	5 / 50
sacrum			
14 x 16	20 430	1544 568	5 / 200
border			
14 x 14	20 420	1544 576	5 / 200

Indications

- plaies modérément exsudatives (Suprasorb H standard, sacrum, border)
- plaies faiblement exsudatives (Suprasorb H fin)
- plaies superficielles
- plaies non infectées
- à toutes les phases de la cicatrisation, par ex. :
 - ulcères d'origines diverses
 - brûlures au 2e degré
 - sites donneurs
 - plaies postopératoires

Propriétés

- très bonne cicatrisation de la plaie par une bonne gestion de l'exsudat
- grand confort par une application simple
- particulièrement fin et flexible
- imperméable aux bactéries et aux liquides
- possibilité de se doucher

Remarques

Intervalle de changement du pansement

- Déterminé par le médecin traitant selon l'état de la plaie, le degré d'exsudation et le pansement primaire éventuel, au plus tard après 5 à 7 jours.
- En cas de formation étendue de cloques à la surface de la plaie, le bandage doit être remplacé.

Modèles

- standard
- fin
- sacrum
- border

Conseils

- Combinaisons recommandées: Suprasorb A, Suprasorb C, Suprasorb G Gel amporhe, Traitement par compression
- Suprasorb H de taille 5 x 5 cm en modèle fin est spécialement conçu pour soigner le pied diabétique.

Suprasorb® F

Pansement film

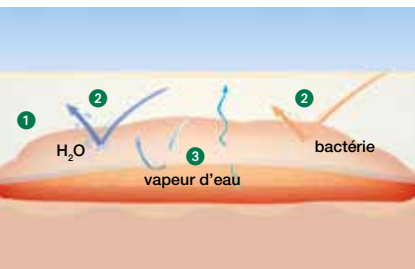

- ① film de polyuréthane transparent
- ② antibactérien et hydrofuge
- ③ l'excédent de vapeur d'eau s'évapore

Indications

- plaies faiblement exsudatives
- plaies superficielles
- plaies non infectées
- plaies en phase d'épithélisation, par ex. :
 - ulcères d'origines diverses
 - brûlures au 2e degré
 - sites donneurs
 - plaies postopératoires
 - écorchures

Propriétés

- application simple
- grand confort de port grâce à un maintien sûr et flexible
- très bon contrôle de la plaie
- protection efficace contre les influences extérieures
- très bonne cicatrisation grâce à une grande perméabilité à l'air
- possibilité de se doucher
- résistant aux désinfectants (à base d'alcool, d'iode et d'octénidine)

Remarques

Intervalle de changement du pansement :

- déterminé par le médecin traitant selon l'état de la plaie, le degré d'exsudation et le possible pansement primaire, au plus tard après 5 à 7 jours
- peut être utilisé comme pansement secondaire en cas de plaies à risque infectieux dans le cadre d'un traitement antimicrobien classique

Modèles

- pansement film découpé, stérile
- pansement film non stérile, sur rouleau

Conseil

- **Combinaisons recommandées :**
 Suprasorb X,
 Suprasorb X + PHMB,
 Suprasorb C,
 Suprasorb G Comresse,
 Traitement par compression

Suprasorb® F pansement film découpé stérile, scellé en emballage individuel

Dimension (cm)	REF	CNK	Conditionnement (pièces)
5 x 7	20 460	1544 618	10 / 380
5 x 7	20 461	1544 626	100 / 1000
10 x 12	20 462	1544 634	10 / 100
10 x 12	20 463	1544 642	50 / 200
10 x 25	20 464	1544 659	10 / 140
15 x 20	20 465	1544 667	10 / 400
20 x 30	20 466	1544 675	10 / 180

Suprasorb® F pansement film non stérile, sur rouleau

Dimension (cm x m)	REF	CNK	Conditionnement (pièces)
10 x 1	20 467	2270 965	1 / 16
10 x 10	20 468	1799 451	1 / 16
15 x 10	20 469	1799 444	1 / 10

Suprasorb® G

Pansement-gel

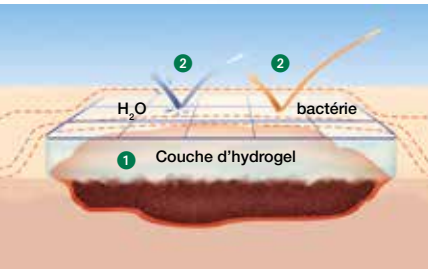

- ① dissolution en douceur des tissus nécrosés secs grâce à la couche d'hydrogel
- ② film en polyuréthane imperméable aux bactéries et aux liquides (compresse-gel)

Indications

- plaies faiblement exsudatives et nécrotiques
- plaies superficielles (compresse) ou profondes (gel amorphe)
- plaies non infectées
- à toutes les phases de la cicatrisation, par ex. :
 - ulcères d'origines diverses
 - brûlures au 2e degré
 - plaies postopératoires

Propriétés

- dissout les nécroses en préservant les tissus
- dispense de l'humidité
- utilisation confortable grâce à une seringue d'application unique en son genre (gel amorphe)
- très bon contrôle de la plaie grâce à un film transparent (compresse-gel)

Remarques

- peut être appliqué depuis le bord de la plaie
 - peut, si nécessaire, être ajusté à la surface de la plaie
- Intervalle de changement du pansement :
- Suprasorb G Compresses-gel
 - en cas d'épuisement du réservoir d'humidité (léger assombrissement), au plus tard après 5 à 7 jours
 - Suprasorb G Gel amorphe
 - en fonction du pansement secondaire, au plus tard après 3 jours

Modèles

- compresse-gel
- gel amorphe

Conseil

- Combinaisons recommandées : Suprasorb C, Suprasorb H, Suprasorb F, traitement par compression, bandes de fixation

Suprasorb® G gel amorphe en seringue d'application stérile

Dimension (g, seringue)	REF	CNK	Conditionnement (pièces)
6	20 478	1688 498	10 / 500
20	20 479	1688 464	10 / 240

Suprasorb® G compresse-gel stérile, scellé en emballage individuel

Dimension (cm)	REF	CNK	Conditionnement (pièces)
5 x 7,5	20 470	1544 683	5 / 25
10 x 10	20 471	1544 691	5 / 25
20 x 20	20 472	1544 709	3 / 15

Vliwasorb®

Compresse superabsorbante dotée d'une capacité d'absorption et de rétention extrêmement élevée

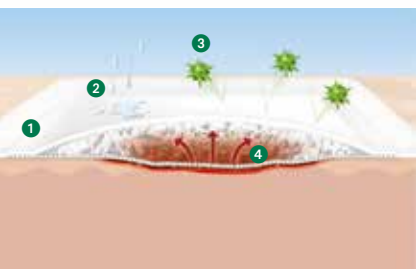

Vliwasorb adhesive

- 1 membrane adhésive élastique assure l'extension du superabsorbant
- 2 hydrofuge
- 3 protège des germes extérieurs
- 4 cloisonne les germes de façon sûre dans le superabsorbant

Indications

- plaies fortement exsudatives
- plaies superficielles en phase exsudative, par ex. :
 - ulcères d'origines diverses
 - brûlures au 2e degré
- plaies postopératoires en cours de cicatrisation secondaire
- plaies de laparotomie
- fistules

Propriétés

- très grande capacité d'absorption et de fixation de l'exsudat de la plaie
- noyau absorbant avec produits superabsorbants pouvant absorber 20 fois son propre poids
- économies de coût et de temps grâce à moins de changements de pansement
- protège contre la macération du bord de la plaie et favorise la cicatrisation
- propriétés de port convaincants : fin, flexible, n'adhérant pas à la plaie, pour rembourrage

Vliwasorb

- avec protection du linge
- Vliwasorb adhesive
- membrane PU, imperméable aux bactéries et aux liquides

Composition du produit

Coussin absorbant : polyéthylène, polypropylène, cellulose, polyacrylate de sodium (superabsorbant).
Couche vectrice : membrane en polyuréthane avec adhésif à base de polyacrylate doux pour la peau (sans colophane ni dérivé de colophane).

Modèles

- non adhésif
- auto-adhésif

Remarques

- ne pas découper le pansement
- Intervalle de changement du pansement :
- la capacité d'absorption est épuisée dès qu'un changement de couleur est observé à la surface du pansement au-delà de la surface de la plaie

Conseil

- convient parfaitement à une utilisation sous bandages compressifs
- comme pansement secondaire en cas de plaies fortement exsudatives, en association avec des pansements de traitement des plaies en milieu humide

Vliwasorb®

stérile, scellé en emballage individuel

Dimension (cm)	REF	CNK	Conditionnement (pièces)
10 x 10	24 501	2451 276	10 / 360
10 x 20	24 502	2451 250	10 / 340
20 x 20	24 503	2451 235	10 / 300
20 x 30	26 904	2688 000	10 / 180

Vliwasorb® adhesive

adhésif, stérile, scellé en emballage individuel

Dimension (cm)	REF	CNK	Conditionnement (pièces)
12 x 12	30 991	2903 326	10 / 360
15 x 15	30 992	2903 342	10 / 360

Vliwaktiv®

Compresse absorbante au charbon actif



Vliwaktiv® Compresse absorbante au charbon actif

Indications

- pour plaies modérément à fortement exsudatives avec dégagement d'odeurs désagréables, par ex. ulcère, escarre, fistule anale
- comme pansement secondaire, combiné à des pansements de traitement des plaies en milieu humide

Propriétés

- absorbe les odeurs et les bactéries
- doux pour la peau et respirant
- la protection du linge empêche le passage de l'exsudat de la plaie

Composition du produit

Fibre de charbon actif, viscose, polyamide, cellulose, polypropylène, colle Hot Melt (polymère de synthèse avec résine et cire)

Remarques

- ne pas découper, les particules de charbon actif risquant de pénétrer dans la plaie

Conseil

- Combinaisons recommandées : Débridement avec Debrisoft, Suprasorb A, Suprasorb A + Ag, Suprasorb C, Vliwaktiv Ag Mèche

Vliwaktiv® Compresse absorbante au charbon actif stérile, scellé en emballage individuel

Dimension (cm)	REF	CNK	Conditionnement (pièces)
10 x 10	20 254	1544 774	20 / 400
10 x 20	20 255	1544 782	20 / 200

Vliwaktiv® Ag

Compresse absorbante au charbon actif et mèche à l'argent



Vliwaktiv® Ag Compresse absorbante

Indications

- pour plaies malodorantes, colonisées ou infectées de façon critique
 - pour plaies présentant un risque infectieux accru
- compresse absorbante :
- pour plaies superficielles modérément à fortement exsudatives
- mèche :
- pour le méchage de plaies profondes
 - en tant que pansement lors de plaies superficielles

Propriétés

- absorbe les odeurs et l'exsudat dégagés par la plaie
- présente une action antibactérienne dans le pansement grâce à sa teneur en argent (Ag), également en cas de germes multi-résistants (SARM, ERV)
- fixe les endotoxines
- une couche supplémentaire de protection du linge dans la compresse empêche le passage de l'exsudat de la plaie

Composition du produit

Fibre de charbon actif imprégnées d'argent, polyester/polyéthylène, avec en plus dans la compresse absorbante : polypropylène, cellulose, colle Hot Melt (polymère de synthèse avec résine et cire).

Remarques

- ne pas découper, les particules de charbon actif risquant de pénétrer dans la plaie

Modèles

- compresse absorbante avec non-tissé de protection pour le linge
- mèche

Conseil

- Combinaisons recommandées : Débridement avec Debrisoft, Suprasorb A, traitement par compression

Vliwaktiv® Ag

stérile, scellé en emballage individuel

Dimension (cm)	REF	CNK	Conditionnement (pièces)
mèche			
6,5 x 10	20 700	2356 947	10 / 300
10 x 10	20 701	2356 939	10 / 300
10 x 15	20 702	2356 921	10 / 340
compresse absorbante avec non-tissé de protection pour le linge			
10 x 10	20 705	2356 905	10 / 150
10 x 20	20 706	2356 913	10 / 110
20 x 20	20 707	2356 897	10 / 130

Vliwazell®

Compresse universelle très absorbante



Vliwazell®

Indications

- pour plaies modérément à fortement exsudatives
- comme pansement secondaire en cas de plaies fortement exsudatives, en association avec des pansements de traitement des plaies en milieu humide

Propriétés

- réduit le risque d'adhérence à la plaie
- compresse universelle très absorbante
- couche de répartition intégrée pour une répartition homogène de l'exsudat de la plaie

- offre un effet de rembourrage et protège la zone avoisinant la plaie
- un non-tissé de protection pour le linge protège contre le passage de l'exsudat de la plaie

Composition du produit

Polypropylène, cellulose

Remarques

- variantes non stériles, stérilisables à la vapeur d'eau, à l'oxyde d'éthylène

Vliwazell®

Dimension (cm)	REF	CNK	Conditionnement (pièces)
non stérile, 25 pièces en sachet plastique			
10 x 10	30 430	2204 329	25 / 900
10 x 20	30 431	2271 443	25 / 450
15 x 20	30 432	-	25 / 200
15 x 25	30 433	-	25 / 200
20 x 20	30 434	2271 450	25 / 200
20 x 25	30 435	-	25 / 150
20 x 40	30 436	2430 569	25 / 200
stérile, scellé en emballage individuel			
10 x 10	30 450	2430 577	60 / 360
stérile, scellé en emballage individuel, contenu du carton : 30 compresses			
10 x 10	20 320	1741 156	25 / 400
10 x 20	30 451	2430 585	30 / 300
15 x 20	30 452	-	30 / 180
15 x 25	30 453	-	30 / 240
20 x 20	30 454	2430 627	30 / 120
20 x 25	30 455	-	30 / 150

Vliwasoft®

Compresse souple en non-tissé



Vliwasoft® Compressesouple

Indications

- pour le traitement de plaies légèrement à modérément exsudatives
- en tant que pansement
- pour le nettoyage des plaies
- comme support pour pommade
- pour le rembourrage entre les orteils et les doigts

Compresse fendue :

- pour le traitement des plaies, notamment pour recouvrir les drains, canules, extensions de fractures, etc.

Vliwasoft Stoma :

- particulièrement doux et absorbant grâce à un grammage plus élevé
- résistant à la déchirure, même mouillé
- peut également être utilisé en cas de trachéotomie

Propriétés

- en non-tissé non fibreux, à pores fins
- pour le nettoyage des plaies en douceur
- bon rapport d'absorption

Composition du produit

Viscose, polyester

Modèles

- Vliwasoft compresses souple en non-tissé
- Vliwasoft Compressesouple fendue
- Vliwasoft Stoma

Remarques

- variantes non stériles, stérilisables à la vapeur d'eau, à l'oxyde d'éthylène ou par irradiation

Vliwasoft®

Compresse souple en non-tissé

Vliwasoft®

Dimension (cm)	REF	CNK	Conditionnement (pièces)
stérile, 4 couches, contenu de l'emballage : 75 x 2 compresses, scellé par lot de deux			
5 x 5	12 076	2761 583	150 / 3000
7,5 x 7,5	12 082	2761 617	150 / 3000
10 x 10	12 065	2761 682	150 / 3000
10 x 20	12 071	2761 740	150 / 1500

stérile, contenu de l'emballage: 50 x 5 compresses, scellé par lot de cinq

5 x 5	12 077	2837 862	250 / 6750
7,5 x 7,5	12 083	2837 847	250 / 4500
10 x 10	12 066	2837 854	250 / 2500

stérile, contenu de l'emballage: 20 x 5 compresses, scellé par lot de cinq

10 x 10	12 069	2837 870	100 / 2000
---------	--------	----------	------------

stérile, 6 couches, contenu de l'emballage : 50 x 2 compresses, scellé par lot de deux

5 x 5	12 079	-	100 / 2000
7,5 x 7,5	12 085	-	100 / 2000
10 x 10	12 068	-	100 / 2000
10 x 20	12 073	-	100 / 1000

non stérile, 4 couches, 100 pièces en sachet papier

5 x 5	12 075	2085 413	100 / 5000
7,5 x 7,5	12 081	2085 421	100 / 2500
10 x 10	12 064	2085 405	100 / 2000
10 x 20	12 070	-	100 / 1000

non stérile, 6 couches, 100 pièces en sachet papier

5 x 5	12 078	-	100 / 5000
7,5 x 7,5	12 084	-	100 / 2000
10 x 10	12 067	-	100 / 2000
10 x 20	12 072	-	100 / 1000

Vliwasoft® Compresses à fente en Y

stérile, contenu de l'emballage : 50 x 2 compresses, scellé par lot de deux

Dimension (cm)	REF	CNK	Conditionnement (pièces)
7,5 x 7,5	12 099	2337 897	100 / 2000
10 x 10	12 098	2337 889	100 / 2000

Gazin®

Compresses de gaze, Gaze, Mèches en bande



Gazin® Compresses de gaze

Gazin® Compresses de gaze

Indications

- pour le nettoyage des plaies
- pour le recouvrement des plaies
- pour l'absorption des fluides corporels

Propriétés

- en gaze selon la norme DIN EN 14079
- 17 et 20 fils
- marques de découpe internes, aucun fil sur les bords
- bon pouvoir absorbant

Composition du produit

100 % coton ; fil de contraste radiologique : bleu, polypropylène, fil polyester, sulfate de baryum

Gazin® Gaze

Indications

- pour le nettoyage des plaies
- pour le recouvrement des plaies
- pour l'absorption des fluides corporels
- comme support pour pom-mades, etc.

Propriétés

- en gaze selon la norme DIN EN 14079
- 20 fils
- bon pouvoir absorbant

Composition du produit

100 % coton

Gazin® Mèches en bande

Indications

- pour le traitement des plaies de courte durée par chirurgie invasive lors d'interventions chirurgicales
- pour le méchage de plaies cavi-taires et de fistules

Propriétés

- en gaze selon la norme DIN EN 14079
- bon pouvoir absorbant

Composition du produit

100 % coton

Gazin®

Compresses de gaze

Gazin® Compresses de gaze

stérile, sans fil de contraste

Dimension (cm)	REF	CNK	Conditionnement (pièces)
Emballages de 2 compresses, 8 plis			
5 x 5	13 600	-	10 / 600
7,5 x 7,5	13 601	-	10 / 540
10 x 10	13 602	-	10 / 560
Emballages de 2 compresses, 8 plis			
5 x 5	13 620	-	100 / 1800
7,5 x 7,5	13 621	-	100 / 1800
10 x 10	13 622	-	100 / 2000
20 x 10	13 623	-	100 / 800
Emballages de 2 compresses, 12 plis			
5 x 5	13 690	-	80 / 1440
7,5 x 7,5	13 691	-	80 / 1440
10 x 10	13 692	-	80 / 1600
20 x 10	13 694	-	80 / 640
Emballages de 5 compresses, 8 plis			
7,5 x 7,5	11 624	-	100 / 1200
10 x 10	11 586	-	100 / 1000
Emballages de 5 compresses, 12 plis			
5 x 5	13 695	-	100 / 2100
7,5 x 7,5	13 696	-	100 / 800
10 x 10	13 697	-	100 / 600
20 x 10	13 699	-	100 / 400
Emballages de 10 compresses, 12 plis			
10 x 10	11 574	-	100 / 1000
Emballages de 10 compresses, 16 plis			
10 x 10	13 683	-	100 / 1000
Compresses fendues à ouverture en Y, emballage de 2 compresses			
7,5 x 7,5	13 521	-	100 / 1800
10 x 10	13 522	-	100 / 2000

Gazin®

Compresses de gaze

Gazin® Compresses de gaze

stérilisable à la vapeur d'eau (121 °C), en sachet papier

Dimension (cm)	REF	CNK	Conditionnement (pièces)
sans fil de contraste, 17 fils, 8 plis			
5 x 5	18 500	1754 555	100 / 1000
7,5 x 7,5	18 503	1754 589	100 / 1000
10 x 10	18 506	1754 605	100 / 1000
sans fil de contraste, 17 fils, 12 plis			
5 x 5	18 501	1754 563	100 / 1000
7,5 x 7,5	18 504	1754 597	100 / 1000
10 x 10	18 507	1754 613	100 / 1000
12,5 x 10	18 509	–	100 / 1000
20 x 10	18 510	1754 969	100 / 1000
sans fil de contraste, 17 fils, 16 plis			
5 x 5	18 502	–	100 / 1000
7,5 x 7,5	18 505	–	100 / 1000
10 x 10	18 508	1754 621	100 / 1000
12,5 x 10	10 956	–	100 / 800
sans fil de contraste, 20 fils, 32 plis			
10 x 10	10 942	–	50 / 500
avec fil de contraste, 17 fils, 8 plis			
10 x 10	10 947	–	100 / 1000
avec fil de contraste, 17 fils, 12 plis			
7,5 x 7,5	18 511	1754 662	100 / 1000
10 x 10	18 514	1754 647	100 / 1000
12,5 x 10	18 516	–	100 / 1000
20 x 10	18 517	1754 654	100 / 1000
avec fil de contraste, 17 fils, 16 plis			
5 x 5	10 972	1754 571	100 / 2000
7,5 x 7,5	18 512	–	100 / 1000
10 x 10	18 515	1754 639	100 / 1000
12,5 x 10	10 957	–	100 / 800
avec fil de contraste, 20 fils, 32 plis			
10 x 10	18 603	–	50 / 500

Gazin®

Gaze, Mèches en bande

Gazin® Gaze en rouleau

80 cm de largeur de tissage, 8 plis sur 10 cm de largeur, en rouleau

longueur (m)	REF	CNK	Conditionnement (pièces)
en distributeur transparent			
5	12 004	-	1 / 36
10	12 005	-	1 / 24
en sachet plastique			
2 x 20 = 40	12 007	-	1 / 6
en recharge (papier)			
10	12 006	-	1 / 22

Gazin® Gaze en pièces

80 cm de large, en pièce de 40 cm de long, 4 plis

Dimension (m)	REF	CNK	Conditionnement (m)
200 (5 stuks)	17 002	-	200

Gazin® Gaze en distributeur

prêt à être stérilisé, en distributeur, 4 plis

Dimension (cm x m)	REF	CNK	Conditionnement (pièces)
6 x 5	12 010	-	1 / 30
8 x 5	12 011	-	1 / 30
10 x 5	12 012	-	1 / 43

Gazin® Mèches en bande

stérile, en rouleau, en distributeur plastique, 1 épaisseur

Dimension (cm x m)	REF	CNK	Conditionnement (pièces)
1 x 5	13 470	-	1 / 216
2 x 5	13 471	-	1 / 120
5 x 5	13 473	-	1 / 60

Gazin® Tampon

Tampons de gaze, tampon de préparation RX, tampons Pointu RX



Gazin® Tampon

Gazin® Tampons de gaze

Indications

- pour l'absorption de sang et de sécrétions lors d'interventions chirurgicales
- pour le nettoyage des plaies
- pour la désinfection cutanée

Propriétés

- en gaze selon la norme DIN EN 14079
- 20 fils
- très absorbant

Composition du produit

100 % coton ; fil de contraste radiologique : bleu, polypropylène, fil polyester, sulfate de baryum

Gazin® Tampon de préparation RX

Indications

- pour la dissection de couches de tissus et de structures anatomiques

Propriétés

- en gaze selon la norme DIN EN 14079
- 24 fils
- résistant et très absorbant

Composition du produit

100 % coton ; fil de contraste radiologique : bleu, polypropylène, fil polyester, sulfate de baryum

Gazin® Tampons pointu RX

Indications

- pour l'absorption de sang et de sécrétions lors d'interventions chirurgicales

Propriétés

- en gaze selon la norme DIN EN 14079
- 20 fils
- très absorbant

Composition du produit

100 % coton ; fil de contraste radiologique : bleu, polypropylène, fil polyester, sulfate de baryum

Gazin® Tampons de gaze

non stérile, sans fil de contraste, en sachet plastique

Dimension	REF	CNK	Conditionnement (pièces)
Taille noix	15 175	–	1000 / 5000
Taille prune	15 176	–	1000 / 5000
Taille oeuf	15 177	–	500 / 2500
Extra-grand	15 179	–	500 / 2000
Taille poing	15 180	–	250 / 1000

Gazin® Tampon

Tampons de gaze, tampons de préparation RX, tampons Pointu RX

Gazin® Tampons de gaze

Dimension	REF	CNK	Conditionnement (pièces)
non stérile, avec fil de contraste, en sachet plastique			
Taille noix	15 183	–	1000 / 5000
Taille prune	15 184	–	1000 / 5000
Taille oeuf	15 185	–	500 / 2500
Extra-grand	15 186	–	500 / 2000
Taille poing	15 223	–	250 / 1000
stérile, sans fil de contraste, dans un papier/sous film			
Taille prune, de 2+2	14 961	–	100 (25x 4) / 1000 (250x 4)
Taille prune, de 2+3	14 962	–	125 (25x 5) / 1250 (250x 5)
Taille oeuf, de 2+3	14 968	–	100 (20x 5) / 1000 (200x 5)
stérile, avec fil de contraste, dans un papier/sous film			
Taille prune, de 2+3	14 967	–	125 (25x 5) / 1250 (250x 5)
stérile, sans fil de contraste, dans un papier/sous film			
Taille prune, de 3	15 501	–	90 (30x 3) / 720 (240x 3)
Taille prune, de 10	15 500	–	300 (30x10) / 1500 (150x10)
Taille prune, de 20	15 499	–	400 (20x20) / 2000 (100x20)

Gazin® Tampon de préparation RX

non stérile, avec fil de contraste, en sachet plastique

Dimension (env. cm)	REF	CNK	Conditionnement (pièces)
Taille 2, petit, 6 x 6	15 155	–	1000 / 3000 / 45000
Taille 3, moyen, 8 x 8	15 156	–	1000 / 2000 / 30000
Taille 4, grand, 12 x 12	15 157	–	500 / 1000 / 15000

Gazin® Tampon pointu RX

non stérile, avec fil de contraste, en sachet plastique

Dimension (env. cm)	REF	CNK	Conditionnement (pièces)
6 x 8	11 949	–	500 / 500
15 x 15	11 948	–	500 / 500

Toptex® lite

Compresses abdominales RX



Indications

- conçu pour une utilisation au bloc opératoire après stérilisation préalable
- pour recueillir et retenir les organes et tissus corporels
- pour l'hémostase et l'absorption des fluides corporels lors d'interventions chirurgicales

Propriétés

- non stérile
- en gaze selon la norme DIN EN 14079
- prélavé
- doux et absorbant
- 20 fils

Composition du produit

Les compresses abdominales sont 100 % coton. Le fil de contraste se compose de chlorure de polyvinyle et de sulfate de baryum.

Remarques

- Contre-indication : ne pas utiliser le dispositif médical lors d'une intervention cardio-thoracique en même temps qu'une machine de circulation extra-corporelle (CEC)

Modèles

- blanc et vert
- 4 et 6 couches

Toptex® lite Compresses abdominales RX non stérile

Contenu	Dimension (cm)	REF	Conditionnement (pièces)
blanc			
4 couches	40 x 40	10 923	90 / 180
6 couches	40 x 40	10 924	75 / 150
4 couches	20 x 30	10 922	80 / 480
4 couches	50 x 60	10 925	60 / 120
4 couches	8 x 90	10 921	100 / 600
vert			
4 couches	40 x 40	10 918	90 / 180
6 couches	40 x 40	10 919	75 / 150
4 couches	20 x 30	10 917	80 / 480
4 couches	50 x 60	10 920	60 / 120
4 couches	8 x 90	10 916	100 / 600

* enroulé en bande de 5 pièces

Metalline®

Compresse spéciale multi-couches



Metalline® Compresse



1 Metalline® Compresse pour drain
2 Metalline® Compresse trachéale

Metalline® Compresse

Indications

- pour recouvrir des plaies diverses, recommandées notamment pour :
 - écorchures
 - brûlures
 - blessures chimiques
 - plaies chirurgicales
- dans le cadre d'un traitement de première intention

Propriétés

- risque réduit d'adhérence à la plaie
- changement de pansement indolore
- doux pour la plaie
- perméable à l'air / à la vapeur d'eau
- souple et doux
- bon drainage

Composition du produit

100 % viscosse (renforcé par un liant acrylate), la couche supérieure de la compresse est recouverte d'aluminium

Metalline® Compresse pour drain

Indications

- pour envelopper les drainages et sondes de perfusion pour le traitement des plaies en cas de
 - drainages de petit calibre
 - cathéters de perfusion
 - extensions sur broche ou clou

Propriétés

- risque réduit d'adhérence à la plaie
- changement de pansement indolore
- doux pour la plaie
- perméable à l'air / à la vapeur d'eau
- souple et doux
- perforation de diamètre 4,5 à 11 mm, variable pour 9 à 30 charrières
- bon drainage

Composition du produit

100 % viscosse (renforcé par un liant acrylate), la couche supérieure de la compresse est recouverte d'aluminium

Metalline® Compresse trachéale

Indications

- pour le traitement des plaies, pour envelopper les canules trachéales en cas de trachéotomie et de drainages de gros calibre

Propriétés

- risque réduit d'adhérence à la plaie
- changement de pansement indolore
- doux pour la plaie
- perméable à l'air / à la vapeur d'eau
- souple et doux
- perforation de diamètre de 12 à 19 mm, variable pour 31 à 50 charrières
- bon drainage

Composition du produit

100 % viscosse (renforcé par un liant acrylate), la couche supérieure de la compresse est recouverte d'aluminium.



Metalline®

Compresse spéciale multi-couches

Metalline® Compresses

Dimension (cm)	REF	CNK	Conditionnement (pièces)
----------------	-----	-----	--------------------------

stérile, scellé en emballage individuel, sur ordonnance ou en vente libre

8 x 10	23 083	0179 671	10 / 560
10 x 12	23 084	0179 689	10 / 300

stérile, scellé en emballage individuel, pour bloc opératoire, soins ambulatoires et en cabinet, en carton distributeur

8 x 10	23 081	-	50 / 600
10 x 12	23 082	-	50 / 300
10 x 20	23 087	-	50 / 300

non stérile, en rouleau, en sachet plastique

5 m x 10 cm	23 080	0191 379	1 / 20
-------------	--------	----------	--------

Metalline® Compresse pour drain

stérile, scellé en emballage individuel en carton distributeur

Dimension (cm)	REF	CNK	Conditionnement (pièces)
6 x 7	23 093	0845 727	50 / 600

Metalline® Compresse trachéale

stérile, scellé en emballage individuel en carton distributeur

Dimension (cm)	REF	CNK	Conditionnement (pièces)
8 x 9	23 094	0845 735	50 / 600

Metalline®

Boîte de pansements et pansements enveloppants



Metalline® Boîte de pansements

Metalline® Boîte de pansements

Indications

- pour plaies étendues en premiers soins, soins d'urgence

Propriétés

- non-tissé aluminisé
- risque réduit d'adhérence à la plaie
- changement de pansement indolore
- doux pour la plaie et absorbant
- perméable à l'air / à la vapeur d'eau
- souple et doux

Composition du produit

100 % viscosse (renforcé par un liant acrylate), la couche supérieure de la compresse est recouverte d'aluminium

Modèles

Combinaison de

- une compresse de Metalline (35 x 45 cm)
- une bande de gaze (6 cm x 3 m, viscosse, couture coton)

Metalline® Toile

Indications

- comme drap de dessous ou pour couvrir des plaies étendues (stériliser avant usage)

Propriétés

- non-tissé aluminisé
- risque réduit d'adhérence à la plaie
- changement de pansement indolore
- doux pour la plaie et absorbant
- perméable à l'air / à la vapeur d'eau
- souple et doux

Composition du produit

100 % viscosse (renforcé par un liant acrylate), la couche supérieure de la compresse est recouverte d'aluminium

Metalline® Drap de lit

Indications

- comme drap de dessous en cas de traitement ouvert, de brûlures, d'écorchures et de blessures chimiques étendues

Propriétés

- non-tissé aluminisé
- risque réduit d'adhérence à la plaie
- changement de pansement indolore
- doux pour la plaie et absorbant
- perméable à l'air / à la vapeur d'eau
- souple et doux

Composition du produit

100 % viscosse (renforcé par un liant acrylate), la couche supérieure de la compresse est recouverte d'aluminium

Metalline® Pansement enveloppant

Indications

- pour le traitement de blessures, brûlures, écorchures et blessures chimiques étendues, en premiers soins et en situation d'urgence

Propriétés

- non-tissé aluminisé
- risque réduit d'adhérence à la plaie
- changement de pansement indolore
- doux pour la plaie et absorbant
- perméable à l'air / à la vapeur d'eau
- souple et doux

Composition du produit

100 % viscosse (renforcé par un liant acrylate), couche supérieure de la compresse recouverte d'aluminium, polyester

Remarques

- fourni avec 4 cordelettes qui facilitent la manipulation et le positionnement

Metalline®

Boîte de pansements et pansements enveloppants

Metalline® Boîte de pansements

stérile, en sachet plastique, comprenant :

Dimension (cm)	REF	CNK	Conditionnement (pièces)
1 compresse, 35 cm x 45 cm 1 bande de gaze, 6 cm x 3 m	23 000	0845 719	1 / 150

Metalline® Drap de lit

stérile, en sachet plastique

Dimension (m x cm)	REF	CNK	Conditionnement (pièces)
2,5 x 73	23 050	0845 701	1 / 20

Metalline® Toile

non stérile, en rouleau, en carton

Dimension (m x cm)	REF	CNK	Conditionnement (pièces)
10 x 73	23 070	-	1 / 10

Metalline® Pansements enveloppants

stérile, en sachet plastique

Dimension (cm)	REF	CNK	Conditionnement (pièces)
40 x 60	23 012	2204 543	1 / 100
60 x 80	23 010	0845 693	1 / 100
80 x 120	23 011	0845 685	1 / 100

Zemuko®

Compresse universelle économique, douce



Indications

- pour plaies modérément à fortement exsudatives
- comme couche absorbante complémentaire
- pour pansements imprégnés d'onguent
- pour convient à un environnement humide
- pour rembourrage

Propriétés

- compresse universelle douce et économique
- non-tissé doux pour la plaie
- découpable sur rouleau sans irrégularité sur les bords

Composition du produit

Cellulose, polyester, viscosse, colle de dispersion

Remarques

- toujours appliquer la surface en non-tissé du côté de la plaie

Modèles

- Zemuko Compresse en non-tissé, sur rouleau, également conçue pour boîtes à instruments
- Zemuko Compresse sans couture, cellulose avec enveloppe intégrale en gaze (coton/viscosse)
- Zemuko Compresse, stérile

Conseil

- distributeur disponible, convient aux pansements enroulés au cabinet médical et en service de soins ambulatoires, par ex. Gazin, Zemuko et Zelletten

Zemuko® Compresse en non-tissé

Dimension (cm x m)	REF	CNK	Conditionnement (pièces)
en rouleau, en distributeur transparent, sur ordonnance ou en vente libre			
10 x 1	23 512	-	1 / 60
10 x 2	23 515	-	1 / 30
en rouleau, en sachet plastique, pour soins ambulatoires et en cabinet			
10 x 10	23 502	0186205	1 / 20
15 x 10	23 503	-	1 / 16
28 x 10	23 602	-	1 / 10

Zemuko®

sans couture, en rouleau, en sachet plastique

Dimension (cm)	REF	CNK	Conditionnement (pièces)
10 x 10	23 702	-	1 / 20
15 x 10	23 703	-	1 / 16

Zemuko® Compresse

stérile

Dimension (cm)	REF	CNK	Conditionnement (pièces)
10 x 10	23 802	-	10 / 200

Distributeur

Dimension (cm)	REF	CNK	Conditionnement (pièces)
	23 900	0398 990	1

Lomatuell® H

Tulle gras



Lomatuell® H

Indications

- sites de prélèvement cutané
- ulcères variqueux
- escarres
- brûlures
- coupures
- écorchures

Propriétés

- favorise l'écoulement de l'exsudat
- risque réduit d'adhérence à la plaie
- imprégné d'une base de pomme hydrophobe (hydrofuge)
- favorise le processus de cicatrisation naturel
- garantit le repos de la plaie

Composition du produit

Coton (tulle actif à larges mailles) et vaseline blanche, couvert de papier cristal

Lomatuell® H

stérile, scellé en emballage individuel

Dimension (cm)	REF	CNK	Conditionnement (pièces)
5 x 5	23 314	1685 197	10 / 360
10 x 10	23 315	0433 870	10 / 120
10 x 20	23 316	0433 888	10 / 120
10 x 30	23 317	0433 896	10 / 80
10 x 10	23 318	0433 904	50 / 450

Bandes pour mèches à la vaseline



Bandes pour mèches à la vaseline

Indications

- pour le traitement des plaies après des interventions chirurgicales ainsi que pour le méchage et l'hémostase en ORL ainsi qu'en chirurgie maxillaire

Propriétés

- minimisation du risque d'adhérence à la plaie
- peuvent être retirées en douceur de la plaie

Composition du produit

Bande pour mèche en coton, imprégnée de vaseline blanche

Bandes pour mèches à la vaseline

Dimension (cm x m)	REF	CNK	Conditionnement (pièces)
emballage individuel en sachet d'aluminium			
2 x 1	13 514	-	10 / 300
emballage individuel en boîte plastique			
2 x 10	13 515	2679 991	1 / 96

Opraclean®

Mèche iodoformée



Opraclean®

Indications

- pour le tamponnement anti-septique et le drainage après assainissement chirurgical d'abcès, fistules, ulcères et dans les cavités corporelles

Propriétés

- favorise l'action antimicrobienne
- spectre d'action contre de nombreuses bactéries gram négatif, gram positif, aérobies et anaérobies ainsi que contre de nombreux virus et champignons
- favorise le nettoyage de la plaie par absorption de l'exsudat de la plaie, des amas cellulaires et des bactéries
- permet même de très bien tamponner les poches de plaies et les plaies cavitaires profondes
- aucun développement connu de résistance
- utilisation rapide et simple

Composition du produit

100 % coton (gaze) imprégné d'iodoforme

Remarques

- uniquement en pharmacie
- en distributeur pour une manipulation plus aisée
- l'iodoforme s'évapore au contact de l'air, à utiliser le plus rapidement possible après ouverture

Modèles

- Opraclean Bande de gaze pour le méchage à l'iodoforme (23 mg/100 cm²)
- Opraclean Gaze tubulaire avec iodoforme (28 mg/100 cm²)
- Opraclean Gaze hydrophile avec iodoforme (57 mg/100 cm²)

Opraclean® Bande de gaze pour mèche à l'iodoforme en rouleau dans un distributeur transparent, en sachet spécial

Dimension (cm x m)	REF	CNK	Conditionnement (pièces)
1 x 5	13 580	1508 019	1 / 216
2 x 5	13 581	1508 027	1 / 120
5 x 5	13 582	1508 035	1 / 60

Opraclean® Gaze tubulaire à l'iodoforme en porte-rouleau, en sachet spécial

Dimension (cm x m)	REF	CNK	Conditionnement (pièces)
8 x 5	13 583	-	1 / 30

Opraclean® Gaze à l'iodoforme 4 plis, sur porte-rouleau, en sachet spécial

Dimension (cm x m)	REF	CNK	Conditionnement (pièces)
6 x 5	13 584	-	1 / 30
8 x 5	13 585	-	1 / 30

Clauden®

Mèche nasale, bandage, ouate



Clauden® Gaze



Clauden® Mèche nasale

Clauden® Mèche nasale

Indications

- pour méchage nasal

Propriétés

- risque réduit d'adhérence et d'agglutination avec les tissus de la plaie

Composition du produit

Poudre Clauden (concentré de protéines conservé au clioquinol), paraffine liquide, vaseline blanche, lanoline, eau, talc, coton

Remarques

- seul un médecin est habilité à appliquer, à retirer ou à remplacer le produit

Clauden® Bandage

Indications

- pour le méchage, le drainage et l'hémostase physique en cas de fistules, abcès et dans les cavités corporelles externes

Propriétés

- risque réduit d'adhérence et d'agglutination avec les tissus de la plaie

Composition du produit

Clauden Poudre (concentré de protéines conservé au clioquinol), paraffine liquide, coton

Remarques

- seul un médecin est habilité à appliquer, à retirer ou à remplacer le produit

Modèles

- gaze
- bandes de gaze
- gaze tubulaire

Clauden® Tampon

Indications

- pour l'hémostase physique lors d'interventions chirurgicales

Propriétés

- risque réduit d'adhérence et d'agglutination avec les tissus de la plaie

Composition du produit

Clauden Poudre (concentré de protéines conservé au clioquinol), Paraffinum liquidum, coton

Remarques

- seul un médecin est habilité à appliquer, à retirer ou à remplacer le produit

Clauden® Ouate

Indications

- pour l'hémostase physique en cas de blessures mineures

Propriétés

- risque réduit d'adhérence et d'agglutination avec les tissus de la plaie

Composition du produit

Clauden poudre (concentré de protéines, conservé au clioquinol), glycérine à 85 %, coton, viscosc

Remarques

- seul un médecin est habilité à appliquer, à retirer ou à remplacer le produit

Clauden®

Mèche nasale, bandage, ouate

Clauden® Mèche nasale
en sachet d'aluminium

Dimension (cm x m)	REF	CNK	Conditionnement (pièces)
2 x 1	21 000	2269 520	1 / 240

Clauden® Gaze
stérile, sur porte-rouleau en plastique

Dimension (cm x m)	REF	CNK	Conditionnement (pièces)
30 x 1	21 501	2269 504	1 / 50
30 x 5	21 502	2269 512	1 / 30

Clauden® Bandes de gaze
Bandes de mèche, stérile, en distributeur plastique

Dimension (cm x m)	REF	CNK	Conditionnement (pièces)
1 x 5	21 510	2269 553	1 / 216
2 x 5	21 511	2269 546	1 / 120
5 x 5	21 513	2269 538	1 / 60

Clauden® Gaze tubulaire
stérile, sur porte-rouleau en plastique

Dimension (cm x m)	REF	CNK	Conditionnement (pièces)
8 x 5	21 521	2269 496	1 / 30

Clauden® Tampon
stérile, en sachets plastiques reliés

Dimension (cm)	REF	CNK	Conditionnement (pièces)
2 x 2	21 540	2269 447	25 / 3000
5 x 5	21 542	2269 454	10 / 1200

Clauden® Ouate

Poids (g)	REF	CNK	Conditionnement (pièces)
--------------	-----	-----	-----------------------------

en boîte plastique

1	21 010	2269 488	1 / 200
5	21 011	2269 470	1 / 120

étui en carton

25	21 013	2269 462	1 / 30
----	--------	----------	--------

Curafix® i.v. control/ Curafix® i.v.

Pansement de fixation de canule



Curafix® i.v. control



Curafix® i.v.

Curafix® i.v. control

Indications

- pour la fixation rapide et sûre de canules permanentes périphériques

Propriétés

- film laminé en non-tissé avec fenêtre de contrôle du site de ponction
- application simple
- protection fiable contre les infections grâce à un joint d'étanchéité ajusté
- bords arrondis
- étanche aux bactéries, lavable
- résistant aux désinfectants
- perméable à la vapeur d'eau
- bonne adhérence à la peau
- avec coussinet de rembourrage stérile complémentaire

Composition du produit

Non-tissé : blanc, 100 % polyester ; film : polyuréthane ; adhésif polyacrylate doux pour la peau (sans colophane ni dérivé de colophane).

Curafix® i.v.

Indications

- pour la fixation rapide et sûre de canules permanentes périphériques

Propriétés

- avec fente centrale et perforation
- bords arrondis
- application simple
- perméable à la vapeur d'eau
- bonne adhérence à la peau
- avec coussinet de rembourrage stérile complémentaire
- insensible aux rayonnements

Composition du produit

Non-tissé : blanc, 100 % polyester ; adhésif polyacrylate doux pour la peau (sans colophane ni dérivé de colophane).

Coussinet à plaie : viscose/polypropylène/polyéthylène, film de polyéthylène.

Curafix® i.v. control

stérile, scellé en emballage individuel

Dimension (cm)	REF	CNK	Conditionnement (pièces)
9 x 6	30 200	2444 552	50 / 400

Curafix® i.v.

stérile, scellé en emballage individuel

Dimension (cm)	REF	CNK	Conditionnement (pièces)
9 x 6	30 050	2687 820	50 / 450

Curafix® i.v. classic, Suprasorb® F

Pansement de fixation de canule en tissu

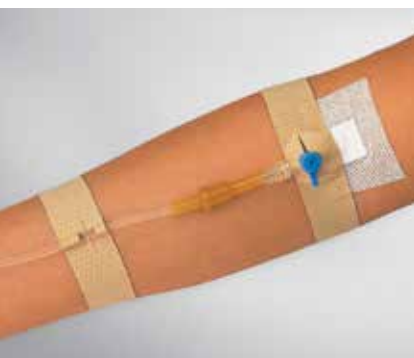

Curafix® i.v. classic



Suprasorb® F

Curafix® i.v. classic **Pansement de fixation de** **canule en tissu**

Indications

- pour la fixation de différentes sonde de perfusion ainsi que de leur sondes d'apport

Propriétés

- inextensible
- grande perméabilité à l'air
- avec fente ou trou central pour une fixation simple et rapide

Composition du produit

Tissu support : couleur chair, viscosse ; colle en caoutchouc de synthèse plus doux pour la peau

Curafix® i.v. **Trousse de pansements de** **fixation de canule**

Indications

- pour la fixation de différentes sonde de perfusion ainsi que de leur sondes d'apport

Propriétés

- inextensible
- grande perméabilité à l'air

Composition du produit

Tissu support : couleur chair, viscosse ; colle en caoutchouc de synthèse plus doux pour la peau

Suprasorb® F

Indications

- protection des sites de ponction

Propriétés

- application simple
- grand confort de port grâce un maintien sûr et flexible
- très bon contrôle de la plaie
- protection efficace contre les influences extérieures
- très bonne cicatrisation grâce à une grande perméabilité à l'air
- possibilité de se doucher
- résistant aux désinfectants (à base d'alcool, d'iode et d'octénidine)

Curafix® i.v. classic, Suprasorb® F

Pansement de fixation de canule

Curafix® i.v. classic Pansement de fixation de canule

Dimension (cm)	REF	CNK	Conditionnement (pièces)
2,5 x 12,5	30 102	-	20 / 2000

Curafix® i.v. Trousse de pansements de fixation de canule stérile, emballage scellé par trousse

Contenu per set	Dimension (cm)	REF	CNK	Conditionnement (emball.)
2 bandes	2,5 x 10	30 112	-	50 / 300
1 bande	1,3 x 10			

Suprasorb® F Pansement film stérile, scellé en emballage individuel

Dimension (cm)	REF	CNK	Conditionnement (pièces)
5 x 7	20 460	1544 618	10 / 380
5 x 7	20 461	1544 626	100 / 1000

Curapor®

Pansement chirurgical, stérile



Curapor® Pansement chirurgical

Indications

- pour traitement de première intention stérile
- pour un changement de pansement de plaies de tout type au bloc opératoire, en soins ambulatoires et au cabinet médical

Propriétés

- prêt à l'emploi
- doux, élastique, perméable à l'air et à la vapeur d'eau
- grande capacité d'absorption
- bon effet de rembourrage
- bonne adhérence à la peau
- permet un retrait sans douleur ni résidu
- faible risque d'adhérence à la plaie
- insensible aux rayonnements

Composition du produit

Support non tissé : blanc, 100 % polyester ; adhésif polyacrylate doux pour la peau (sans colophane ni dérivé de colophane).
Comresse : Couche absorbante en viscose/polyester, couche de contact avec la plaie en polyester/polyéthylène.

Modèles

* Les tailles 7 x 5 cm et 10 x 8 cm ont des bords arrondis

Curapor® pansement chirurgical, stérile
scellé stérilement en emballage individuel

Dimension (cm)	Comresse (cm)	REF	CNK	Conditionnement (pièces)
7 x 5*	4 x 2,5	30 504	1729 268	5 / 100
10 x 8*	6 x 4	30 505	1729 243	5 / 100
7 x 5*	4 x 2,5	22 120	2400 026	100 / 600
10 x 8*	6 x 4	22 121	2400 034	50 / 300
10 x 15	5 x 11	22 122	2400 042	50 / 300
10 x 20	5 x 16	22 123	2400 059	50 / 300
10 x 25	5 x 20	22 124	2400 067	50 / 250
10 x 30	5 x 25	22 125	2399 897	50 / 250
10 x 34	5 x 29	22 126	2399 905	50 / 200

Curapor®

Pansement transparent, stérile



Curapor® Pansement transparent

Indications

- pour la prise en charge stérile de plaies postopératoires, de blessures accidentelles et de petites coupures et écorchures
- en chirurgie mini-invasive
- pour protéger des infections secondaires
- comme protection sous la douche et pour pratiquer la natation

Propriétés

- prêt à l'emploi
- transparent et imperméable à l'eau
- respirant
- imperméable aux bactéries
- résistant aux désinfectants courants
- adhérence sûre et ajustée
- permet un retrait sans douleur ni résidu
- faible risque d'adhérence à la plaie
- convient également aux peaux sensibles

Composition du produit

Film support : 100 % polyuréthane ; adhésif polyacrylate doux pour la peau (sans colophane ni dérivé de colophane).

Compresse : Couche absorbante en viscose/polyester, couche de contact avec la plaie en polyester/polyéthylène.

Modèles

* Les tailles 7 x 5 cm et 10 x 8 cm ont des bords arrondis

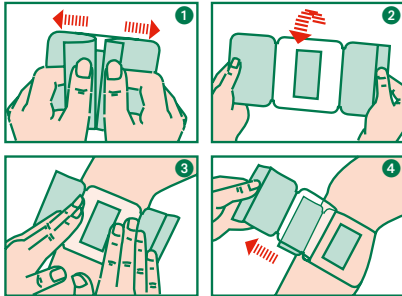

Le pansement transparent stérile Curapor® est facile à appliquer.

- 1 Simplement ouvrir et détacher le papier protecteur ...
- 2 ... retourner le produit ...
- 3 ... presser doucement sur la peau nettoyée...
- 4 ... retirer le film de protection : fini !

Curapor® Pansement transparent, stérile scellé stérilement en emballage individuel

Dimension (cm)	Coussinet vulnérable (cm)	REF	CNK	Conditionnement (pièces)
7 x 5*	4 x 2,5	13 099	2173 003	5 / 120
10 x 8*	6 x 4	13 100	2172 989	5 / 170
7 x 5*	4 x 2,5	13 101	2172 997	50 / 500
10 x 8*	6 x 4	13 102	2172 971	25 / 200
10 x 15	5 x 11	13 103	2172 963	25 / 225
10 x 20	5 x 16	13 104	2172 955	25 / 225
10 x 25	5 x 20	13 105	2172 948	25 / 225

Silkafix®

Sparadrap



Silkafix® Sparadrap

Indications

- pour la fixation de compresses, bandes, cathéters veineux, canules, drainages ou sondes

Propriétés

- déchirable en longueur et en largeur
- inextensible
- doux pour la peau
- bien adhésif
- colle présentant une bonne adhérence, retrait possible sans résidu sur la peau
- hydrophobe et anti-tâches

Composition du produit

taffetas artificiel, blanc, 100 % acétate ; adhésif polyacrylate doux pour la peau (sans colophane ni dérivé de colophane)

Silkafix®

Largeur (cm)	REF	CNK	Conditionnement (pièces)
Rouleau de 5 m sur bobine avec fourreau en plastique			
1,25	34 324	0855 965	18 / 450
2,5	34 325	0855 973	12 / 336
5,0	34 326	–	6 / 150
Rouleau de 5 m sur support carton			
2,5	34 377	–	12 / 300
Rouleau de 9,2 m sur support carton			
1,25	34 327	–	24 / 480
2,5	34 328	–	12 / 240
5,0	34 329	–	6 / 120

Porofix®

Sparadrap



Porofix® Sparadrap

Indications

- pour la fixation de compresses, bandes, cathéters veineux, canules, drainages ou sondes

Propriétés

- inextensible
- doux pour la peau
- colle rapidement et avec fiabilité
- hydrophobe

Composition du produit

Viscose tissé, couleur chair ; colle en caoutchouc de synthèse (sans colophane ni dérivé de colophane)

Porofix®

Rouleau de 5 m sur bobine avec fourreau en plastique

Largeur (cm)	REF	CNK	Conditionnement (pièces)
1,25	34 310	0181 255	18 / 450
2,5	34 311	0181 263	12 / 336
5,0	34 312	0181 271	6 / 150

Curafix[®], Curafix[®] H

Pansement de fixation large



Curafix[®]

Curafix[®]

Indications

- pour la fixation sur toute la surface de pansements dans des régions du corps difficiles
- pour la fixation de drainages, cathéters, entre autres
- pour bandages de soutien

Propriétés

- très perméable à l'air et à la vapeur d'eau grâce à sa structure à pores intégrés
- insensible aux rayonnements

Composition du produit

Non-tissé : blanc, 50 % polyester, 50 % polyamide ; adhésif polyacrylate doux pour la peau (sans colophane ni dérivé de colophane).

Curafix[®] H

Indications

- pour la fixation sur toute la surface de pansements dans des régions du corps difficiles à bander, par ex. les articulations ou le cou
- pour la fixation de drainages, cathéters, entre autres

Propriétés

- extensible
- perméable à l'air et à la vapeur d'eau
- insensible aux rayonnements

Composition du produit

Non-tissé : blanc, 100 % polyester ; adhésif polyacrylate doux pour la peau (sans colophane ni dérivé de colophane)

Curafix[®]

emballage individuel en étui en carton

Largeur (cm)	REF	CNK	Conditionnement (pièces)
Rouleau de 2 m			
15	30 297	-	1 / 36
Rouleau de 10 m			
5	30 300	0813 147	1 / 30
10	30 301	0813 154	1 / 24
15	30 302	0813 162	1 / 16
20	30 303	0813 170	1 / 12
30	30 304	0813 188	1 / 6

Curafix[®] H

emballage individuel en étui en carton

Largeur (cm)	REF	CNK	Conditionnement (pièces)
Rouleau de 2 m			
10	95 921	1300 995	1 / 80
15	30 340	2185 320	1 / 72
Rouleau de 10 m			
5	30 341	0274 555	1 / 36
10	30 342	0274 563	1 / 45
15	30 343	0274 571	1 / 30
20	30 344	0274 589	1 / 24
30	30 345	0274 597	1 / 15

Curaplast® sensitive

Pansement rapide



Curaplast® Pansement rapide

Indications

- pour le traitement de petites blessures en clinique, au cabinet, à domicile et à l'extérieur

Propriétés

- pour peaux sensibles
- doux et souple
- extension diagonale facile
- s'adapte aisément aux contours du corps
- fixe solidement la compresse contre la peau
- risque réduit de risque d'adhérence du maillage au niveau de la plaie
- changement de pansement indolore
- compresse continue
- découpable sur mesure

Composition du produit

Support non tissé : couleur chair, 100 % polyester ; adhésif polyacrylate doux pour la peau (sans colophane ni dérivé de colophane).
Compresses : viscose, polypropylène/polyéthylène, maillage en polyéthylène.

Curaplast® sensitive Pansement rapide

Dimension (cm x m)	REF	CNK	Conditionnement (étui)
Rouleau de 5 m sur carton distributeur			
4 x 5	30 616	2116 853	1 / 36
6 x 5	30 617	2116 861	1 / 40
8 x 5	30 618	2116 879	1 / 24
10 pièces de 10 cm			
4 x 1	17 077	2116 820	1 / 47
6 x 1	17 078	2116 838	1 / 47
8 x 1	17 079	2116 846	1 / 36

Curaplast® sensitive

Pansement pour injections et pansement rond



Curaplast® Pansement pour injections

Indications

- après ponctions, injections, etc.

Propriétés

- pour peaux sensibles
- doux et souple
- extension diagonale facile
- s'adapte aux contours du corps
- fixe la compresse contre la peau
- risque d'adhérence réduit dans la région de la plaie grâce au maillage
- changement de pansement indolore
- pansement sur rouleau (avec carton distributeur)
- manipulation simple et rapide grâce à la perforation entre les différentes couches du pansement

Composition du produit

Support non tissé : couleur chair, 100 % polyester ; adhésif polyacrylate doux pour la peau (sans colophane ni dérivé de colophane).
Comresse : viscose, polypropylène/polyéthylène, maillage en polyéthylène.

Curaplast® sensitive Pansement pour injection

Rouleau de 250 pièces

Dimension (cm)	REF	CNK	Conditionnement (étui)
2 x 4	30 625	2337 954	1 / 16

Curaplast® sensitive Pansement rond

Rouleau de 100 pièces

Dimension (cm)	REF	CNK	Conditionnement (étui)
Ø 2,3	30 626	2392 256	1 / 24

Curaplast® sensitive

Strips et Pansement pour doigt



Curaplast® sensitive Strips

Curaplast® sensitive Strips

Indications

- pour le traitement des petites plaies du quotidien

Propriétés

- pour peaux sensibles
- doux et souple
- extension diagonale facile
- s'adapte aux contours du corps
- fixe solidement le compressé contre la peau
- risque d'adhérence réduit dans la région de la plaie grâce au maillage
- changement de pansement indolore
- différentes tailles
- compressé central

Composition du produit

Support non tissé : couleur chair, 100 % polyester ; adhésif polyacrylate doux pour la peau (sans colophane ni dérivé de colophane).
Compressé : viscose, polypropylène/polyéthylène, maillage en polyéthylène.

Curaplast® sensitive Pansement pour doigt

Indications

- pour le traitement des petites plaies du quotidien

Propriétés

- pour peaux sensibles
- doux et souple
- extension diagonale facile
- s'adapte aux contours du corps
- fixe solidement le compressé contre la peau
- risque réduit d'adhérence dans la région de la plaie grâce au maillage
- changement de pansement indolore

Composition du produit

Support non tissé : couleur chair, 100 % polyester ; adhésif polyacrylate doux pour la peau (sans colophane ni dérivé de colophane).
Compressé : viscose, polypropylène/polyéthylène, maillage en polyéthylène.

Curaplast® sensitive Pansements

Contenu/Dimension (cm)	REF	CNK	Conditionnement (étui)
10 pansements sous enveloppe transparente, scellé en emballage individuel			
6 pansements 1,9 x 7,2	17 082	-	1 / 340
4 pansements 2,5 x 7,2			
20 pansements en étui en carton, scellé en emballage individuel			
10 pansements 1,9 x 7,2	17 083	-	1 / 45
4 pansements 2,5 x 7,2			
4 pansements Ø 2,2			
2 pansements 3,8 x 3,8			
500 pansements en étui en carton			
2,5 x 7,2	30 631	-	1 / 38

Curaplast® sensitive Pansement pour doigt

10 pièces en étui en carton

Dimension (cm)	REF	CNK	Conditionnement (étui)
2 x 18	17 086	2680 015	1 / 30

Curaplast®

Pansement imperméable et Curaplast® kids



Curaplast® Kids

Curaplast®
Bandes, résistant à l'eau

Indications

- pour le traitement des petites plaies du quotidien

Propriétés

- compresse centrale
- fixe la compresse contre la peau
- risque d'adhérence réduit dans la région de la plaie grâce au maillage
- imperméable à l'eau

Composition du produit

Laminé support : couleur chair, non-tissé de polypropylène et film de polyéthylène ; adhésif polyacrylate doux pour la peau (sans colophane ni dérivé de colophane).
Compresses : viscoses, polyéthylène, maillage en polyéthylène.

Curaplast®
Kids

Indications

- pour le traitement des petites plaies du quotidien

Propriétés

- coussinet vulnérable central
- fixe solidement le coussinet à plaie contre la peau
- risque d'adhérence réduit dans la région de la plaie grâce au maillage
- avec motifs amusants pour les enfants
- hydrophobe et anti-tâches
- flexible et robuste

Composition du produit

Film support : polyéthylène ; colle en caoutchouc de synthèse (sans colophane ni dérivé de colophane).
Coussinet à plaie : viscoses, polypropylène/polyéthylène, maillage en polyéthylène.

Curaplast® Pansements, résistant à l'eau

10 pansements sous enveloppe transparente, scellé hygiéniquement en emballage individuel

Contenu/Dimension (cm)		REF	CNK	Conditionnement (étui)
8 pansements	2,5 x 7,2	17 084	-	30
2 pansements	1,9 x 7,2			

Curaplast® Kids

15 pansements en étui en carton, scellés en emballage individuel

Dimension (cm)	REF	CNK	Conditionnement (étui)
1,7 x 6	30 630	-	1 / 48

Porofix®

Pansement de suture et pansement pour hernie ombilicale



Porofix® Pansement de suture

Indications

- pour l'ajustement des bords de la plaie en cas de piqûres ou coupures superficielles, ou en cas de déchirure
- également adapté pour soulager les sutures

Propriétés

- tissu indéchirable, inextensible
- faible risque d'adhérence à la plaie, un film traité à l'aluminium étant placé du côté plaie au niveau de la fenêtre
- l'évacuation de l'exsudat et les contrôles visuels sont possibles

Composition du produit

Tissu : couleur chair, 100 % viscosse ; colle en caoutchouc de synthèse douce pour la peau (sans colophane ni dérivé de colophane)

Porofix® Pansement de suture

scellé par lot de deux

Dimension (cm x cm)	REF	CNK	Conditionnement (pièces)
2,5 x 12,5	30 100	-	10 / 1560

Porofix® Pansement pour hernie ombilicale

prêt à l'emploi, pansement découpé en 2 pour le traitement conservatif de l'hernie ombilicale chez le nourrisson

	REF	CNK	Conditionnement (pièces)
	30 160	-	10 / 340

Stella® Plast

Pansement d'urgence



Indications

- pour le recouvrement et la protection des petites lésions et des plaies cutanées
- application rapide sur toutes les parties du corps

Propriétés

- pansement adhésif d'urgence
- élastique, souple, aéré
- ne colle pas à la plaie

Composition du produit

base en non tissé couleur chair :
70% viscose – 30 % polyamide
coussinet : viscose non tissé
2 couches
adhésif : oxyde de zinc, latex

Stellaplast

emballage individuel

Dimension (cm x m)	REF	CNK	Conditionnement (pièces)
6 x 1	36 477	0864 637	1 / 40
6 x 1 (avec ciseaux)	36 479	0860 262	1 / 40
8 x 5	36 333	0233 619	1 / 40
6 x 5	36 334	0641 092	1 / 40

rouleau

Dimension (cm x m)	REF	CNK	Conditionnement (rouleau)
4 x 40	36 344	0398 693	1
6 x 40	36 345	0398 701	1
8 x 40	36 346	0398 719	1

Stella[®] Strip

Pansement d'urgence

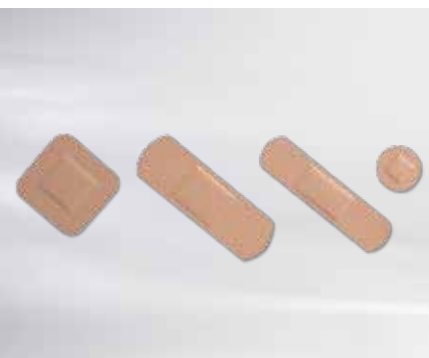

Indications

- recouvrement d'urgence de petites plaies et lésions cutanées
- application rapide sur toutes les parties du corps

Propriétés

- couleur chair
- perméable
- ne colle pas à la plaie
- prêt à l'emploi
- emballage individuel

Composition du produit

compresse en viscose, recouverte d'un fin film de polyéthylène

StellaStrip

emballage individuel

Dimension (mm)	REF	CNK	Conditionnement (pièces)
Standard : 19 x 72	37 240	0640 672	200 / 8000
Large : 25 x 72	37 241	0640 664	200 / 8000
Spot : Ø 22,5	37 242	0640 680	500 / 2000

Stella® Comresse stérile

Comresse pharmacie : emballée individuellement



Indications

- compresse de gaze utilisée pour recouvrir et nettoyer les plaies

Propriétés

- compresses de 8 et 12 épaisseurs
- grâce au pliage à bords rentrés, la compresse peut être utilisée dépliée une fois (8 ép.) ou deux fois (12 ép.) sans qu'aucun bord coupé ne soit apparent

Composition du produit

100 % coton - pliage chirurgical indéfilable à bords rentrés sachet pelable

Stella® Comresse stérile

Dimension (cm)	REF	CNK	Conditionnement (pièces)
Stella 1: 5 x 5	35 001	0825 240	40 / 960
Stella 3: 7,5 x 7,5	35 003	0825 265	20 / 480
Stella 5: 10 x 10	35 005	0825 281	12 / 288
Stella 1D: 5 x 5	36 301	0198 440	30 / 720
Stella 3D: 7,5 x 7,5	36 303	0198 457	15 / 360
Stella 5D: 10 x 10	36 305	0198 465	10 / 240
Stella 6D: 10 x 20	36 306	0016 196	5 / 120

Stella® Compresse stérile

Compresses stériles groupées

Indications

- compresses de gaze utilisées pour recouvrir et nettoyer les plaies

Composition du produit

100 % coton

Propriétés

- emballées sous blister souple ou rigide, dont le très haut degré de pelabilité évite la dispersion de fibres libres et facilite la manipulation
- disponibles en différentes versions selon le nombre de plis et les dimensions, avec ou sans fil radio-opaque

Stella® Compresse stérile

Dimension (cm)	REF	CNK	Conditionnement (pièces)
Stella 1/1: 5 x 5	35 866	1070 416	360 / 2160
Stella 1/1: 5 x 5	35 867	1446 673	100 / 2900
Stella 1/2: 5 x 5	35 801	0398 479	180 / 1080
Stella 1D/1: 5 x 5	35 800	1074 244	360 / 2160
Stella 1/3: 5 x 5	35 804	0398 487	120 / 720
Stella 1D/3: 5 x 5	35 805	1446 665	120 / 720
Stella 1/5: 5 x 5	35 807	0398 495	80 / 480
Stella 1DXR/5: 5 x 5	35 809	2091 304	80 / 480
Stella 1DXR/5 DE: 5 x 5	35 838	2091 338	40 / 240
Stella 3/1: 7,5 x 7,5	35 835	1446 681	100 / 2500
Stella 3/1: 7,5 x 7,5	35 905	1137 074	240 / 1440
Stella 3D/1: 7,5 x 7,5	35 914	1137 058	150 / 900
Stella 3/2: 7,5 x 7,5	35 965	0398 529	140 / 840
Stella 3/3: 7,5 x 7,5	35 932	0398 545	80 / 480
Stella 3/5: 7,5 x 7,5	35 968	0398 503	55 / 330
Stella 3/10: 7,5 x 7,5	35 969	1446 699	26 / 156
Stella 3DXR/5: 7,5 x 7,5	35 812	2091 312	40 / 240
Stella 3DXR/10: 7,5 x 7,5	35 863	2091 353	20 / 120



Stella® Comresse stérile

Compresses stériles groupées

Stella® Comresse stérile

Dimension (cm)	REF	CNK	Conditionnement (pièces)
Stella 4/5: 7,5 x 7,5	35 864	1446 707	40 / 240
Stella 5/1: 10 x 10	35 845	1446 731	100 / 1600
Stella 5/1: 10 x 10	35 827	1090 273	150 / 900
Stella 5/2: 10 x 10	35 935	0398 586	80 / 480
Stella 5/3: 10 x 10	35 937	0398 602	60 / 360
Stella 5/5: 10 x 10	35 813	0398 560	30 / 180
Stella 5D/5: 10 x 10	35 814	0398 578	30 / 180
Stella 5D/2: 10 x 10	35 936	0398 594	70 / 420
Stella 5D/10: 10 x 10	35 816	1446 715	15 / 90
Stella 5D/1: 10 x 10	35 826	0248 856	120 / 720
Stella 5DXR/5 DE: 10 x 10	35 850	2091 346	24 / 48
Stella 5DXR/5: 10 x 10	35 815	2091 320	30 / 180
Stella 5DXR/10: 10 x 10	35 865	2091 361	15 / 90
Stella 5DXR/10 DE: 10 x 10	35 918	2091 379	12 / 24
Stella 5SXR/10 DE: 10 x 10	35 919	2091 387	12 / 24
Stella 6DXR/10 DE: 10 x 20	35 921	2205 318	12 / 24
Stella 6D/5: 10 x 20	35 947	0248 609	15 / 90
Stella 6DXR/5: 10 x 20	35 991	2091 403	15 / 90
Stella 6DXR/10: 10 x 20	35 995	2091 411	8 / 48

Legende

Stella 5 S XR/ 10 DE

a b c d e

format de la compresse

1 = 5 x 5 cm

2 = 5 x 7,5 cm

3 = 7,5 x 7,5 cm

4 = 7,5 x 10 cm

5 = 10 x 10 cm

6 = 10 x 20 cm

b épaisseurs de gaze

D = 12 épaisseurs

S = 16 épaisseurs

c

XR = avec fil radio-opaque

d

/10 = nombre de compresses dans une pochette ou un blister

e

DE = double emballage

Hydroband

Gâteau d'ouate hydrophile sous gaze



Indications

- destiné au recouvrement et à la protection des plaies importantes et suintantes

Propriétés

- pansement au pouvoir absorbant très élevé

Composition du produit

Gâteau d'ouate hydrophile sous gaze 17 fils

Modèles

- Hydroband simple épaisseur : 240 gr/m² d'ouate hydrophile
- Hydroband double épaisseur : 400 gr/m² d'ouate hydrophile
- Hydroband double épaisseur stérile : emballage individuel pelable

Hydroband

Dimension (cm x m)	REF	CNK	Conditionnement (pièces)
--------------------	-----	-----	--------------------------

Non stérile

Rouleau simple épaisseur

12 x 20	35 046	0843 516	1 / 20
18 x 20	35 047	0843 524	1 / 10

Rouleau double épaisseur

12 x 20	35 048	0178 673	1 / 10
18 x 20	35 049	0843 540	1 / 6
12 x 10	35 050	0178 665	1 / 25

Compresse simple épaisseur ouverte

Dimension (cm)	REF	CNK	Conditionnement (pièces)
12 x 20	35 054	0498 758	50 / 500

Compresse simple épaisseur ouverte (vrac)

18 x 25	35 056	0498 766	500
---------	--------	----------	-----

Compresse simple épaisseur surfilée

12 x 18	35 096	1162 486	100
12 x 40	35 064	1446 632	50

Stérile

Compresse double épaisseur

12 x 14	36 181	0182 709	10 / 140
18 x 25	36 182	0227 603	10 / 120
12 x 20	36 183	0847 012	10 / 70

Compresse simple épaisseur

10 x 12	36 186	0233 643	10 / 50
18 x 25	36 189	0233 650	10 / 50
12 x 18	36 193	1446 640	10 / 50

Tampon

Tampon de gaze hydrophile

Indications

- absorption des liquides physiologiques et application de solutions antiseptiques
- en cours d'intervention chirurgicale,
- en soins post opératoires, en clinique et à domicile,
- pour les soins de plaies chroniques (ulcères de jambe, escarres,...)

Propriétés

- tampon rond
- fermé par un élastique pour assurer le maintien de la forme et éviter le contact de fils libres avec la plaie
- structure du tampon favorisant une absorption maximale des liquides physiologiques, de même qu'une répartition optimale des solutions antiseptiques, désinfectantes ou médicamenteuses
- la forme ronde pour faciliter la prise par l'instrument de soin et diminuer le risque de contact de celui-ci avec la plaie
- disponible en vrac (non stérile) ou groupé en blister souple ou rigide (stérile)

Composition du produit

2 couches superposées de gaze hydrophile

Tampon de gaze hydrophile

Dimension (mm)	REF	CNK	Conditionnement (pièces)
non stérile			
tampon 61: 20 - 25	35 585	0380 279	1000 / 5000
tampon 61: 30 - 35	35 586	0380 287	1000 / 4000
tampon 61: 40 - 45	35 587	0380 295	1000 / 5000
tampon 61: 50 - 55	35 588	0380 303	500 / 1500
non stérile, avec fil radio-opaque			
tampon 162: 30 - 35	35 591	2091 429	1000 / 4000
tampon 163: 40 - 45	35 592	2091 437	500 / 2500
tampon 164: 50 - 55	35 593	2091 445	500 / 1500
non stérile, non tissé			
tampon N/W 62: 30 - 35	35 614	2091 452	1000 / 3000
tampon N/W 64: 50 - 55	35 616	2091 460	500 / 1500
stérile, groupé			
tampon 62/2: 30 - 35	35 909	1461 276	6 / 480
tampon 63/2: 40 - 45	35 911	1461 284	6 / 240
tampon 64/2: 50 - 55	35 945	1461 292	6 / 240
tampon 62/3: 30 - 35	35 925	1461 300	6 / 240
tampon 61/5: 20 - 25	35 939	1461 318	6 / 270
tampon 62/5: 30 - 35	35 941	1378 751	6 / 240
tampon 63/5: 40 - 45	35 943	1461 326	6 / 210

Mèche de gaze stérile

Indications

- convient pour tous les types de méchages
- convient parfaitement pour le méchage de plaies profondes

Composition du produit

100% coton

Propriétés

- languette de gaze ourlée stérile à découper
- assure le drainage des sécrétions et favorise ainsi la cicatrisation de la plaie par le fond

Mèches stériles

Dimension (cm x m)	REF	CNK	Conditionnement (pièces)
1 x 5	36 001	0277 061	32
2 x 5	36 002	0277 079	32
3 x 5	36 009	0277 087	16
5 x 5	36 010	0277 095	16
10 x 5	36 015	0277 103	12
30 x 3	36 016	0277 111	12

Stellaline

Compresse absorbante non adhérente



Indications

- conçue pour la protection des plaies superficielles
- soins postopératoires

Propriétés

- stérile
- non adhérente
- douce et souple
- très haut pouvoir absorbant
- absorption rapide, dans le sens vertical : risque d'infection fortement réduit
- couche extérieure imperméable : empêche le passage du liquide de la plaie, protège les vêtements, prévient toute contamination de la plaie par des sources extérieures

Composition du produit

épaisse couche ouatée : 75% viscose, 25% polyester
couche qui entre en contact avec la peau : fin film de copolymère microperforé
couche extérieure: hydrophobe, bleue

Stellaline stérile

Dimension (cm)	REF	CNK	Conditionnement (pièces)
Stellaline 1: 5 x 5	36 037	0452 789	26 / 624
Stellaline 3: 7,5 x 7,5	36 038	0452 797	12 / 288
Stellaline 5: 10 x 10	36 039	0452 805	10 / 240
Stellaline 6: 10 x 20	36 045	0292 573	5 / 120
Stellaline 1: 5 x 5	36 047	2091 296	400 / 2400
Stellaline 5: 10 x 10	36 040	2091 270	120 / 720
Stellaline 6: 10 x 20	36 041	2091 288	50 / 300
Stellaline 1: 5 x 5	17 786	2225 803	100 / 2900
Stellaline 3: 7,5 x 7,5	17 787	2225 795	100 / 2500
Stellaline 5: 10 x 10	17 788	2225 811	100 / 1600

Fixer | Soutenir & Décharger | Traitement compressif



Mollelast®

Bande de fixation élastique



Indications

- pour l'immobilisation de parties du corps
- pour la fixation de bandages
- pour la compression

Propriétés

- élastique en longueur (env. 100 %)
- perméable à l'air et facile à utiliser
- s'enfile sans pli
- fixe avec fiabilité, même dans les parties du corps coniques et au niveau des articulations
- avec lisières
- blanc

Composition du produit

56 % viscose, 44 % polyamide

Remarques

- stérilisable à la vapeur d'eau (121 °C)

Conseil

- pour la fixation de bandes de plâtre et d'attelles, par ex. Cellacast attelle

Mollelast®

4 m (longueur étirée)

Largeur (cm)	REF	CNK	Conditionnement (pièces)
--------------	-----	-----	--------------------------

scellé en emballage individuel

4	14 410	0846 063	20 / 520
6	14 411	0846 071	20 / 360
8	14 412	0846 089	20 / 500
10	14 413	0846 097	20 / 360
12	14 414	0846 105	20 / 320

en carton

4	19 410	1162 437	20 / 520
6	19 411	1162 445	20 / 360
8	19 412	1162 452	20 / 500
10	19 413	1162 460	20 / 360
12	19 414	1162 478	20 / 320

en carton

6	19 427	-	100 / 400
8	19 428	-	100 / 400
10	19 429	-	100 / 300

Haftelast®

Bande de fixation et de soutien cohésive



Indications

- pour la fixation fiable, durable, notamment au niveau des articulations et des parties coniques du corps

Propriétés

- élastique en longueur (env. 130%)
- cohésive par des particules de latex
- perméable à l'air
- peu épais
- maintien fiable des tours de la bande
- emploi économique de matériel
- avec arêtes vives

Composition du produit

60 % polyamide, 40 % coton ; recouvert de colle en caoutchouc naturel micro-fine (latex).

Modèles

- crème

Haftelast®

Largeur (cm)	REF	CNK	Conditionnement (pièces)
4 m (longueur étirée), scellé en emballage individuel			
4	14 450	-	1 / 240
6	14 451	-	1 / 200
8	14 452	-	1 / 240
10	14 453	-	1 / 100
12	14 454	-	1 / 100
20 m (longueur étirée), emballage individuel en étui en carton			
6	14 446	-	1 / 12
8	14 447	-	1 / 12
10	14 448	-	1 / 12
12	14 449	-	1 / 12

Haftelast® color

Bande de fixation et de soutien cohésive



Indications

- pour la fixation fiable, durable, notamment au niveau des articulations et des parties coniques du corps

Propriétés

- élastique en longueur (env. 130 %)
- cohésive par des particules de latex
- perméable à l'air
- peu épais
- maintien fiable des tours de la bande
- emploi économique de matériel
- avec arêtes vives

Composition du produit

60 % polyamide, 40 % coton ; recouvert de colle en caoutchouc naturel micro-fine (latex)

Modèles

- bleu, rouge, jaune

Haftelast® color

Largeur (cm)	REF	CNK	Conditionnement (pièces)
--------------	-----	-----	--------------------------

20 m (longueur étirée), emballage individuel en étui en carton bleu

6	16 872	2570 737	1 / 12
8	16 873	2570 752	1 / 12

vert

6	16 874	2570 760	1 / 12
8	16 875	2570 778	1 / 12

rouge

6	16 876	2570 786	1 / 12
8	16 877	2570 794	1 / 12

jaune

6	16 878	2570 042	1 / 12
8	16 879	2571 602	1 / 12

20 m (longueur étirée), en carton

bleu

6	16 880	–	6 / 24
8	16 881	–	6 / 24

rouge

6	16 882	–	6 / 24
8	16 883	–	6 / 24

jaune

6	16 884	–	6 / 24
8	16 885	–	6 / 24

Mollelast® haft

Bande de fixation bi-élastique cohésive



Indications

- pour l'immobilisation de parties du corps
- pour la fixation de bandages et de canules
- pour la compression

Propriétés

- élastique en longueur (env. 65 %)
- élastique en diagonale (env. 50 %)
- cohésive par des particules de latex
- perméable à l'air
- peu épais
- maintien fiable des tours de la bande
- emploi économique de matériel
- avec lisières stables et de haute qualité

Composition du produit

66 % viscose, 34 % polyamide, recouvert de colle en caoutchouc naturel micro-fine (latex)

Remarques

- stérilisable à la vapeur d'eau (121 °C)

Modèles

- blanc

Conseil

- pour la fixation de bandes de plâtre et d'attelles, par ex. Cellacast attelle

Mollelast® haft

blanc

Largeur (cm)	REF	CNK	Conditionnement (pièces)
4 m (longueur étirée), emballage individuel en étui en carton			
4	30 063	1288 059	1 / 120
6	30 064	1288 067	1 / 100
8	30 065	1288 075	1 / 120
10	30 066	1288 083	1 / 120
12	30 067	-	1 / 100
20 m (longueur étirée), emballage individuel en étui en carton			
4	30 068	2661 650	1 / 18
6	30 069	1288 109	1 / 18
8	30 070	1288 117	1 / 18
10	30 071	1288 125	1 / 18
12	30 072	1288 133	1 / 18

Mollelast® haft sans latex

Bande de fixation bi-élastique cohésive



Indications

- pour l'immobilisation de parties du corps
- pour la fixation de bandages et de canules
- pour la compression

Propriétés

- élastique en longueur (env. 65 %)
- élastique en diagonale (env. 50 %)
- sans latex
- perméable à l'air
- peu épais
- maintien fiable des tours de la bande
- emploi économique de matériel
- avec lisières stables et de haute qualité

Composition du produit

66 % viscose, 34 % polyamide, avec microrevêtement synthétique

Remarques

- stérilisable à la vapeur d'eau (121 °C)

Modèles

- blanc

Mollelast® haft sans latex

blanc

Largeur (cm)	REF	CNK	Conditionnement (pièces)
4 m (longueur étirée), en emballage individuel			
4	89 590	2831 733	1 / 120
6	89 591	2831 766	1 / 100
8	89 592	2831 782	1 / 120
10	89 593	2831 816	1 / 120
12	89 594	2937 233	1 / 100
20 m (longueur étirée), en emballage individuel			
4	89 595	2831 824	1 / 18
6	89 596	2831 832	1 / 18
8	89 597	2831 840	1 / 18
10	89 598	2831 857	1 / 18
12	89 599	2831 873	1 / 18

Mollelast® haft color

Bande de fixation bi-élastique cohésive



Indications

- pour l'immobilisation de parties du corps
- pour la fixation de bandages et de canules
- pour la compression

Propriétés

- élastique en longueur (env. 55 %)
- élastique en diagonale (env. 50 %)
- cohésive par des particules de latex
- perméable à l'air
- un bandage discret
- maintien fiable des tours de la bande
- emploi économique de matériel
- avec lisières stables et de haute qualité

Composition du produit

56 % viscose, 44 % polyamide, recouvert de colle en caoutchouc naturel micro-fine (latex)

Remarques

- stérilisable à la vapeur d'eau (121 °C)

Modèles

- rouge, bleu

Conseil

- pour la fixation de bandes de plâtre et d'attelles, par ex. Cellacast attelle

Mollelast® haft color

20 m (longueur étirée), emballage individuel en étui en carton

Largeur (cm)	REF	CNK	Conditionnement (pièces)
rouge			
6	30 073	1685 254	1 / 18
8	30 074	1685 239	1 / 18
10	30 075	1685 247	1 / 18
bleu			
6	30 076	1685 221	1 / 18
8	30 077	1685 205	1 / 18
10	30 078	1685 213	1 / 18

tg® Bandage tubulaire



Indications

- sous-couche pour plâtres et dispositifs d'immobilisation non plâtrés
- pour la fixation peu chronophage de bandages dans des zones difficiles (tête, torse, doigts, membres)
- également pour la compression légère et la fixation de matériau de capitonnage

Propriétés

- forme ronde sans couture
- doux pour la peau
- en fil fin
- très élastique en largeur
- s'enfile sans pli
- pas de constriction
- blanc

Composition du produit

67 % coton (blanchi), 33 % viscose

Remarques

- stérilisable au besoin à la vapeur d'eau (121 °C)

tg® Bandage tubulaire

en rouleau dans un carton distributeur

Dimension	REF	CNK	Conditionnement (pièces)
rouleau de 5 m			
Taille 1 (1,4 cm) pour doigt, orteil	24 020	1685 353	1 / 80
Taille 2 (2,3 cm) pour doigt, orteil	24 021	2574 754	1 / 50
Taille 3 (3,0 cm) pour plusieurs doigts, bras d'enfant	24 022	–	1 / 40
Taille 5 (5,5 cm) pour bras, jambe, jambe d'enfant	24 023	2574 762	1 / 40
Taille 6 (6,5 cm) pour bras, jambe (moyen)	24 024	–	1 / 40
Taille 7 (7,0 cm) pour bras (grand), jambe, tête d'enfant	24 025	2574 770	1 / 40
rouleau de 20 m			
Taille 1 (1,4 cm) pour doigt, orteil	24 000	1685 320	1 / 20
Taille 2 (2,3 cm) pour doigt, orteil	24 001	1685 338	1 / 20
Taille 3 (3,0 cm) pour plusieurs doigts, bras d'enfant	24 002	1685 346	1 / 10
Taille 5 (5,5 cm) pour bras, jambe, jambe d'enfant	24 003	1685 288	1 / 10
Taille 6 (6,5 cm) pour bras, jambe (moyen)	24 004	1685 296	1 / 10
Taille 7 (7,0 cm) pour bras (grand), jambe, tête d'enfant	24 005	1685 304	1 / 18
Taille 9 (8,5 cm) pour cuisse (grande), tête, aisselle	24 006	1685 312	1 / 12
Taille 12 (12 cm) pour cuisse (extra grande), tête (grande), torse d'enfant	24 007	–	1 / 12
rouleau de 10 m			
Taille K1 (16 cm) pour torse (petit) < M	24 030	–	1 / 10
Taille K2 (21 cm) pour torse (grand) > L	24 031	2661 627	1 / 10

tg[®] fix

Bandage en mailles



Indications

- pour la fixation de compresses à plaies et onguents de tous types
- pour l'application de feuillets occlusifs
- pour la fixation de bandages pour attelles

Propriétés

- larges mailles
- bi-élastique
- ajustement sans pli
- déchirement réduit par des incisions

Remarques

- lavable
- stérilisable à la vapeur d'eau (121 °C)

Conseil

- pour inspecter la plaie et remplacer la compresse, il suffit généralement de soulever une partie du filet ou de le replier
- convient bien pour un traitement à domicile



Composition du produit

71 % polyamide (crêpé), 29 % élastodiène (latex), sans décolorant optique

tg[®] fix

Dimension	REF	CNK	Conditionnement (pièces)
4 m (longueur étirée), en rouleau dans une étui en carton			
A pour doigt	24 240	1534 924	1 / 100
B pour petite extrémité (plusieurs doigts/main/pied)	24 241	1534 940	1 / 100
C pour grande extrémité (petite tête/bras/jambe)	24 242	1534 965	1 / 98
D pour grande tête, petit tronc	24 243	1534 981	1 / 58
E pour grand tronc, hanche, aisselle	24 244	1535 004	1 / 28
25 m (longueur étirée), en carton distributeur			
A pour doigt	24 250	1534 932	1 / 66
B pour petite extrémité (plusieurs doigts/main/pied)	24 251	1534 957	1 / 20
C pour grande extrémité (petite tête/bras/jambe)	24 252	1534 973	1 / 16
D pour grande tête, petit tronc	24 253	1534 999	1 / 16
E pour grand tronc, hanche, aisselle	24 254	1535 012	1 / 12

tg® Bandages prêts à l'emploi



tg® Gant



1 tg® Moufle
2 tg® Doigtier



Indications

- pour le recouvrement de maladies de peau, par ex.
 - eczéma de contact
 - photodermatoses
 - peau sous traitement médicamenteux

Propriétés

- manipulation simple et peu chronophage
- doux pour la peau
- souple et doux
- forme ajustée

Composition du produit

Gant et moufle :

100 % coton non blanchi, polyester (qualité couture).

Doigtier, Bandage pour main/pied, tête :

67 % coton, 33 % viscose

Remarques

- stérilisable à la vapeur d'eau (121 °C)
- Gant et moufle : lavable

Modèles

- tg Gant :
 - gant de protection sous les plâtres
- tg Moufle :
 - bandage pour la main sans pouce
 - avec rubans intégrés pour fixation au poignet
 - également chez les petits enfants atteints de dermatoses prurigineuses comme protection contre les écorchures
- tg Doigtier :
 - Pansement pour doigt (Taille 3)
 - maintien de pansements
 - recouvrement de plaies dermatologiques humides, aiguës ou chroniques
- tg, Main/pied :
 - Bandage pour main/pied (Taille 7)
- tg, tête :
 - Bandage pour tête (Taille 9)

tg® Bandages prêts à l'emploi

tg® Gant

par lot de deux en sachet plastique

Dimension	REF	CNK	Conditionnement (paire)
pour enfant	24 749	2091 213	1 / 100
pour adulte			
Taille 6 - 7 (petit)	24 750	0845 073	1 / 50
Taille 7 1/2 - 8 1/2 (moyen)	24 751	0845 081	1 / 50
Taille 9 - 10 (grand)	24 752	0845 099	1 / 50

tg® Moufle

par lot de deux en sachet plastique

Dimension	REF	CNK	Conditionnement (paire)
petit (nourrisson)	24 746	2259 604	1 / 100
grand (enfant en bas âge)	24 747	2259 596	1 / 100

tg® Doigtier

Dimension	REF	CNK	Conditionnement (paire)
emballage individuel en sachet	24 080	2204 311	1 / 250
50 pièces en carton	24 081	0845 107	50 / 750

tg® Bandage pour main/pied

Dimension	REF	CNK	Conditionnement (paire)
10 pièces en carton	24 085	-	10 / 200

tg® Bandage pour tête

Dimension	REF	CNK	Conditionnement (paire)
10 pièces en carton	24 083	-	10 / 200

tg® grip

Bandage tubulaire de soutien



Indications

- pour bandages de soutien et de fixation avec compression légère

Propriétés

- doux avec effet de compression homogène
- perméable à l'air
- pratique et maniable
- léger capitonnage
- applicable sans pli
- forme ronde sans couture
- élastique en diagonale
- doux pour la peau grâce à sa teneur élevée en coton

Composition du produit

85 % coton, élastodiène (Latex) ; enrobé de fil polyamide

Remarques

- lavable jusqu'à 60 °C
- stérilisable à la vapeur d'eau (134 °C)

Conseil

- possibilité de renforcer la compression par une seconde couche de bandage ou le choix d'une taille inférieure

tg® grip

Rouleau de 10 m en carton distributeur

Dimension (cm)	REF	CNK	Conditionnement (rouleau)
A (4,6 cm) pour main d'enfant, avant-bras d'enfant	24 120	2259 844	1 / 24
B (6 cm) pour bras d'enfant, jambe d'enfant	24 121	2259 836	1 / 16
C (6,5 cm) pour bras (mince), jambe d'enfant	24 122	2259 828	1 / 16
D (7,5 cm) pour bras (moyen), jambe	24 123	2259 810	1 / 16
E (8,75 cm) pour bras (gros), jambe, cuisse (petite)	24 124	2259 802	1 / 12
F (10 cm) pour jambe, cuisse (moyenne)	24 125	2259 794	1 / 12
G (12 cm) pour jambe, cuisse (grande)	24 126	2259 786	1 / 8
J (17,5 cm) pour tronc (petit)	24 127	2259 778	1 / 6
K (21,5 cm) pour tronc (modéré)	24 128	2259 760	1 / 4
L (32,5 cm) pour tronc (grand)	24 129	2259 752	1 / 4
M (37,5 cm) pour tronc (extra grand)	24 130	2259 745	1 / 2

Lenkelast®

Bande universelle à allongement moyen



Indications

- pour l'immobilisation de parties du corps
- pour la fixation de bandages
- pour la compression

Propriétés

- élastique en longueur (env. 90 %)
- maniable, fin
- bonne tenue et forme ajustée
- perméable à l'air
- mise en place sans pli
- bonne tenue du bandage une fois posé
- avec lisières

Composition du produit

64 % coton, 35 % polyamide, 1 % élasthanne

Remarques

- stérilisable à la vapeur d'eau (121 °C)

Modèles

- blanc

Lenkelast®

5 m (longueur étirée)

Largeur (cm)	REF	CNK	Conditionnement (pièces)
scellé en emballage individuel			
6	19 460	0844 761	1 / 250
8	19 461	0844 779	1 / 200
10	19 462	0844 787	1 / 240
12	19 463	-	1 / 200
15	19 464	0844 803	1 / 160
20	19 465	-	1 / 100
en carton			
6	19 490	-	10 / 250
8	19 491	-	10 / 200
10	19 492	-	10 / 240
12	19 493	-	10 / 200
15	19 494	-	10 / 160
20	19 495	-	10 / 100

Lenkelast® color

Bande universelle à allongement moyen



Indications

- pour l'immobilisation de parties du corps
- pour la fixation de bandages
- pour la compression

Propriétés

- élastique en longueur (env. 115 %)
- maniable, fin
- bonne tenue et forme ajustée,
- perméable à l'air
- mise en place sans pli
- bonne tenue du bandage une fois posé
- avec lisières

Composition du produit

63 % coton, 36 % polyamide, 1 % élasthanne

Remarques

- stérilisable à la vapeur d'eau (121 °C)

Modèles

- bleu
- vert
- rouge

Lenkelast® color

5 m (longueur étirée), en carton

Largeur (cm)	REF	CNK	Conditionnement (pièces)
bleu			
6	19 446	–	10 / 80
8	19 447	–	10 / 60
10	19 448	–	10 / 60
vert			
6	19 456	–	10 / 80
8	19 457	–	10 / 60
10	19 458	–	10 / 60
rouge			
6	19 466	–	10 / 80
8	19 467	–	10 / 60
10	19 468	–	10 / 60

Lenkideal®

Bande élastique à allongement court



Indications

- pour un maintien avec compression de pansements
- pour la compression des membres en phlébologie
- pour prophylaxie thrombotique pré-, intra-et post-opératoire
- pour le soutien et la décharge en cas d'entorses et de contusions en traumatologie ainsi que pour le sport
- pour le traitement des inflammations de la gaine tendineuse

Propriétés

- élastique en longueur (env. 90 %)
- élasticité durable
- perméable à l'air
- le bandage est peu épais
- avec lisières
- blanc

Composition du produit

64 % coton, 34 % polyamide, 2 % élasthanne

Remarques

- stérilisable à la vapeur d'eau (121 °C) et à l'oxyde d'éthylène

Lenkideal®

5 m (longueur étirée)

Largeur (cm)	REF	CNK	Conditionnement (pièces)
--------------	-----	-----	--------------------------

avec agrafes pour pansement, scellé en emballage individuel

6	14 581	2991 404	1 / 100
8	14 582	2991 412	1 / 140
10	14 583	2991 438	1 / 120
12	14 584	2991 446	1 / 120
15	14 585	2991 396	1 / 120

sans agrafes pour pansements, en carton

4	19 580	–	10 / 140
6	19 581	2893 386	10 / 100
8	19 582	2893 394	10 / 140
10	19 583	2893 402	10 / 120
12	19 584	2893 410	10 / 120
15	19 585	2893 360	10 / 120
20	19 586	–	10 / 60

Idealbinde

Bande élastique à allongement court



Indications

- pour la compression forte des membres en phlébologie et en lymphologie
- pour le soutien et la décharge en cas d'entorses et de contusions

Propriétés

- élastique en longueur (env. 90 %)
- tissu élastique à fils de chaîne retors en coton
- selon les directives de la norme DIN 61632
- structure texturée du tissu

- maintien antidérapant
- perméable à l'air
- avec bords à boucle
- blanc

Composition du produit

100 % coton

Remarques

- lavable à 95 °C
- stérilisable à la vapeur d'eau (121 °C)

Idealbinde

5 m (longueur étirée)

Largeur (cm)	REF	CNK	Conditionnement (pièces)
--------------	-----	-----	--------------------------

avec agrafes pour pansement, scellé en emballage individuel

4	14 100	0274 605	1 / 80
6	14 101	0274 613	1 / 100
8	14 102	0274 621	1 / 100
10	14 103	0178 848	1 / 60
12	14 104	2375 004	1 / 80
15	14 105	0274 639	1 / 60
20	14 106	0274 647	1 / 35
30	14 108	0274 654	1 / 15

sans agrafes pour pansements, en carton

4	14 110	–	10 / 80
6	14 111	1300 490	10 / 100
8	14 112	1300 508	10 / 100
10	14 113	1300 516	10 / 60
12	14 114	2442 614	10 / 80
15	14 115	1300 524	10 / 60
20	14 116	1300 532	10 / 60
30	14 118	–	10 / 40

Bande de gaze rigide

Bandage semi-rigide



Indications

- pour bandages de soutien légers
- pour le renforcement de bandages à fonction d'immobilisation
- augmentation de la compression en cas de pansements

Propriétés

- aisément modelable
- gaze en coton 20 fils
- apprêté d'amidon poreux
- de couleur crème

Composition du produit

Gaze en coton, amidon, dextrine de pommes de terre, colle de peau, sulfate de baryum (blanche fixe)

Conseil

- pour usage complémentaire en cas d'inflammations osseuses, tendineuses et articulaires

Bande de gaze rigide

Largeur (cm x m)	REF	CNK	Conditionnement (pièces)
6 x 4	14 701	-	10 / 100
8 x 4	14 702	1461 490	10 / 100
10 x 4	14 703	1461 508	10 / 100
12 x 4	14 704	1461 516	10 / 50
15 x 4	14 705	1461 524	10 / 50

Porotape[®], Haftan[®]



Porotape[®]



Haftan[®]

Porotape[®]

Indications

- pour l'immobilisation partielle avec fonction de soutien et de décharge
- sur les articulations, les tendons, les muscles et les ligaments.
- pour bandages prophylactiques pour empêcher les surcharges et blessures
- utilisation possible directement sur la peau ou en combinaison avec des pansements/Haftan

Propriétés

- non élastique
- indéchirable en largeur
- déchirable en longueur et en diagonal
- hydrophobe
- colle bien adhésive
- bien déroulable
- la bordure en zigzags simplifie le retrait et évite la formation de fils sur les bords

Composition du produit

100 % viscose, colle à base de caoutchouc et d'oxyde de zinc

Haftan[®]

Indications

- pour une utilisation en sous-couche de bandages de compression et bandes adhésives
- pour la fixation de compresses de renforcement de la pression et de matériau de rembourrage sous plâtres et bandages rigides synthétiques

Propriétés

- fin
- à pores ouverts, souple
- peu visible
- adhésif
- blanc

Composition du produit

mousse de polyuréthane

Porotape[®]

Dimension (cm x m)	REF	CNK	Conditionnement (pièces)
2,5 x 10	30 081	2185 288	6 / 120
3,8 x 10	30 084	2185 262	1 / 96
3,8 x 10	30 082	-	12 / 96
5,0 x 10	30 083	2185 270	6 / 72

Haftan[®]

0,8 mm d'épaisseur

Dimension (cm x m)	REF	CNK	Conditionnement (pièces)
7 x 27,5	22 315	2087 930	6 / 60
10 x 27,5	22 316	2087 948	6 / 60

Panelast[®], Panelast[®] PrO₂

Pansement adhésif élastique en longueur et largeur



Indications

- pour la compression des membres (bandages permanents) en phlébologie
- comme base ou support pour l'application de bandes adhésives en traumatologie et en médecine du sport
- pour le soutien et la décharge en cas d'entorses, de contusions et de luxations
- pour le suivi en cas de fractures

Propriétés

- élastique en longueur et largeur
- revêtement adhésif poreux
- perméable à l'air et à la vapeur d'eau
- perméable aux rayons X
- couleur chair

Composition du produit

100 % coton

Modèles

- Panelast :
 - élastique en largeur (env. 40 %)
 - élastique en longueur (env. 80 %)
 - colle en caoutchouc de synthèse, contient de l'oxyde de zinc
 - avec lisières
- Panelast PrO₂ :
 - élastique en largeur (env. 45 %)
 - élastique en longueur (env. 70 %)
 - colle en caoutchouc de synthèse très douce pour la peau, transparent
 - très grande perméabilité à l'air
 - avec marques de découpe

Panelast[®]

2,5 m (longueur non étirée), emballage individuel en étui en carton

Largeur (cm)	REF	CNK	Conditionnement (pièces)
6	30 270	2185 254	1 / 50
8	30 271	0180 786	1 / 50
10	30 272	0180 794	1 / 50

Panelast[®] PrO₂

2,5 m (longueur non étirée), emballage individuel en étui en carton

Largeur (cm)	REF	CNK	Conditionnement (pièces)
6	33 690	–	1 / 50
8	33 691	–	1 / 50
10	33 692	–	1 / 50

Porelast[®], - Superforte, Porelast[®] PrO₂

Pansement élastique en longueur



Indications

- pour bandages compressifs en phlébologie
- pour bandages fonctionnels en médecine du sport
- pour le soutien et la décharge en cas de contusions, d'entorses et de luxations
- pour bandages de redressement

Propriétés

- élastique en longueur
- revêtement adhésif poreux
- perméable à l'air et à la vapeur d'eau
- perméable aux rayons X
- couleur chair

Composition du produit

100 % coton

Modèles

- Porelast :
 - élastique en longueur (env. 80 %)
 - colle en caoutchouc de synthèse à fort pouvoir adhésif, contient de l'oxyde de zinc
 - avec lisières
- Porelast PrO₂ :
 - élastique en longueur (env. 70 %)
 - colle en caoutchouc de synthèse très douce pour la peau, transparent
 - très grande perméabilité à l'air avec marques de découpe

Porelast[®]

2,5 m (longueur non étirée)

Largeur (cm)	REF	CNK	Conditionnement (pièces)
emballage individuel en étui en carton			
6	30 210	0181 206	1 / 50
8	30 211	0181 214	1 / 50
10	30 212	0181 222	1 / 50
en carton			
6	30 213	–	10 / 50
8	30 214	–	10 / 50
10	30 215	–	10 / 50

Porelast[®] Superforte

2,5 m (longueur non étirée), emballage individuel en étui en carton

6	95 410	0180 810	1 / 50
8	95 411	0180 828	1 / 50
10	95 412	0180 836	1 / 50

Porelast[®] PrO₂

2,5 m (longueur non étirée), emballage individuel en étui en carton

6	30 220	–	1 / 50
8	30 221	–	1 / 50
10	30 222	–	1 / 50
en carton			
6	30 223	–	10 / 50
8	30 224	–	10 / 50
10	30 225	–	10 / 50

Fortelast[®], Fortelast[®] Plus, Fixona[®]

Bandes adhésives élastiques en longueur



Indications

- compression et maintien en traumatologie
- bandages fonctionnels en médecine sportive
- bandages de compression en phlébologie

Propriétés

- élastiques dans le sens de la longueur jusqu'à environ 70 %
- bien tolérées par la peau
- longueur étirée : 4,5 m
- perméables à l'air et à l'humidité
- avec marques de découpe
- couleur blanche

Fortelast Plus :

- une adhérence renforcée, pour les activités plus intenses

Composition du produit

Fortelast : avec adhésif synthétique hypoallergénique à enduction localisée : 85 % coton, 15 % viscosse

Fortelast Plus : avec adhésif synthétique hypoallergénique sur toute la surface : 85 % coton, 15 % viscosse,

Fixona : 100 % coton, avec adhésif synthétique fortement adhérent

Fortelast[®]

2,5 m, étui carton individuel, adhésif sur la face extérieure

Largeur (cm)	REF	CNK	Conditionnement (pièces)
6	94 741	1085 828	1 / 90
8	94 742	1085 810	1 / 90
10	94 743	1085 802	1 / 72
15	94 745	1085 794	1 / 24

Fortelast[®] Plus

4,5 m, étui carton individuel, adhésif sur la face extérieure

2,5	16 757	2203 792	1 / 84
5	16 758	2203 800	1 / 60
7,5	16 759	2203 818	1 / 60
10	16 760	2203 826	1 / 72
15	16 761	2203 834	1 / 24

adhésif sur la face intérieure

2,5	16 752	2203 743	1 / 84
5	16 753	2203 750	1 / 60
7,5	16 754	2203 768	1 / 60
10	16 755	2203 776	1 / 72
15	16 756	2203 784	1 / 24

Fixona[®]

étui carton individuel, adhésif sur la face extérieure

5	94 751	1479 153	1 / 50
7,5	94 752	1479 161	1 / 50
10	94 753	1479 146	1 / 50
15	94 755	-	1 / 50

Varicex®

Bande de colle de zinc



Indications

- pour l'application de bandages permanents semi-rigides en cas de traitement des œdèmes, d'insuffisance veineuse chronique, d'ulcère variqueux, de thrombophlébite
- pour le suivi en cas de fractures

Propriétés

- bandes enduites de colle de zinc
- prêt à l'emploi et permettant de gagner du temps
- à peine visible
- avec lisières
- blanc

Modèles

- Varicex S
 - viscose/polyamide
 - bi-élastique (élastique en longueur et en largeur)
 - bandage tissé
 - pour bandages posés par technique circulaire
 - effet stretch, convient également pour les endroits du corps de forme conique
 - particulièrement facile à enfiler

■ Varicex E

- 100 % coton
- élastique en longueur (env. 115 %)
- facile à mettre en place
- bandage crêpé
- pour bandages posés par technique circulaire

■ Varicex F

- coton/viscose
- bandage rigide
- teneur faible en humidité
- pour bandages à séchage rapide

■ Varicex T

- coton/viscose
- bandage rigide
- teneur élevée en humidité
- pour bandages à séchage lent

Varicex®

Bande de colle de zinc

Varicex® S

longueur étirée

Dimension (cm x m)	REF	CNK	Conditionnement (pièces)
emballage individuel en sachet d'aluminium			
10 x 5	20 630	-	1 / 80
10 x 7	20 631	-	1 / 60
10 x 10	20 632	-	1 / 30
emballage individuel en sachet d'aluminium, en carton			
8 x 7	23 634	-	20
emballage individuel en sachet d'aluminium, en carton			
10 x 5	20 635	-	20
10 x 7	20 636	-	20
10 x 10	20 637	-	20

Varicex® E

longueur étirée, scellé dans un sachet d'aluminium

Dimension (cm x m)	REF	CNK	Conditionnement (pièces)
8 x 5	20 620	0185 132	1 / 60

Varicex® F

longueur non étirée, scellé dans un sachet d'aluminium

Dimension (cm x m)	REF	CNK	Conditionnement (pièces)
10 x 5	20 600	0185 140	1 / 80
10 x 7	20 601	-	1 / 60
10 x 10	20 602	0185 157	1 / 50

Varicex® T

longueur non étirée, scellé dans un sachet d'aluminium

Dimension (cm x m)	REF	CNK	Conditionnement (pièces)
10 x 10	20 612	-	1 / 50

Dauerbinde® K/F

Bande à extensibilité longue



Dauerbinde® F



Dauerbinde® K

Indications

- pour l'immobilisation de parties du corps
- pour la fixation de bandages
- pour la compression

Propriétés

- structure texturée du tissu
- facile à mettre en place
- grande souplesse
- avec lisières
- couleur chair

Composition du produit

Dauerbinde K/bandage pour articulation K

86 % coton, 7 % polyamide,
7 % élasthanne

Dauerbinde F/bandage pour articulation F

82 % coton, 13 % polyamide,
5 % élasthanne

Remarques

- lavable à 30 °C
- stérilisable à la vapeur d'eau (121 °C)
- la grande pression au repos nécessite de retirer le bandage la nuit ou au repos

Modèles

- Dauerbinde K/bandage pour articulation K :
 - surface texturée
 - élastique en longueur (env. 170 %)
- Dauerbinde F/pansement pour articulation F :
 - surface fine
 - élastique en longueur (env. 180 %)
- Pansement pour articulation K et F
 - pour le soutien et la décharge au niveau articulaire

Dauerbinde® K/F

Bande à extensibilité longue

Dauerbinde® K

avec agrafes pour pansement

Largeur (cm)	REF	CNK	Conditionnement (pièces)
7 m (longueur étirée), emballage individuel en étui en carton			
6	22 000	0175 919	1 / 100
8	22 001	0175 927	1 / 100
10	22 002	0175 935	1 / 100
12	22 003	0175 943	1 / 50
20	22 004	0175 950	1 / 20

14 m (longueur étirée), scellé en emballage individuel

10	22 007	0176 156	1 / 25
12	22 008	0176 164	1 / 25

7 m (longueur étirée), avec agrafes pour pansement, en carton

6	22 020	1207 034	10 / 200
8	22 021	1207 026	10 / 180
10	22 022	1207 042	10 / 120
12	22 023	1207 059	10 / 100
20	22 024	-	10 / 60

Dauerbinde® F

7 m (longueur étirée), avec agrafes pour pansement

Largeur (cm)	REF	CNK	Conditionnement (pièces)
emballage individuel en étui en carton			
6	22 010	0175 877	1 / 100
8	22 011	0175 885	1 / 100
10	22 012	0175 893	1 / 100
12	22 013	0175 901	1 / 50

en carton

6	22 025	1207 075	10 / 160
8	22 026	1207 067	10 / 80
10	22 027	1223 163	10 / 120
12	22 028	-	10 / 80

Dauerbinde® biforte

7 m (longueur étirée), scellé en emballage individuel

Largeur (cm)	REF	CNK	Conditionnement (pièces)
8	16 980	0179 390	1 / 40
10	16 981	0177 493	1 / 30
12	16 982	0176 149	1 / 28

Perfekta® cohésif

Bande cohésive à allongement long



Indications

- pour bandages compressifs en cas d'insuffisance veineuse chronique
- pour le traitement de suivi en cas de varicosités et d'opérations des varices
- en thromboprophylaxie par enroulement au niveau de la cuisse
- comme bandage de soutien et de fixation en cas de blessures liées au sport
- en cas d'entorses, de contusions et de luxations

Propriétés

- élastique en longueur (env. 140 %)
- cohésive des deux côtés grâce à un revêtement microponctuel en latex
- convient notamment pour les parties coniques du corps ou fréquemment en mouvement
- avec lisières
- couleur chair

Composition du produit

96 % coton, 4 % élasthanne ; cou-vert de colle (latex) en caoutchouc naturel

Remarques

- lavable 1 à 2 fois jusqu'à 40 °C dans le respect des propriétés de pression et de cohésivité

Perfekta® cohésif

5 m (longueur étirée), emballage individuel en étui en carton

Largeur (cm)	REF	CNK	Conditionnement (pièces)
6	20 106	2679 975	1 / 50
8	20 107	2374 395	1 / 50
10	20 104	2374 387	1 / 50
12	20 105	–	1 / 50

Rosidal® CC

NOUVEAU

Bande de compression cohésive sans latex



Indications

- pour l'immobilisation de parties du corps
- pour la fixation de bandages à plusieurs couches
- pour la compression

Propriétés

- élastique en longueur (env. 75 %)
- cohésif des deux côtés grâce à un revêtement synthétique
- rigidité élevée
- avec lisières
- sans latex
- de couleur crème

Composition du produit

51 % coton, 39 % polyamide, 10 % polyuréthane avec un microrevêtement synthétique

Remarques

- stérilisable à la vapeur d'eau (134 °C)

Rosidal® CC

NOUVEAU

emballage individuel en étui en carton

Dimension (cm x m)	REF	CNK	Conditionnement (pièces)
10 x 6	33 499	2974 897	1 / 24

Durelast[®], Durelast[®] Combi

Bande à allongement très court



Indications

- pour compression forte des membres, notamment en phlébologie et lymphologie
- pour le soutien et le soulagement en cas d'entorses et de contusions en traumatologie et médecine du sport

Propriétés

- élastique en longueur (env. 45 %)
- élasticité durable par des fils de chaîne retors en polyamide texturés
- tissu maniable
- avec lisières
- couleur chair

Composition du produit

66 % coton, 34 % polyamide

Remarques

- lavable à 95 °C
- stérilisable à la vapeur d'eau (121 °C), par irradiation et à l'oxyde d'éthylène

Modèles

- Durelast
- Durelast Combi :
 - deux bandes Durelast de 8 et 10 cm de largeur

Durelast[®]

5 m (longueur étirée), avec agrafes pour pansement

Largeur (cm)	REF	CNK	Conditionnement (pièces)
--------------	-----	-----	--------------------------

emballage individuel en étui en carton

6	22 100	0176 230	1 / 108
8	22 101	0176 248	1 / 108
10	22 102	0176 255	1 / 90
12	22 103	0176 263	1 / 54

en carton

6	22 150	–	10 / 160
8	22 151	–	10 / 80
10	22 152	–*	10 / 120
12	22 153	–	10 / 80

Durelast[®] Combi

5 m (longueur étirée), avec agrafes pour pansement, par lot de deux en étui en carton

Largeur (cm)	REF	CNK	Conditionnement (emball.)
8 / 10	22 110	–	1 / 30

Rosidal® K, Elko® Rosidal® K

Bande à allongement court



Indications

- pour une compression forte (par ex. en phlébologie)
- pour l'immobilisation de parties du corps
- pour le soutien et la décharge en traumatologie et médecine du sport
- pour la fixation de bandages

Propriétés

- élastique en longueur (env. 90 %)
- textile élastique à fils de chaîne retors
- perméable à l'air
- structure texturée du tissu
- avec lisières
- couleur chair

Composition du produit

100 % coton

Remarques

- lavable jusqu'à 50 fois à 95 °C (lessive habituelle pour tissus fragiles/cycle fragile)
- stérilisable à la vapeur d'eau (121 °C)

Modèles

- Rosidal K Bande à extensibilité courte
- Elko Rosidal K :
 - 2 bandes K Rosidal, largeur 10 cm (pour bandages de compression utilisant la technique de bande double)

Rosidal® K

Largeur (cm)	REF	CNK	Conditionnement (pièces)
5 m (longueur étirée), avec agrafes pour pansement (sauf bande de 4 cm), emballage individuel en étui en carton			
4	22 199	2956 076	1 / 125
6	22 200	2185 338	1 / 108
8	22 201	0188 615	1 / 108
10	22 202	0188 623	1 / 90
12	22 203	0855 262	1 / 54
10 m (longueur étirée), sans agrafes pour pansements, emballage individuel en étui en carton			
10	22 206	-	1 / 60
12	22 205	-	1 / 40
5 m (longueur étirée), avec agrafes pour pansement, en carton			
8	22 250	1138 700	10 / 140
10	22 251	1138 718	10 / 140
12	22 252	-	10 / 120

Elko® Rosidal® K

5 m (longueur étirée), avec agrafes pour pansement, par lot de deux en étui en carton

Largeur (cm)	REF	CNK	Conditionnement (emball.)
2 x 10	22 225	2680 023	1 / 30

Rosidal® sys

Système de compression à allongement court



Indications

- sur le traitement de l'ulcère variqueux (Ulcus cruris venosum)

Propriétés

- efficace et économique grâce à la réutilisabilité des bandes de compression et des bandes pour rembourrage (Rosidal soft et Rosidal K)
- prêt à l'emploi et combiné dans une trousse pratique

Remarques

- Rosidal soft et Rosidal K lavables jusqu'à 50 fois à 95 °C
- le système peut être porté en continu jusqu'à 7 jours (la grande pression de compression est préservée, ce qui a été prouvé scientifiquement par le Professeur Jünger, Docteur en médecine)

Composition du produit

La trousse Rosidal sys contient les éléments suivants :

- tg Bandage tubulaire
- Rosidal soft Bande
- Rosidal K Bande
- Porofix
- Mollelast haft Bande
- information patient



Rosidal® sys

Système de compression à allongement court

Rosidal® sys

Set	Dimension	REF	CNK	Conditionnement (pièces)
		16 984	2173 011	1 / 4

Il est possible de commander chacun des éléments individuellement (sauf ceux marqués *).

Éléments de la trousse	Dimension	REF	CNK	Contenu
tg® Bandage tubulaire Protection pour la peau sous le bandage de compression décongestionnant	7	24 005	1685 304	1x
Rosidal® soft Bande Rembourrage sous le bandage de compression pour une répartition homogène de la pression ainsi que pour prévenir les constrictions et les points de pression et empêcher le bandage de glisser	10 cm x 2 m x 0,2 cm	13 016	2259 661	4x
Rosidal® K Bande Bande à extensibilité courte à compression forte	8 cm x 5 m	22 201	0188 615	2x
	10 cm x 5 m	22 202	0188 623	2x
Porofix® Fixation des extrémités de bandages	2,5 cm x 5 m	34 311	0181 263	1x
Mollelast® haft Bande Fixation du rembourrage	8 cm x 20 m	30 070	1288 117	1x
Information patient*				1x

Rosidal® TCS

NOUVEAU

Système de compression à deux éléments



Indications

- pour traiter l'ulcère variqueux et ses maladies concomitantes
- pour traiter un œdème chronique

Propriétés

- deux composants prêts à l'emploi et combinés dans une trousse pratique
- une protection cutanée intégrée dans la première couche
- une deuxième couche cohésive
- un bandage discret
- entre facilement dans la chaussure

Remarques

- un système destiné à un usage unique
- la pression de travail thérapeutique se maintient pendant plusieurs jours
- une pose sous tension maximale (Safe-Loc)
- sans latex

Composition du produit

Le système comprend :

- une bande de compression douce (Rosidal SC) = première couche
- une bande de compression cohésive (Rosidal CC) = deuxième couche

Rosidal® TCS **NOUVEAU**

composants du système	Dimension (cm x m)	REF	CNK	Conditionnement (pièces)
Composants 1 : Rosidal SC	10 x 3,5	26 484	2922 409	1 / 14
Composants 2 : Rosidal CC	10 x 6,0			

composants seuls	Dimension (cm x m)	REF	CNK	Conditionnement (pièces)
Rosidal SC Bande de compression, souple	10 x 3,5	33 503	2974 905	1 / 24
Rosidal CC Bande de compression cohésive	10 x 6,0	33 499	2974 897	1 / 24

Rosidal® Trousse lymphologie

Trousse lymphologie multi-composants



Trousse lymphologie 2

Indications

- pour des bandages compressifs lymphatiques professionnels à la jambe ou au bras

Propriétés

- grande sécurité thérapeutique
- efficace et économique grâce à la réutilisabilité des bandes de compression et des bandes de rembourrage (Rosidal soft, Rosidal K)
- qualité élevée et durable
- prêt à l'emploi et combiné dans une trousse pratique

Composition du produit

Rosidal Trousse lymphologie contient :

- tg Bandage tubulaire
- Mollelast
- Komplex bande en mousse caoutchouc
- Ouate synthétique Cellona
- Rosidal soft
- Rosidal K
- Idealbinde

Remarques

- Rosidal soft et Rosidal K lavables jusqu'à 50 fois à 95 °C



Rosidal® Trousse lymphologie

Trousse lymphologie multi-composants

Rosidal® Trousse lymphologie

Trousse lymphologie 1 jambe petite REF 59 795 CNK 2263 085	Trousse lymphologie 2 jambe grande REF 59 796 CNK 2263 093	Trousse lymphologie 3 bras petit REF 59 797 CNK 2263 101	Trousse lymphologie 4 Bras grand REF 59 798 CNK 2263 119	Trousse lymphologie 5 jambe petite REF 16 838 CNK 2264 430	Trousse lymphologie 6 jambe grande REF 16 839 CNK 2264 448
<p>Éléments de la trousse :</p> <p>tg® Bandage tubulaire Protection pour la peau (hygiène !) sous le bandage de compression décongestionnant.</p>					
taille 7 (1x)	taille 9 (1x)	taille 5 (1x)	taille 7 (1x)	taille 9 (1x)	taille 9 (1x)
<p>Mollelast® Bande Bande de fixation très élastique et agréablement souple pour la compression des doigts et des orteils dans le cadre d'un bandage de compression lymphologique.</p>					
4 cm x 4 m (20x)	4 cm x 4 m (20x)	4 cm x 4 m (20x)	4 cm x 4 m (20x)	4 cm x 4 m (20x)	6 cm x 4 m (20x)
<p>Komprex® Bande en mousse caoutchouc Pour découper des pièces en U et L (biseauter la face interne) pour le rembourrage et l'augmentation de la pression sur la malléole. En outre, en tant que matériau de base pour la réalisation de packs de découpe (Spaghetti ou picots), pour assouplissement localisé des tissus.</p>					
10 cm x 1 m épaisseur 1 cm (1x)	10 cm x 1 m épaisseur 1 cm (1x)	10 cm x 1 m épaisseur 1 cm (1x)	10 cm x 1 m épaisseur 1 cm (1x)	8 cm x 1 m épaisseur 0,5 cm (1x)	10 cm x 1 m épaisseur 1 cm (1x)
<p>Cellona® Ouate synthétique Rembourrage sous le bandage de compression pour une répartition homogène de la pression ainsi que pour empêcher les constriction et points de pression.</p>					
6 cm x 3 m (8x) 10 cm x 3 m (8x)	10 cm x 3 m (8x) 15 cm x 3 m (8x)	6 cm x 3 m (4x) 10 cm x 3 m (4x)	6 cm x 3 m (4x) 10 cm x 3 m (4x)		
<p>Rosidal® soft Bande en mousse douce pour la peau et perméable à l'air pour le rembourrage sous le bandage de compression. Empêche le bandage de glisser.</p>					
				10 cm x 2,5 m épaisseur 0,3 cm (2x) 15 cm x 2,5 m épaisseur 0,4 cm (2x)	10 cm x 2,5 m épaisseur 0,3 cm (3x) 15 cm x 2,5 m épaisseur 0,4 cm (3x)
<p>Rosidal® K Bande Bande à extensibilité courte à forte compression en 100 % coton pour forte compression en traitement lymphologique.</p>					
6 cm x 5 m (2x) 8 cm x 5 m (2x) 10 cm x 5 m (2x) 12 cm x 5 m (4x)	6 cm x 5 m (2x) 8 cm x 5 m (2x) 10 cm x 5 m (4x) 12 cm x 5 m (6x)	6 cm x 5 m (2x) 10 cm x 5 m (2x) 12 cm x 5 m (2x)	6 cm x 5 m (2x) 10 cm x 5 m (2x) 12 cm x 5 m (3x)	6 cm x 5 m (2x) 8 cm x 5 m (2x) 10 cm x 5 m (2x) 12 cm x 5 m (4x)	6 cm x 5 m (2x) 8 cm x 5 m (2x) 10 cm x 5 m (4x) 12 cm x 5 m (6x)
<p>Idealbinde Pour la compression forte et la stabilisation des bandages dans la région de la cuisse et de l'abdomen.</p>					
				20 cm x 5 m (1x)	20 cm x 5 m (2x)

Rosidal® soft

Bande en mousse



Indications

- pour le rembourrage sous des bandages de compression lymphatiques et phlébologiques

Propriétés

- élastique en longueur et largeur
- répartition homogène de la pression pour compensation de petits défauts d'enveloppement (par ex. constrictions)
- augmente le confort du patient (par ex. rembourrage de l'arrête tibiale)
- réduit le glissement du bandage de compression.
- hautement perméable à l'air et à l'humidité
- résistant à la déchirure et extensible
- avec marques de découpe
- blanc

Composition du produit

100 % mousse de polyuréthane

Remarques

- lavable 50 fois à maximum 95 °C
- stérilisable à la vapeur d'eau (121 °C/134 °C)
- l'élasticité et l'effet de rembourrage sont préservés, même après lavage

Rosidal® soft

2,5 m (longueur non étirée), avec agrafes pour pansement

Largeur x épaisseur (cm)	REF	CNK	Conditionnement (pièces)
emballage individuel en étui en carton			
10 x 0,3	23 110	2259 653	1 / 30
10 x 0,4	23 111	-	1 / 24
12 x 0,4	23 112	-	1 / 16
15 x 0,4	23 113	-	1 / 14

en carton

10 x 0,3	23 100	-	36
10 x 0,4	23 101	2375 764	24
12 x 0,4	23 102	2259 679	18
15 x 0,4	23 103	-	14

Largeur x épaisseur (cm)	REF	CNK	Conditionnement (emballage)
--------------------------	-----	-----	-----------------------------

2,0 m (longueur non étirée), avec agrafes pour pansement, par lot de deux en étui en carton

10 x 0,2	13 016	2259 661	1 / 23
----------	--------	----------	--------

Rosidal® SC

NOUVEAU

Bande de compression, douce



Indications

- utilisable comme première couche de compression pour protéger la peau et réduire la tendance du bandage à glisser
- pour une compression légère sous les bandages de compression en lymphologie ou en phlébologie

Propriétés

- revers doux en textile
- extensible
- perméable à l'air et à la vapeur d'eau
- aux pores fins
- permet une répartition homogène de la pression
- réduit la tendance du bandage de compression à glisser
- le léger effet de compression augmente le confort de port
- avec marques de découpe
- blanc

Composition du produit

Mousse de polyuréthane avec tissu textile en polyamide (60 %) et coton (40 %)

Remarque

- stérilisable à la vapeur d'eau (134 °C)
- lavable jusqu'à 50 fois à max. 95 °C

Rosidal® SC

NOUVEAU

avec agrafe pour pansement, emballage individuel en étui en carton

Dimension (cm x m)	REF	CNK	Conditionnement (pièces)
10 x 2,5	33 500	2975 571	1 / 24
15 x 2,5	33 501	2975 589	1 / 24
10 x 3,5	33 503	2974 905	1 / 24

Kompres®

Compresse, bande et plaque en mousse, plaque en mousse plastique



Indications

- pour la compression en cas de traitement des œdèmes en phlébologie et lymphologie
- pour le soutien en cas de bandages fonctionnels en médecine du sport
- pour un rembourrage partiel de bandages et attelles
- associé à d'autres produits de compression, pour une augmentation locale de la pression

Propriétés

- permet une découpe sur mesure
- perméable à l'air et à la vapeur d'eau

Composition du produit

100 % latex de synthèse (styrène-butadiène)

Remarques

- stérilisable à la vapeur d'eau (121 °C)

Kompres® Compresse en mousse caoutchouc
emballage individuel en étui en carton

Dimension	Épaisseur (mm)	Mesure (cm)	REF	CNK	Conditionnement (pièces)
00 ovale	10	9 x 6,5	22 300	0844 449	1 / 60
0 réniforme	10	9 x 5	22 301	0179 101	1 / 75
1 réniforme	12	12 x 6,5	22 302	0179 119	1 / 30
2 rectangulaire	12	17 x 13	22 303	0179 127	1 / 25
4 forme trapèze	5	39/22 x 33	22 305	0891 309	1 / 20

Kompres® Bande en mousse caoutchouc
en rouleau, emballage individuel en étui en carton

Épaisseur (mm)	Mesure (cm x m)	REF	CNK	Conditionnement (pièces)
5	8 x 1	22 310	–	1 / 30
10	8 x 1	22 311	–	1 / 20
10	10 x 1	22 312	–	1 / 20
5	8 x 2	22 313	0844 423	1 / 30
10	8 x 2	22 314	0844 431	1 / 15

Kompres® Plaque en caoutchouc mousse
en rouleau, emballage individuel en sachet plastique

Épaisseur (mm)	Mesure (cm x m)	REF	CNK	Conditionnement (pièces)
10	100 x 50	22 320	0844 456	1 / 10

Kompres® II

Compresse, bande et plaque en mousse, plaque en mousse plastique



Indications

- pour le rembourrage de bandages compressifs

Propriétés

- permet une découpe sur mesure
- respirant et antidérapant
- structure de surface ondulée spéciale
- permet un effet de micro-massage, notamment pour les patients présentant un lymphœdème

Composition du produit

étroite bande de mousse intégrée dans un non-tissé

Kompres® II Plaque en caoutchouc mousse ondulé, emballage individuel en sachet plastique

Mesure (cm)	REF	CNK	Conditionnement (pièces)
65 x 65	16 985	-	1 / 6

Actico® silk

Bandage compressif prêt à l'emploi



Indications

- pour le traitement de l'ulcère variqueux après réduction d'œdème
- pour la prévention des rechutes des ulcères variqueux chroniques
- utilisable dans de nombreuses applications comme bas de compression (classe II-III)

Propriétés

- bas de compression bi-couche (env. 40 mmHg au niveau de la cheville)

Sous-chaussette :

- blanc
- pointes de pied fermées
- env. 10 mmHg

Chaussette :

- couleur sable
- pointes de pied ouverte
- env. 25-35 mmHg
- facile à mettre et à enlever sans aide

- confort de port agréable
- pour des exigences esthétiques élevées

Composition du produit

Le set se compose de :
 2x sous-chaussette blanc 90 % polyamide, 10 % élasthanne et
 1x chaussette de couleur chair 65 % polyamide, 35 % élasthanne

Remarques

- sous-chaussette lavable à 60 °C
- chaussette lavable à 40 °C

Actico® silk Bandage compressif prêt à l'emploi

Dimension	Tour de cheville (cm)	Tour de mollet (cm)	REF	CNK	Conditionnement (emballage)
S	19,5 - 25,5	30,5 - 37,5	26 905	2669 448	1 / 16
M	21,5 - 27,5	33,0 - 40,0	26 906	2669 521	1 / 16
L	22,5 - 29,5	35,5 - 43,0	26 910	2669 539	1 / 16
XL	23,0 - 32,0	38,0 - 46,0	26 911	2669 547	1 / 16
XXL	23,5 - 34,0	40,0 - 49,0	26 912	2669 554	1 / 16

Actico® silk Sous chaussette (réserve)

Dimension	Tour de cheville (cm)	Tour de mollet (cm)	REF	CNK	Conditionnement (pièces)
S	19,5 - 25,5	30,5 - 37,5	30 735	2798 775	3 / 150
M	21,5 - 27,5	33,0 - 40,0	30 736	2798 791	3 / 150
L	22,5 - 29,5	35,5 - 43,0	30 737	2798 809	3 / 150
XL	23,0 - 32,0	38,0 - 46,0	30 738	2798 817	3 / 150
XXL	23,5 - 34,0	40,0 - 49,0	30 739	2798 783	3 / 150

Actico® TPS

Bas de thromboprophylaxie



Indications

- pour la compression de la jambe
- pour le renforcement du retour veineux, afin de prévenir la survenue d'une thrombose veineuse profonde ou son extension
- pour l'immobilisation de parties du corps
- pour la fixation de bandages

Propriétés

- élastique en largeur
- forme ronde sans couture
- env. 18 mmHg à la cheville
- diminution en continu de la pression de la cheville à la cuisse
- fenêtre d'inspection au-dessus des orteils, servant en même temps de marquage couleur pour la taille

- de même, code couleur sous la bande de maintien comme indication de la longueur
- bord confortable
- blanc

Composition du produit

Bas / galon
90 % polyamide, 10 % élasthanne.
Bande de maintien
57 % polyamide, 32 % silicone, 11 % élasthanne

Remarques

- lavable 25 fois à 70 °C

Modèles

- jusqu'au genou et jusqu'à la cuisse (avec empiècement en V pour un meilleur maintien)

Actico® TPS

taille	cc mollet en cm	longueur de jambe en cm	cc cuisse en cm	REF	CNK	conditionnement (pièces)
version genou						
S (normal)	25,4 - 30,5	35,5 - 40,6		26 931	2745 537	12 / 72
S (long)	25,4 - 30,5	40,6 - 50,8		26 932	2745 552	12 / 72
M (normal)	30,5 - 38,1	35,5 - 43,2		26 933	2745 313	12 / 72
M (long)	30,5 - 38,1	43,2 - 50,8		26 934	2745 339	12 / 72
L (normal)	38,1 - 44,5	35,5 - 45,7		26 935	2745 347	12 / 72
L (long)	38,1 - 44,5	45,7 - 50,8		26 936	2745 362	12 / 72
XL (normal)	44,5 - 50,8	35,5 - 45,7		26 937	2745 370	12 / 72
XL (long)	44,5 - 50,8	45,7 - 50,8		26 938	2745 511	12 / 72

version mi-cuisse

S (court)	25,4 - 30,5	63,5 - 73,7	< 63	26 939	2745 396	6 / 36
S (normal)	25,4 - 30,5	73,7 - 83,8	< 63	26 940	2745 404	6 / 36
S (long)	25,4 - 30,5	83,8 - 94,0	< 63	26 941	2745 412	6 / 36
M (court)	30,5 - 38,1	63,5 - 73,7	63 - 68	26 942	2745 420	6 / 36
M (normal)	30,5 - 38,1	73,7 - 83,8	63 - 68	26 943	2745 446	6 / 36
M (long)	30,5 - 38,1	83,8 - 94,0	63 - 68	26 944	2745 453	6 / 36
L (court)	38,1 - 44,5	63,5 - 73,7	68 - 76	26 945	2745 461	6 / 36
L (normal)	38,1 - 44,5	73,7 - 83,8	68 - 76	26 946	2745 479	6 / 36
L (long)	38,1 - 44,5	83,8 - 94,0	68 - 76	26 947	2745 487	6 / 36
XL (court)	44,5 - 50,8	63,5 - 73,7	76 - 82	26 948	2745 495	6 / 36
XL (normal)	44,5 - 50,8	73,7 - 83,8	76 - 82	26 949	2745 503	6 / 36
XL (long)	44,5 - 50,8	83,8 - 94,0	76 - 82	26 950	2745 388	6 / 36

Cambric

Bande de fixation en gaze hydrophile



Indications

- fixation de pansements
- également indiquée comme pansement provisoire lors des premiers soins

Propriétés

- souple, légère
- perméable à l'air

Composition du produit

100 % coton

Cambric L

Léger 21 gr/m², Emballage individuel

Dimension (cm x m)	REF	CNK	Conditionnement (pièces)
3 x 5	37 301	0234 278	20 / 400
5 x 5	37 302	0234 237	20 / 400
7 x 5	37 303	0234 245	20 / 400
10 x 5	37 304	0234 252	20 / 400
15 x 5	37 305	0234 260	20 / 400

bande nue

5 x 5	35 311	0241 067	50 / 2500
7 x 5	35 312	0241 075	50 / 2500
10 x 5	35 313	0241 083	50 / 2500

Stella Crepe

Bande de soutien et de fixation en coton pur



Indications

- fixation, soutien, compression légère et traitement des articulations blessées
- peut être utilisée comme bande de fixation au même titre que la bande de gaze élastique

Composition du produit

100 % coton

Propriétés

- confortable
- à élasticité durable
- longueur étirée : 4 m

Stella Crepe H

90 gr/m², emballage individuel

Dimension (cm x m)	REF	CNK	Conditionnement (pièces)
5 x 4	35 170	1536 309	20 / 800
7 x 4	35 171	1536 317	20 / 400
10 x 4	35 172	1536 325	20 / 400
15 x 4	35 173	1536 333	10 / 200
20 x 4	35 174	1536 341	10 / 200
30 x 4	35 175	1536 358	4 / 80

Stella Crepe HL

75 gr/m², emballage individuel

Dimension (cm x m)	REF	CNK	Conditionnement (pièces)
5 x 4	35 179	2089 175	20 / 800
7 x 4	35 180	2089 183	20 / 400
10 x 4	35 181	2089 191	20 / 400
15 x 4	35 182	2089 209	10 / 200
20 x 4	35 183	2089 217	10 / 200
30 x 4	35 184	2089 225	4 / 80

Stella Crepe

105 gr/m², emballage individuel

Dimension (cm x m)	REF	CNK	Conditionnement (pièces)
5 x 4	35 154	0832 576	20 / 800
7 x 4	35 155	0832 634	20 / 400
10 x 4	35 156	0832 683	20 / 400
15 x 4	35 157	0832 725	10 / 200
20 x 4	35 158	0832 758	10 / 200
30 x 4	35 159	0832 766	4 / 80

Stellastic

Bande de gaze ourlée



Indications

- bande légère
- pour la pratique du sport
- recommandée pour la fixation de pansements stériles posés directement sur la plaie

Propriétés

- excellente élasticité en longueur grâce à l'utilisation de fils de polyamide et de viscose

Composition du produit

Stellastic viscose : 60 % polyamide, 40 % viscose.

Stellastic coton : 60 % polyamide, 40 % coton.

Stellastic

emballage individuel - viscose

Dimension (cm x m)	REF	CNK	Conditionnement (pièces)
5 x 4	35 230	0681 460	20 / 120
7 x 4	35 231	0681 478	20 / 120
10 x 4	35 232	0681 486	20 / 120
15 x 4	35 233	0681 494	20 / 120

emballage individuel - coton

5 x 4	35 235	0234 286	20 / 120
7 x 4	35 236	0234 294	20 / 120
10 x 4	35 237	0234 302	20 / 120

bande nue – viscose

5 x 4	35 301	1178 458	50 / 1000
6 x 4	35 302	1536 366	50 / 800
7 x 4	35 303	1178 466	50 / 600
8 x 4	35 304	1536 374	50 / 600
10 x 4	35 305	1536 382	50 / 400
15 x 4	35 307	1178 474	50 / 200

Bandages et orthèses



Cellacare® Cervidur®

Minerve cervicale (modèle selon Schanz)



Indications

- pour décharge et immobilisation de la colonne cervicale

Propriétés

- pour enveloppement
- décharge les muscles de la nuque
- complète une physio/kinésithérapie et un traitement médicamenteux par une immobilisation et un effet chauffant
- noyau en non-tissé de largeur fixe, dans une maille tubulaire sans couture
- surpiqué dans la longueur
- doux pour la peau
- sur une extrémité, 2 bandes de coton cousues en leur centre pour fixation
- Coloris : blanc naturel

Composition du produit

Coton, polyester, polypropylène

Remarques

- 

Cellacare® Cervidur®

emballage individuel en étui en carton

Dimension (cm x m)	REF	CNK	Conditionnement (pièces)
6 x 1,80	22 405	0178 400	1 / 40
8 x 1,80	22 406	0178 418	1 / 32
10 x 1,80	22 407	0178 426	1 / 24

Cellacare® Cervical, Cellacare® Cervical Plus

Minerve cervicale de forme anatomique



Indications

- traitement post-traumatique et post-opératoire de la colonne cervicale
- décharge la musculature de la nuque





Propriétés

- confort élevé grâce à l'espace anatomique prévu pour le menton
- manipulation simple et réglage progressif du serrage par bandes auto-agrippantes
- Revêtement amovible pour lavage séparé
- Coloris : blanc naturel

Composition du produit

Cervical : coton, polyamide, élastodiène (caoutchouc naturel), polyuréthane
 Cervical Plus : similaire au modèle Cervical, renforcement : plaque de polyéthylène

Remarques

- Revêtement 
- Colliers cervicaux 
-   
- avant le lavage, fermer les bandes auto-agrippantes

Modèles

- Cervical
- Cervical Plus : avec élément de renforcement complémentaire

Cellacare® Cervical

emballage individuel en étui en carton

Hauteur du menton (cm)	REF	CNK	Conditionnement (pièces)
6	22 490	1588 110	1 / 20
8	22 491	1588 128	1 / 16
10	22 492	1588 136	1 / 14

Cellacare® Cervical Plus

emballage individuel en étui en carton

Hauteur du menton (cm)	REF	CNK	Conditionnement (pièces)
6	22 495	1588 086	1 / 20
8	22 496	1588 094	1 / 16
10	22 497	1588 102	1 / 14

Cellacare® Gilchrist, Cellacare® Gilchrist Easy

Orthèses d'épaule pour immobilisation en position définie



Cellacare®
Gilchrist



Cellacare® Gilchrist
Easy

Indications

- immobilisation post-traumatique et postopératoire de l'épaule et du bras

Propriétés

- mise en place rapide et simple
- ni douleur ni sensation de pression, l'épaule blessée reste libre
- exercices thérapeutiques, soins des plaies et hygiène quotidienne possibles sans retirer l'orthèse
- ceinture plate rembourrée en matériau doux pour la peau
- grand confort de port
- Coloris : blanc naturel

Composition du produit

Gilchrist : polyuréthane, polyamide, viscosse, polyester, coton

Gilchrist Easy : coton, polyamide, élasthanne

Remarques

- Gilchrist: ☒☒☒☒
- Gilchrist Easy: ☒☒☒☒
- avant le lavage, fermer les bandes auto-agrippantes

Modèles

- Gilchrist : peut être porté à droite comme à gauche
- Gilchrist Easy : prêt à l'emploi, disponible en modèle gauche et droit

Cellacare® Gilchrist

emballage individuel en étui en carton

Dimension	Longueur (cm)	Tour de poitrine (cm)	REF	CNK	Conditionnement (pièces)
S	190	< 60	22 401	1022 730	1 / 44
M	230	60 - 80	22 402	1022 748	1 / 44
L	280	80 - 100	22 403	1022 775	1 / 44
XL	320	100 - 120	22 404	1022 763	1 / 44

Cellacare® Gilchrist Easy

emballage individuel en étui en carton

Dimension	Longueur (cm)	Tour de poitrine (cm)	REF	CNK	Conditionnement (pièces)
-----------	---------------	-----------------------	-----	-----	--------------------------

Modèle côté gauche

1	-	80 - 100	22 415	-	1 / 5
2	-	100 - 120	22 416	-	1 / 5

Modèle côté droit

1	-	80 - 100	22 417	-	1 / 5
2	-	100 - 120	22 418	-	1 / 5

Cellacare® Clavicula

Bandage claviculaire



Indications

- traitement conservateur des fractures de la clavicule par fixation et extension

Propriétés

- mise en place et ajustage rapides et simples par 3 bandes auto-agrippantes avec réglages indépendants dans le dos
- sangles et croisement de sangles dans le dos, rembourrés
- doux pour la peau
- grand confort de port
- Coloris : blanc

Composition du produit

Coton, polyuréthane, laine, viscose, polyamide

Remarques

-  avant le lavage, fermer les bandes auto-agrippantes

Cellacare® Clavicula

emballage individuel en étui en carton

Dimension	Largeur d'épaule (cm)	REF	CNK	Conditionnement (pièces)
0	18 - 25	22 420	1536 606	1 / 54
1	25 - 33	22 421	1536 614	1 / 54
2	33 - 40	22 422	1536 622	1 / 54
3	40 - 50	22 423	1536 630	1 / 54
4	50 - 60	22 424	-	1 / 54

Cellacare® Epi

Bandage actif du coude



Indications

- en cas d'épicondylite latérale (Epicondylitis radialis humeri – « tennis elbow »)
- en cas d'épicondylite médiale (Epicondylitis ulnaris humeri – « coude du glofeur »)
- en cas d'épanchements articulaires et oedèmes
- en cas d'arthrose et d'arthrite ainsi qu'en cas d'irritations aiguës chroniques, postopératoires et post-traumatiques

Propriétés

- Système thérapeutique triple :
 - bandage actif à forte compression : stimule la circulation et réduit l'oedème
 - pelotes intégrées pour décharger la musculature : massent et mobilisent l'articulation
 - sangle de stabilisation circulaire : une compression ciblée décharge les insertions tendineuses
- forme ajustée
- bords souples de la fermeture
- doux pour la peau grâce à sa teneur élevée en coton
- zone de confort douce au pli du coude
- se porte à droite comme à gauche
- Coloris : bleu/noir

Composition du produit

Coton, polyamide, élasthanne, élastodiène (caoutchouc naturel), latex de synthèse, polyester, polyuréthane thermoplastique

Remarques

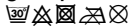
- ne pas porter pendant de longues phases de repos
-  enlever la sangle de stabilisation avant le lavage

Conseil

- la sangle de stabilisation amovible permet d'accroître la compression en fonction de l'évolution de la maladie

Cellacare® Epi

emballage individuel en étui en carton

Dimension	Tour de bras (à 9 cm du coude en direction distale)	REF	CNK	Conditionnement (pièces)
0	18 - 20	13 361	-	1 / 20
1	20 - 22	13 362	-	1 / 20
2	22 - 24	13 363	-	1 / 20
3	24 - 26	13 364	-	1 / 20
4	26 - 28	13 365	-	1 / 20
5	28 - 30	13 366	-	1 / 20
6	30 - 32	13 367	-	1 / 20

Cellacare® Manus

Bandage actif du poignet



Indications

- à la phase aiguë d'une arthrose du poignet
- en cas d'entorses modérées à graves
- ténosynovite
- instabilités et surcharges excessives au niveau du poignet
- dans le suivi thérapeutique postopératoire de fractures du poignet, ainsi qu'après la pose d'un plâtre

Propriétés

- Système de traitement à trois étapes
 - tricotage compressif avec pelote en silicone : répartition homogène de la pression
 - sangle pour poignet SwingTex : compression ciblée
 - attelle palmaire : thermo-plastique, peut être ajustée à l'anatomie du patient et retirée pour mobilisation
- par friction, favorise l'irrigation sanguine et l'évacuation de la lymphe.
- favorise la résorption d'oedèmes et d'épanchements sanguins
- doux pour la peau grâce à sa teneur élevée en coton
- Coloris : bleu/noir

Composition du produit

Coton, polyamide, élastodiène (caoutchouc naturel), élasthanne, silicone, polyuréthane

Remarques

- ne pas porter pendant de longues phases de repos
- le choix de tailles couvre des tours de poignet pouvant atteindre 23 cm
-
- retirer la sangle et l'attelle avant lavage

Conseil

- Cellacare Manus s'ajuste au poignet selon l'état d'avancement de la guérison, grâce à la sangle pour poignet et l'attelle amovible

Cellacare® Manus

emballage individuel en étui en carton

Dimension	Tour de poignet (cm)	REF	CNK	Conditionnement (pièces)
Modèle côté droit				
1	13,0 - 14,5	30 700	-	1 / 20
2	14,5 - 16,5	30 702	-	1 / 20
3	16,5 - 19,0	30 704	-	1 / 20
4	19,0 - 23,0	30 706	-	1 / 20
Modèle côté gauche				
1	13,0 - 14,5	30 701	-	1 / 20
2	14,5 - 16,5	30 703	-	1 / 20
3	16,5 - 19,0	30 705	-	1 / 20
4	19,0 - 23,0	30 707	-	1 / 20

Cellacare® Rhizocast

Orthèse de stabilisation pour pouce et poignet



Indications

- immobilisation en cas d'irritations post-traumatiques et postopératoires au niveau du poignet et de l'articulation trapézo-métacarpienne ou carpo-métacarpienne du pouce
- en cas de rhizarthrose, lésions ligamentaires ulnaires (pouces du skieur), arthrose TMS, téno-synovite, syndrome du canal carpien et entorses

Propriétés

- immobilisation du pouce en position fonctionnelle d'abduction et d'opposition
- la mobilité des doigts et du pouce (capacité de préhension) est préservée
- confort élevé grâce au tissu 3D respirant
- 2 baleines palmaires aluminium formables, et un dispositif en plastique thermoplastique au niveau du pouce pour une stabilisation individuelle.
- mise en place aisée avec un accessoire d'aide à la pose et une sangle de bandes auto-agrippantes avec lanières coulissantes opposées
- modèles différents pour un port à droite comme à gauche
- Coloris : bleu/noir

Composition du produit

Polyester, polyuréthane, coton, élasthanne, polyamide, chlorure de polyvinyle, polyéthylène, aluminium, acier

Remarques

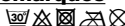
- 
- retirer le dispositif thermoplastique et les baleines en aluminium et fermer toutes les bandes auto-agrippantes avant lavage

Cellacare® Rhizocast

emballage individuel en étui en carton

Dimension	Tour de poignet (cm)	REF	CNK	Conditionnement (pièces)
Modèle côté gauche				
1	< 17	19 801	-	1 / 20
2	17 - 24	19 802	-	1 / 20
3	> 24	19 803	-	1 / 20
Modèle côté droit				
1	< 17	19 804	-	1 / 20
2	17 - 24	19 805	-	1 / 20
3	> 24	19 806	-	1 / 20

Cellacare® Thorax F/M

Bandage pour fracture des côtes



Cellacare® Thorax F



Cellacare® Thorax M

Indications

- traitement conservateur des fractures des côtes et contusions thoraciques
- décharge postopératoire après interventions thoraciques et abdominales

Propriétés

- une large fermeture bandes auto-agrippantes facilite la mise en place et le réglage de la compression
- La ceinture robuste avec une grande stabilité en largeur et 100% extensible en longueur permet une répartition homogène de la pression sans former de bourrelets ni enrôler les bords
- renforcement ventral agréable au niveau de la zone blessée/de la plaie
- également facile à poser chez les patients alités
- Coloris : blanc

Composition du produit

Polyuréthane, polyester, coton, polyamide, coton, élastodiène (caoutchouc naturel)

Remarques

- avant le lavage, fermer les bandes auto-agrippantes

Modèles

- Thorax F et Thorax M, ajustés à l'anatomie féminine et masculine

Cellacare® Thorax F

emballage individuel en étui en carton

Dimension	Tour de la cage thoracique (cm)	Hauteur (cm)	REF	CNK	Conditionnement (pièces)
S	70 - 100	16	22 470	1536 648	1 / 60
L	100 - 130	16	22 471	1536 655	1 / 60

Cellacare® Thorax M

emballage individuel en étui en carton

Dimension	Tour de la cage thoracique (cm)	Hauteur (cm)	REF	CNK	Conditionnement (pièces)
S	70 - 100	24	22 475	1536 663	1 / 24
L	100 - 130	24	22 476	1536 671	1 / 24

Cellacare® Dorsal

Orthèse de stabilisation lombaire



Indications

- pour le traitement et la prévention des lombalgies et lombosciatalgies aiguës et chroniques
- syndrome radiculaire/pseudo-radiculaire lombaire
- douleurs dorsales non spécifiques
- mauvaise posture
- dysfonction musculaire/états de surcharge
- ostéoporose débutante
- réduction préventive des excès de charge

Propriétés

- légère action compressive : action proprioceptive, stimule le métabolisme et soulage les tensions musculaires
- bonne stabilisation grâce aux tiges flexibles dans le dos
- matériaux particulièrement respirants, pas d'accumulation d'humidité ou de chaleur
- rembourrage et soutien agréables
- Coloris : blanc/gris

Composition du produit

Coton, Polyester, élastodiène (latex naturel), polyamide, polypropylène, acier renforcé

Remarques

- 
- avant le lavage, fermer les bandes auto-agrippantes

Cellacare® Dorsal

emballage individuel en étui en carton

Dimension	Tour de taille (cm)	REF	CNK	Conditionnement (pièces)
1	60 - 75	17 992	2603 017	1 / 10
2	75 - 95	17 993	2603 033	1 / 10
3	95 - 115	17 994	2603 041	1 / 12
4	115 - 135	17 996	2603 058	1 / 12
5	> 135	17 997	2603 009	1 / 12

Cellacare® Materna

Orthèse dorsale pour femmes enceintes



Indications

- pour le traitement des douleurs dorsales pendant et après la grossesse

Propriétés

- large bande dorsale élastique et tiges à ressort fines pour la stabilisation de la zone lombaire
- bandes flexibles réglables pour adapter la largeur de la ceinture
- confort élevé grâce au matériau respirant
- réduit la douleur en soulageant le dos
- fonction de rappel en cas de mauvaise posture
- ne comprime pas le bébé et le ventre, agréable sensation de maintien
- Coloris : blanc

Composition du produit

Polyester, polyamide, coton, polyuréthane, fil acier (tiges à ressort avec extrémités en laiton nickelé)

Remarques

- avant le lavage, fermer les bandes auto-agrippantes

Cellacare® Materna

emballage individuel en étui en carton

Dimension	Tour de hanche (cm)	REF	CNK	Conditionnement (pièces)
1	< 91	17 008	2203 842	1 / 20
2	91 - 102	17 009	2203 859	1 / 20
3	102 - 117	17 010	2203 867	1 / 20
4	> 117	17 011	2203 875	1 / 20

Cellacare® Lumbal F/M

Orthèse de stabilisation lombaire avec pelote et sangles de réglages



Cellacare® Lumbal F



Cellacare® Lumbal M

Indications

- pour le traitement et la prévention des lombalgies et lombosciatalgies aiguës et chroniques
- syndrome radiculaire/pseudo-radiculaire lombaire
- douleurs dorsales non spécifiques
- mauvaise posture
- dysfonction musculaire/états de surcharge
- protrusion/prolapsus/discopathie
- syndrome des facettes
- spondylolisthésis
- ostéoporose débutante

Propriétés

- tiges de stabilisation ventrales et dorsales
- pelote WaveTec de forme ergonomique avec points de pression pour la stimulation et massage ciblé des muscles dorsaux.
- des passants sur les sangles minimisent la force nécessaire pour l'enfilage
- stabilité lombaire et pression de la pelote réglables grâce aux sangles
- grand confort grâce aux bords ergonomiques arrondis et au matériau respirant
- soulage au moment de soulever et de porter des charges, stabilise la colonne vertébrale lombaire
- Coloris : gris/anthracite

Composition du produit

Coton, polyamide, polyester, élastodiène (caoutchouc naturel), polypropylène, polyuréthane, acier renforcé

Remarques

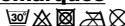
-  avant le lavage, fermer les bandes auto-agrippantes

Modèles

- Lumbal F et Lumbal M, ajustés à l'anatomie féminine et masculine

Conseil

- la pelote s'insère et se retire facilement de l'orthèse par un système de fermeture à bandes auto-agrippantes



Cellacare® Lumbal F/M

Orthèse de stabilisation lombaire avec pelote et sangles de réglages

Cellacare® Lumbal F

emballage individuel en étui en carton

Dimension	Tour de taille (cm)	REF	CNK	Conditionnement (pièces)
1	60 - 75	13 368	2263 069	1 / 12
2	75 - 95	13 369	2263 051	1 / 12
3	95 - 115	13 370	2263 044	1 / 12
4	115 - 135	13 371	2263 036	1 / 12
5	> 135	13 372	2263 028	1 / 12

Cellacare® Lumbal M

emballage individuel en étui en carton

Dimension	Tour de taille (cm)	REF	CNK	Conditionnement (pièces)
1	60 - 75	13 373	2263 010	1 / 12
2	75 - 95	13 374	2263 002	1 / 12
3	95 - 115	13 375	2262 996	1 / 12
4	115 - 135	13 376	2262 988	1 / 12
5	> 135	13 377	2262 970	1 / 12

Cellacare® Lumbasilk F/M NOUVEAU



Cellacare® Lumbasilk F



Cellacare® Lumbasilk M

Indications

- douleur aiguë ou chronique de la colonne vertébrale lombaire due à une sollicitation excessive des muscles et des ligaments dans la région lombaire
- douleurs non spécifiques dans la zone sacro-lombaire et lombaire causées par une mauvaise posture

Propriétés

- stabilise sans limiter les fonctions musculaires
- disponible en cinq tailles
- également pour les patients dont le tour de taille atteint 170 cm
- une forme anatomique spécifique pour elle et pour lui
- les passants ergonomiques pour les mains et les pouces préservent le poignet
- couleur de la version « F » : noire avec bordure rose ;
couleur de la version « M » : gris-noir

Composition du produit

coton, polyamide, soie, élasthanne, polyuréthane, mousse de polyuréthane, polypropylène, polyester

Remarques

- Orthèse et poche pour pelote : 
- avant le lavage, fermer les bandes Velcro

Cellacare® Lumbasilk F NOUVEAU Orthèse dorsale pour femmes, emballage individuel en étui en carton

Dimension	Tour de taille (cm)	REF	CNK	Conditionnement (pièces)
1	70 - 90	33 230	2921 815	1 / 10
2	90 - 110	33 231	2921 823	1 / 10
3	110 - 130	33 232	2921 831	1 / 10
4	130 - 150	33 233	2921 849	1 / 10
5	150 - 170	33 234	2921 856	1 / 10

Cellacare® Lumbasilk M NOUVEAU Orthèse dorsale pour homme, emballage individuel en étui en carton

Dimension	Tour de taille (cm)	REF	CNK	Conditionnement (pièces)
1	70 - 90	33 235	2921 864	1 / 10
2	90 - 110	33 236	2921 872	1 / 10
3	110 - 130	33 237	2921 880	1 / 10
4	130 - 150	33 238	2921 898	1 / 10
5	150 - 170	33 239	2921 906	1 / 10

Cellacare® Dotop® F/M

Orthèse de soutien lombaire avec fonction de mobilisation et bandes d'entraînement



Cellacare® Dotop® F



Cellacare® Dotop® M

Indications

- pour le traitement des syndromes lombaires aigus et chroniques, des douleurs dorsales non spécifiques, du syndrome radiculaire/pseudo-radiculaire lombaire, des protrusion/prolapsus/discopathie, syndrome des facettes et spondylolisthésis
- mauvaises postures chroniques, dysfonctions musculaires et états de surcharge
- ostéoporose débutante
- réduction préventive des excès de charge
- traitement postopératoire après une intervention sur la colonne vertébrale

Propriétés

- l'orthèse de stabilisation décharge le dos et soulage la douleur
- le système de traction EasyFit utilisant le principe des poulies pour un très bon effet de soutien
- ThoraPlus, la sangle de stabilisation thoracique amovible, offre une stabilité accrue au niveau du thorax pendant la phase aiguë.
- bandes d'entraînement réglables en longueur pour des exercices de mouvement ciblés de renforcement des muscles du torse
- Variation du degré de stabilisation de l'orthèse par le retrait des tiges de stabilisation du dos
- Dotop F : noir, applications de couleur rose
- Dotop M : gris/noir, applications de couleur orange

Composition du produit

Coton, élastodiène (caoutchouc naturel), élasthanne, polyamide, polyuréthane, polyester, polypropylène, viscose, acryl, acier renforcé

Remarques

- avant le lavage, fermer les bandes auto-agrippantes

Modèles

- Dotop F et Dotop M, ajustés à l'anatomie masculine et féminine

Conseil

- Des exercices réguliers avec les bandes d'entraînement renforcent durablement les muscles du tronc et déchargent le dos de façon prolongée

Cellacare® Dotop® F/M

Orthèse de soutien lombaire avec fonction de mobilisation et bandes d'entraînement

Cellacare® Dotop® F

emballage individuel en étui en carton

Dimension	Tour de taille (cm)	REF	CNK	Conditionnement (pièces)
1	65 - 75	30 880	2583 995	1 / 12
2	75 - 90	30 881	2584 001	1 / 12
3	90 - 105	30 882	2584 019	1 / 12
4	105 - 120	30 883	2584 027	1 / 12
5	120 - 135	30 884	2584 035	1 / 12

Cellacare® Dotop® M

emballage individuel en étui en carton

Dimension	Tour de taille (cm)	REF	CNK	Conditionnement (pièces)
1	65 - 75	30 885	2584 043	1 / 12
2	75 - 90	30 886	2584 050	1 / 12
3	90 - 105	30 887	2584 068	1 / 12
4	105 - 120	30 889	2584 076	1 / 12
5	120 - 135	30 890	2584 084	1 / 12

Cellacare® Genu

Bandage actif du genou



Indications

- traitement fonctionnel des douleurs post-traumatiques et postopératoires du genou
- syndrome douloureux fémoro-patellaire
- instabilité ligamentaire
- épanchement articulaire et oedème en cas d'arthrose et d'arthrite actives
- contusions, lésions ligamentaires, prévention des blessures

Propriétés

- s'adapte bien au genou grâce à sa forme anatomique
- tricot très élastique, même en longueur, pour une bonne tenue lors des mouvements et un bandage qui ne glisse pas
- effet de massage intermittent de la pelote annulaire intégrée
- répartition physiologique de la pression
- doux pour la peau grâce à sa teneur élevée en coton
- coussinet poplité et couture plate latérale pour un risque minimisé d'irritation du creux poplité
- se porte à droite comme à gauche
- Coloris : bleu/noir

Composition du produit

Coton, polyamide, élastodiène (caoutchouc naturel), élasthanne, silicone, polyuréthane, polyester, aluminium

Remarques

- ne pas porter pendant de longues phases de repos
-

Cellacare® Genu

emballage individuel en étui en carton

Dimension	Circonférence 1 (circonférence mesurée à 12 cm en-dessous du milieu du genou)	Circonférence 2 (circonférence mesurée à 14 cm au-dessus du milieu du genou)	REF	CNK	Conditionnement (pièces)
0	25 - 28	35 - 38	16 849	2253 987	1 / 36
1	28 - 31	38 - 41	16 850	2253 995	1 / 36
2	31 - 34	41 - 44	16 851	2254 001	1 / 36
3	34 - 37	44 - 47	16 852	2254 019	1 / 36
4	37 - 40	47 - 50	16 853	2254 027	1 / 36
5	40 - 43	50 - 53	16 854	2254 035	1 / 36
6	43 - 46	53 - 56	16 855	2254 043	1 / 36

Cellacare® Genucast

Orthèse de genou pour immobilisation, courbée



Indications

- immobilisation de l'articulation en cas d'inflammations ou de blessures du genou d'origines multiples.
- immobilisation postopératoire en légère flexion fonctionnelle
- traitement post-traumatique conservateur

Propriétés

- tiges d'aluminium latérales et dorsales amovibles (fléchies à 15°) dans des empiècements spéciaux, ajustables à l'anatomie du patient
- manipulation simple
- fixation fiable grâce aux bandes auto-agrippantes opposées
- doublure intérieure douce pour la peau
- grand confort de port
- action immobilisante d'un bandage rigide, combinée au confort et aux avantages en termes d'hygiène d'une orthèse textile amovible
- se porte à droite comme à gauche
- Coloris : marine/gris

Composition du produit

Polyuréthane, polyester, polyamide, coton, polypropylène, aluminium

Remarques

- 
- avant le lavage, retirer les tiges et fermer les bandes auto-agrippantes

Cellacare® Genucast

emballage individuel en sachet PE

Dimension	Dimension corporelle (m)	Hauteur (cm)	Tour de cuisse (cm)	Tour de mollet (cm)	REF	CNK	Conditionnement (pièces)
S	< 1,45	40	30 - 38	26 - 31	22 445	1536 424	1 / 17
M	1,45 - 1,55	48	35 - 43	28 - 32	22 446	1536 432	1 / 14
L	1,56 - 1,75	54	44 - 54	32 - 38	22 447	1536 440	1 / 14
XL	1,76 - 1,85	60	53 - 62	39 - 44	22 448	1536 457	1 / 29
XXL	> 1,85	66	56 - 68	42 - 48	22 449	1536 465	1 / 26

Cellacare® Genucast Modular

Orthèse de genou pour immobilisation, courbée, 3 parties



Indications

- immobilisation de l'articulation en cas d'inflammations ou de blessures du genou d'origines multiples.
- immobilisation postopératoire en légère flexion
- traitement post-traumatique conservateur

Propriétés

- Baleines en aluminium latérales et dorsales amovibles (fléchies à 15°) dans des empiècements spéciaux, ajustables à l'anatomie du patient
- manipulation simple
- fixation fiable grâce aux bandes auto-agrippantes opposées
- la technique de manteau en trois parties permet l'adaptation à toutes les circonférences de jambe
- doublure intérieure douce pour la peau
- grand confort de port
- se porte à droite comme à gauche
- Coloris : marine/gris

Composition du produit

Polyuréthane, polyester, polyamide, coton, polypropylène, aluminium

Remarques

-  avant le lavage, retirer les tiges et fermer les bandes auto-agrippantes

Cellacare® Genucast Modular

emballage individuel en sachet PE

Dimension	pour taille corporelle (m)	Hauteur (cm)	REF	CNK	Conditionnement (pièces)
1	< 1,60	43	22 472	2259 646	1 / 14
2	1,60 - 1,80	53	22 473	2259 638	1 / 10
3	> 1,80	63	22 474	2259 620	1 / 10

Cellacare® Malleo

Bandage actif pour la cheville



Indications

- compression et soutien de la cheville
- traitement fonctionnel des états et douleurs postopératoires et post-traumatiques en cas d'oedèmes périarticulaires et d'épanchement articulaire
- en cas d'arthrose et d'arthrite active
- entorses, contusions, faiblesses ligamentaires
- pour le traitement postopératoire des plasties ligamentaires et en prévention des blessures

Composition du produit

Coton, polyamide, élastodiène (caoutchouc naturel), élasthanne, silicone

Remarques

- ne pas porter pendant de longues phases de repos
- est ajusté pour toute chaussure classique
- 



Zachte katoenen binnenkant

Propriétés

- pelotes en silicone bilatérales pour un effet de massage intermittent qui stimulent la circulation.
- grand confort avec zones de réduction de la pression au niveau du cou-de-pied et du talon
- bonne tenue par une forme anatomique ajustée
- doux pour la peau grâce à sa teneur élevée en coton
- se porte à droite comme à gauche
- Coloris : bleu/noir

Cellacare® Malleo

emballage individuel en étui en carton

Dimension	Tour de cheville (cm)	REF	CNK	Conditionnement (pièces)
1	17 - 19	16 856	2254 050	1 / 20
2	19 - 21	16 857	2254 068	1 / 20
3	21 - 23	16 858	2254 076	1 / 20
4	23 - 26	16 859	2254 084	1 / 20
5	26 - 29	16 860	2254 092	1 / 20
6	29 - 32	16 861	2254 100	1 / 20

Cellacare® Achillo

Bandage actif pour le tendon d'Achille



La talonnette destinée au soulagement est placée sous le bandage dans la chaussure

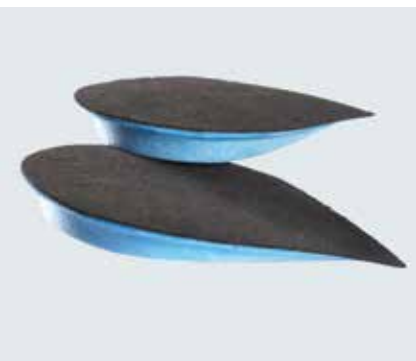

Le bandage est fourni avec deux talonnettes

Indications

- irritations douloureuses aiguës et chroniques, post-traumatiques ou postopératoires au niveau du tendon d'Achille
- achillodynie, bursite achilléenne et sous-achilléenne, péri-tendinite, péri-tendinose, tendinite
- postopératoire après rupture (partielle ou intégrale) du tendon d'Achille
- en cas de bursectomie et d'intervention sur une gaine de glissement du tendon d'Achille

Propriétés

- comprime les zones périphériques articulaires et au niveau du tendon d'Achille
- stimule l'irrigation sanguine par des massages de friction
- la pelote Lymphotec spéciale englobe le canal tendineux du talon jusqu'au mollet et stimule ainsi l'évacuation de la lymphe
- résorption d'œdèmes et d'épanchements sanguins
- grand confort de port
- doux pour la peau grâce à sa teneur élevée en coton
- forme anatomique ajustée
- tissu à compression réduite au niveau du cou-de-pied pour éviter les points de pression
- se porte à droite comme à gauche
- Coloris : bleu/noir

Composition du produit

Coton, polyamide, élastodiène (caoutchouc naturel), élasthanne, silicone, polyuréthane

Remarques

- ne pas porter pendant de longues phases de repos
-

Conseil

- L'une des talonnettes fournies peut être portée en complément du bandage pour soulager le pied convalescent, la seconde en compensation sur le pied sain

Cellacare® Achillo

emballage individuel en étui en carton

Dimension	Tour de cheville (cm)	REF	CNK	Conditionnement (pièces)
1	17 - 19	24 660	-	1 / 20
2	19 - 21	24 661	-	1 / 20
3	21 - 23	24 662	-	1 / 20
4	23 - 26	24 663	-	1 / 20
5	26 - 29	24 664	-	1 / 20
6	29 - 32	24 665	-	1 / 20

Cellacare® Malleo Akut

Orthèse de stabilisation de la cheville



Indications

- immobilisation postopératoire et post-traumatique de la cheville

Propriétés

- stabilisation sûre par enveloppement médial et latéral de la cheville (action de l'attelle en U)
- empêche une bascule et une déchirure ou une élévation des ligaments latéraux
- grand confort de port grâce aux coques rigides anatomiques, aux larges bandes de fixation et au support-calcanéen souple et réglable
- rembourrage intérieur doux sur la peau avec revêtement antibactérien
- facile à poser grâce aux instructions figurant sur le produit
- modèles différents pour un port à droite comme à gauche
- Coloris : bleu/noir

Composition du produit

Polyéthylène, microfibres polyester, polyuréthane, polyamide, polypropylène

Remarques

-  avant le lavage, fermer les bandes auto-agrippantes

Conseil

- le support calcanéen peut être adapté à une orthèse déjà posée (fixation sur la partie externe des coques rigides)
- pour obtenir un effet total, l'orthèse doit toujours être utilisée avec une chaussure à lacets

Cellacare® Malleo Akut

emballage individuel en étui en carton

Dimension	pour taille corporelle (m)	REF	CNK	Conditionnement (pièces)
Modèle côté droit				
1	< 1,60	22 466	2203 701	1 / 21
2	> 1,60	22 468	2185 353	1 / 18
Modèle côté gauche				
1	< 1,60	22 467	2203 693	1 / 21
2	> 1,60	22 469	2185 346	1 / 18

Cellacare® Tarsotec NOUVEAU

Orthèse pour la stabilisation et la protection de la cheville



Indications

- pour le traitement de l'entorse de la cheville allant jusqu'à la déchirure du ligament latéral
- en cas de blessures des ligaments calcanéo-cuboïdiens, d'instabilité chronique de la cheville
- en cas de troubles fonctionnels inflammatoires et dégénératifs de l'articulation supérieure et inférieure de la cheville
- pour la prévention ou la prévention de la récurrence dans la pratique quotidienne du sport et dans la pratique du sport de haut niveau
- pour le traitement postopératoire (pour la protection et la rééducation après une reconstruction ligamentaire)

- une armature légèrement comprimante favorise la résorption d'œdèmes
- des sangles circulaires et une lanière autour de la cheville fixent l'orthèse
- modèles différents pour un port à droite comme à gauche
- coloris : noir/gris/orange

Composition du produit

coton, polyamide, élastodiène (latex naturel), élasthanne, polyuréthane, polyester, polychlorure de vinyle

Remarques

- avant le lavage, fermer les bandes Velcro

Propriétés

- une sangle sur l'avant-pied réduit l'avance du talus en cas de rupture ligamentaire
- une conception modulaire permet une mobilisation du patient adaptée à la phase de traitement
- des coques de renfort amovibles limitent la pronation et la supination de la cheville et en assurent ainsi le maintien

Cellacare® Tarsotec NOUVEAU

emballage individuel en étui en carton

Dimension	Tour cheville-coup de pied (cm)	REF	CNK	Conditionnement (pièces)
ped droit				
1	28 - 34	31 700	2921 914	1 / 20
2	34 - 40	31 702	2921 930	1 / 20
ped gauche				
1	28 - 34	31 701	2921 922	1 / 20
2	34 - 40	31 703	2921 948	1 / 20

epX® Elbow Basic

Sangle pour le coude



Indications

- pour le traitement et la prévention de l'épicondylite huméro-radiale (« tennis elbow ») et huméro-cubitale (« golf elbow »)
- en cas de surcharge ou de mauvaise posture
- réduction de la charge mécanique au niveau de l'insertion du tendon

Propriétés

- sangle en forme de manchette avec pelote de pression intégrée
- sangle circulaire avec partie élastique et partie résistante à la traction
- réglage avec lanière coulissante et fixation par bandes auto-agrippantes
- atténue la douleur en réduisant la charge mécanique au niveau de l'insertion du tendon
- se porte à droite comme à gauche

Composition du produit

Polyamide, élasthanne, polyuréthane, polyoléfine, polyester, caoutchouc, acétal

Remarques

- 
- avant le lavage, fermer les bandes auto-agrippantes

epX® Elbow Basic

emballage individuel en boîtier plastique transparent

Dimension	Tour de l'avant-bras (cm)	REF	CNK	Conditionnement (pièces)
S	22,5 - 25,5	22 690	1500 875	1 / 60
M	25,5 - 28,0	22 691	1500 883	1 / 60
L	28,0 - 30,5	22 692	1500 909	1 / 60
XL	30,5 - 35,5	22 693	1500 917	1 / 60
XXL	35,5 - 40,5	22 694	2089 035	1 / 60

epX® Wrist Dynamic

Bandage de compression du poignet avec tiges à ressort



Indications

- stabilisation et décharge au niveau du poignet et du méta-carpe en cas d'entorses et de contusions
- syndrome du canal carpien
- états de surcharge et irritations au niveau du poignet et du carpe
- peut également être utilisé en postopératoire ou pendant la rééducation

Propriétés

- tiges à ressort stabilisatrices, dorsales et palmaires
- sangle de soutien circulaire sur le poignet
- fixé avec bandes auto-agrippantes
- cousu en forme anatomique
- avec ouverture pour le pouce et bandage souple pour le pouce
- se porte à droite comme à gauche

Composition du produit

Polyamide, élasthanne, polyuréthane, fil zingué avec extrémités en laiton nickelé

Remarques

- avant le lavage, fermer les bandes auto-agrippantes

epX® Wrist Dynamic

emballage individuel en boîtier plastique transparent

Dimension	Tour de poignet (cm)	REF	CNK	Conditionnement (pièces)
S	12,5 - 15,0	22 660	1500 776	1 / 24
M	15,0 - 16,5	22 661	1500 784	1 / 24
M/L	16,5 - 18,0	22 662	1500 792	1 / 24
L	18,0 - 20,5	22 663	1508 000	1 / 24
XL	20,5 - 23,0	22 664	2088 045	1 / 24
XXL	23,0 - 25,5	22 665	2088 052	1 / 24

epX® Wrist Control

Orthèse textile du poignet pour immobilisation



Indications

- irritations aiguës et chroniques du poignet
- entorses et contusions
- immobilisation post-traumatique et postopératoire
- syndrome du canal carpien
- en rééducation pour ces indications

Propriétés

- attelle de stabilisation palmaire rigide
- tiges de stabilisation dorsales et latérales flexibles
- forme anatomique
- grande ouverture pour le pouce
- facile à enfiler par un accessoire d'aide à la pose intégré
- ajustement individuel par des sangles de fixation
- modèles différents pour un port à droite comme à gauche

Composition du produit

Polyamide, polyuréthane, caoutchouc de synthèse, élasthanne, PVC, aluminium, plastisol, polyester

Remarques

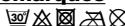
- 
- avant le lavage, retirer l'attelle palmaire et fermer les bandes auto-agrippantes

epX® Wrist Control

emballage individuel en boîtier plastique transparent

Dimension	Tour de poignet (cm)	REF	CNK	Conditionnement (pièces)
Modèle côté gauche				
S	13,0 - 16,0	12 922	2259 729	1 / 20
M	16,0 - 20,0	12 924	2259 703	1 / 20
L	20,0 - 24,0	12 926	2259 695	1 / 20
Modèle côté droit				
S	13,0 - 16,0	12 921	2259 737	1 / 20
M	16,0 - 20,0	12 923	2259 711	1 / 20
L	20,0 - 24,0	12 925	2259 687	1 / 20

epX® Back Basic

Orthèse de stabilisation lombaire avec pelote et sangles de réglages



Indications

- pour le traitement des lombalgies et lombosciatalgies chroniques et aiguës
- syndrome radiculaire/pseudo-radiculaire lombaire
- douleurs dorsales non spécifiques
- mauvaise posture
- dysfonction musculaire/états de surcharge
- réduction préventive des excès de charge

Remarques

- avant le lavage, fermer les bandes auto-agrippantes

Conseil

- dispositif orthopédique soft pour intensifier l'action
- doux avec effet chauffant
- mousse enduite avec pelote cousue

Propriétés

- double sangle élastique, soutien et décharge du dos
- large poche pour pelote dans le dos pour l'application d'un dispositif orthopédique

Composition du produit

Polyamide, élasthane, polyuréthane, polyester ; dispositif soft : néoprène, mousse polyoléfine

epX® Back Basic

emballage individuel en boîtier plastique transparent

Dimension	Tour de hanche/taille (cm)	REF	CNK	Conditionnement (pièces)
S	86,0 - 96,5	22 670	1500 818	1 / 12
M	96,5 - 106,5	22 671	1500 826	1 / 12
L	106,5 - 117,0	22 672	1500 834	1 / 12
XL	117,0 - 127,0	22 673	1500 842	1 / 12
XXL	127,0 - 137,0	22 674	2089 027	1 / 12

Pelote souple

emballage individuel en sachet PE

Dimension	REF	CNK	Conditionnement (pièces)
universel	22 681	1729 664	1 / 30

epX[®] Knee Dynamic

Bandage de compression du genou avec éléments fonctionnels



Indications

- traitement des contusions, lésions ligamentaires et instabilités chroniques
- traitement des épanchements articulaires et oedèmes dus à l'arthrose et l'arthrite
- irritations douloureuses post-traumatiques ou postopératoires

Propriétés

- protection dynamique du genou
- renforts latéraux et sangles de fixation pour une stabilité accrue
- pelote annulaire adaptable pour un rembourrage ciblé de la rotule
- se porte à droite comme à gauche

Composition du produit

Polyamide, polyuréthane, élasthanne, acier galvanisé, plasticol, caoutchouc de synthèse, polyester

Remarques

- 
- avant le lavage, fermer les bandes auto-agrippantes

epX[®] Knee Dynamic

emballage individuel en boîtier plastique transparent

Dimension	Tour de genou (cm)	REF	CNK	Conditionnement (pièces)
S	33,0 - 35,5	22 620	1500 529	1 / 20
M	35,5 - 37,0	22 621	1500 537	1 / 20
M/L	37,0 - 38,0	22 622	1500 552	1 / 20
L	38,0 - 40,5	22 623	1500 560	1 / 20
XL	40,5 - 45,5	22 624	2087 989	1 / 20
XXL	45,5 - 51,0	22 625	2087 997	1 / 20

epX® Knee J Patella

Orthèse de genou pour modifier le glissement de la rotule



Indications

- maladie d'Osgood-Schlatter
- après luxation rotulienne
- pour médialisation en cas de dysplasie de la rotule
- également postopératoire, par ex. après un Lateral Release (section de l'aileron externe du genou)

Propriétés

- orthèse de genou avec pelote découpée en forme de J, guide de sangle asymétrique ainsi que 2 tiges à ressort latérales
- effet de centrage sur la rotule
- modèles différents pour un port à droite comme à gauche

Composition du produit

Polyamide, polyuréthane, élasthanne, acier galvanisé, plasticol, caoutchouc de synthèse, polyester

Remarques

- avant le lavage, fermer les bandes auto-agrippantes

epX® Knee J Patella

emballage individuel en boîtier plastique transparent

Dimension	Tour de genou (cm)	REF	CNK	Conditionnement (pièces)
Modèle côté droit				
M	35,5 - 37,0	22 630	1500 594	1 / 20
M/L	37,0 - 38,0	22 631	1500 610	1 / 20
L	38,0 - 40,5	22 632	1500 644	1 / 20
XL	40,5 - 45,5	22 633	2088 003	1 / 20
XXL	45,5 - 51,0	22 634	2088 011	1 / 20
Modèle côté gauche				
M	35,5 - 37,0	22 635	1500 651	1 / 20
M/L	37,0 - 38,0	22 636	1500 669	1 / 20
L	38,0 - 40,5	22 637	1500 677	1 / 20
XL	40,5 - 45,5	22 638	2088 029	1 / 20
XXL	45,5 - 51,0	22 639	2088 037	1 / 20

epX® Quadri Active

Bandage de compression pour les muscles de la cuisse



Indications

- en cas d'irritations et syndromes de surcharge douloureux, instabilités de faible intensité et après blessures mineures à la cuisse
- pour la prévention des lésions musculaires de la cuisse
- en cas de claquage et d'élongation
- en cas de déchirures de fibres ou de faisceaux musculaires

Propriétés

- cousu en forme anatomique
- la bande adhésive avec revêtement anti-dérapant hypoallergisant tient le bandage en place avec fiabilité
- chauffe, soutient et décharge
- se porte à droite comme à gauche

Composition du produit

Polyamide, élasthanne, polyuréthane, polyester, silicone, caoutchouc (caoutchouc naturel)

Remarques

- 

epX® Quadri Active

emballage individuel en boîtier plastique transparent

Dimension	Tour de cuisse (cm)	REF	CNK	Conditionnement (pièces)
S	45,5 - 51,0	22 740	1501 113	1 / 24
M	51,0 - 56,0	22 741	1501 121	1 / 24
L	56,0 - 61,0	22 742	1501 139	1 / 24
XL	61,0 - 66,0	22 743	2089 134	1 / 24
XXL	66,0 - 71,0	22 744	2089 142	1 / 24

epX® Sura Active

Bandage de compression pour les muscles de la jambe



Indications

- traitement et prévention des lésions musculaires de la jambe
- en cas de claquage et d'élongation
- en cas de déchirures de fibres ou faisceaux musculaires

Propriétés

- cousu en forme anatomique
- chauffe, soutient et décharge
- se porte à droite comme à gauche

Composition du produit

Polyamide, polyuréthane, élasthanne

Remarques

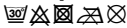
- 

epX® Sura Active

emballage individuel en boîtier plastique transparent

Dimension	Tour de mollet (cm)	REF	CNK	Conditionnement (pièces)
S	30,5 - 35,5	22 730	1501 089	1 / 60
M	35,5 - 38,0	22 731	1501 097	1 / 60
L	38,0 - 40,5	22 732	1501 105	1 / 60
XL	40,5 - 45,5	22 733	2089 118	1 / 60
XXL	45,5 - 51,0	22 734	2089 126	1 / 60

epX[®] Ankle Dynamic

Bandage de compression de la cheville avec éléments fonctionnels



Indications

- renforcement et décharge de l'articulation supérieure de la cheville en cas d'entorse et contusion, ou encore de lésion des capsules ligamentaires
- utilisation postopératoire (par ex. après suture des ligaments du péroné) et rééducation
- instabilité ligamentaire chronique

Propriétés

- bandage de la cheville avec accessoire d'aide à la pose et bande de renfort, forme et couture anatomique
- pelotes en J au niveau de la cheville pour une diminution plus rapide des oedèmes et épanchements sanguins
- une bande de renfort est cousue en forme de huit et fixée par bandes auto-agrippantes
- les inserts intégrés librement dans des poches latérales se mettent automatiquement en place sur les malléoles interne et externe

Composition du produit

Polyamide, élasthanne, polyester et polyisoprène, latex de synthèse (styrène-butadiène)

Remarques

- 
- avant le lavage, fermer les bandes auto-agrippantes

epX[®] Ankle Dynamic

emballage individuel en boîtier plastique transparent

Dimension	Tour de cheville (cm)	REF	CNK	Conditionnement (pièces)
Modèle côté droit				
S	17,5 - 20,5	22 720	1500 990	1 / 24
M	20,5 - 23,0	22 721	1501 006	1 / 24
L	23,0 - 25,5	22 722	1501 048	1 / 24
XL	25,5 - 28,0	22 723	2089 076	1 / 24
XXL	28,0 - 33,0	22 724	2089 084	1 / 24

Modèle côté gauche

S	17,5 - 20,5	22 725	1501 055	1 / 24
M	20,5 - 23,0	22 726	1501 063	1 / 24
L	23,0 - 25,5	22 727	1501 071	1 / 24
XL	25,5 - 28,0	22 728	2089 092	1 / 24
XXL	28,0 - 33,0	22 729	2089 100	1 / 24

epX® Ankle Control

Orthèse de cheville pour stabilisation à un niveau, réglable



Indications

- traitement post-traumatique et postopératoire après traumatisme en inversion
- protection des capsules ligamentaires latérales et médiales contre les déchirures ou les elongations

Propriétés

- cousu en forme anatomique
- sangles de stabilisation robustes
- protège et stabilise la cheville selon un mode d'action bio-mécanique sans entrave significative de la mobilité naturelle
- respirant
- se porte à droite comme à gauche
- résistant à l'eau

Composition du produit

polyamide, élasthanne, polyuréthane, plastisol, caoutchouc de synthèse, polyéthylène, polyester

Remarques

- avant le lavage, fermer les bandes auto-agrippantes

epX® Ankle Control

emballage individuel en boîtier plastique transparent

Dimension	Tour de cheville (cm)	REF	CNK	Conditionnement (pièces)
XS	15,0 - 17,5	22 759	2271 294	1 / 24
S	17,5 - 20,5	22 760	2271 302	1 / 24
M	20,5 - 23,0	22 761	2559 847	1 / 24
L	23,0 - 25,5	22 762	2271 336	1 / 24
XL	25,5 - 28,0	22 763	2271 344	1 / 24
XXL	28,0 - 33,0	22 764	2271 351	1 / 24

Salle des plâtres



Cellona® Bandes plâtrées



Indications

- pour la réalisation de bandages d'immobilisation après des blessures et des fractures

Propriétés

- utilisation polyvalente
- prêt au trempage
- pénétration humide rapide et homogène
- aspect crémeux
- aisément modelable

Composition du produit

Gaze en coton 17 fils, plâtre en sulfate de calcium semi-hydraté α et β

Remarques

- déplacement possible du bandage après 30 min
- durcissement complet après 12 à 24 heures
- temps de prise env. 3-4 minutes
- température de l'eau recommandée : 20-25 °C

Cellona® Bandes plâtrées

Cellona® Bandes plâtrées

Dimension (cm x m)	REF	CNK	Conditionnement (pièces)
2 m, 5, scellé par unité			
8	20 111	-	10 / 100
10	20 112	-	10 / 100
15	20 114	-	10 / 100
20	20 115	-	10 / 50
2,7 m, scellé en emballage individuel			
5	91 380	1754 548	12 / 96
7,5	91 381	0175 463	12 / 72
10	91 382	0175 471	12 / 48
12	91 383	1754 530	12 / 48
15	91 384	0175 497	12 / 48
20	91 385	1754 522	12 / 36
2 m, scellé par unité			
6	25 000	1022 714	10 / 100
3 m, 5, scellé par unité			
6		-	
8	25 011	2088 896	10 / 100
10	25 012	1741 479	10 / 100
12	25 013	2091 502	10 / 100
15	25 014	2091 510	10 / 50
20	25 015	2091 528	10 / 50
4 m, 5, scellé par unité			
8	25 021	-	10 / 50
10	25 022	-	10 / 50
12	25 023	-	10 / 50
15	25 024	-	10 / 50
20	25 025	-	10 / 50
emballage individuel sous film d'aluminium			
5 x 1	24 999	-	10 / 200

Cellona® attelle, Cellona® attelle large



Indications

- pour la réalisation de bandages d'immobilisation après des blessures et des fractures
- pour la mise en place de bandages pour attelles et pour le renforcement de bandages circulaires

Propriétés

- grande stabilité
- prêts au trempage, présentés en bandes fines superposées 4 épaisseurs
- temps de pose raccourci par la technique des attelles
- économie de matériel
- aspect crémeux

Composition du produit

Gaze en coton 17 fils, plâtre en sulfate de calcium semi-hydraté α et β

Remarques

- particulièrement adapté aux grands bandages, par ex : plâtre bassin-jambes ou corset plâtré
- déplacement du bandage possible après 30 min
- durcissement complet après 12 à 24 heures

Cellona® attelle

20 m, en sachet plastique et carton distributeur

Largeur (cm x m)	REF	CNK	Conditionnement (pièces)
10	25 500	0398 735	1
12	25 501	0398 743	1
15	25 502	0398 750	1
20	25 503	0398 768	1

Cellona® attelle large

5 m, emballage individuel en sachet plastique, en rouleau

Largeur (cm x m)	REF	CNK	Conditionnement (pièces)
40	20 301	–	1 / 10
60	20 302	–	1 / 10
80	20 303	–	1 / 10

Cellona® Xtra P.o.P. Bandages and Splints



Fields of application

- pour la réalisation de bandages d'immobilisation de parties du corps après des blessures et des fractures
- pour la mise en place de bandage à attelle et pour le renforcement de bandages circulaires

Properties

- grande stabilité
- prêt au trempage, bandes fines superposées 4 épaisseurs
- temps de pose raccourci par la technique des languettes
- économie de matériel
- aspect crémeux

Product composition

tissu en gaze de coton 17 fils, avec plâtre en sulfate de calcium semi-hydraté α et β , couche poreuse; les bandes sont emballées dans un conditionnement imperméable.

Please note

- convient remarquablement à la réalisation de grands bandages, par ex : plâtre bassin-jambes ou corset plâtré
- déplacement possible du bandage après 30 min
- durcissement complet après 12 à 24 heures

Cellona® Xtra P.o.P. bande plâtrée

emballage individuel en sachet plastique, en rouleau

Largeur (cm x m)	REF	CNK	Conditionnement (pièces)
6 x 3,0	25 050	-	1 / 60
8 x 3,0	25 051	-	1 / 60
10 x 3,0	25 052	-	1 / 60
12 x 3,0	25 053	0398 776	1 / 48
15 x 3,0	25 054	-	1 / 36
20 x 3,0	25 055	-	1 / 30
5 x 2,7	91 180	0398 784	1 / 60
7,5 x 2,7	91 181	0398 792	1 / 60
10 x 2,7	91 182	0398 800	1 / 60
15 x 2,7	91 184	0398 818	1 / 36
20 x 2,7	91 185	0398 826	1 / 36

Cellona® Xtra P.o.P. attelle plâtrée 4 lagen

en sachet plastique et carton distributeur

Largeur (cm x m)	REF	CNK	Conditionnement (pièces)
10 x 20	25 056	0398 834	1 / 1
12 x 20	25 057	-	1 / 1
15 x 20	25 058	0398 842	1 / 1
20 x 20	25 059	0398 859	1 / 1

Cellacast® Xtra

Bandage de soutien stabilisant



Indications

- pour immobilisation après fractures, opérations et corrections orthopédiques ainsi que pour le traitement d'affections articulaires et osseuses
- pour la mise en place de bandages pour attelles et pour le renforcement de bandages circulaires

Propriétés

- support rigide en fibre de verre
- existe aussi en attelle
- très léger, mais grande stabilité
- perméable à l'air
- radiotransparent
- bandes extensibles en largeur et en diagonale

Composition du produit

tissu en fibre de verre imprégné de résine de polyuréthane

Remarques

- tous les procédés connus propres à la pose des plâtres, comme le découpage, l'ouverture de fenêtre et la combinaison avec Cellona Shoecast, sont possibles avec Cellacast Xtra
- à travailler avec des gants
- temps de prise : environ 4 min
- utilisable à pleine charge au bout de 20 à 30 min

Cellacast® Xtra

Bandage de soutien stabilisant

Cellacast® Xtra bande

scellé en emballage individuel

Dimension (cm x m)	REF	CNK	Conditionnement (pièces)
Crème			
2,5 x 1,8	25 205	0433 821	10 / 40
5,0 x 3,6	25 201	0280 529	10 / 40
7,5 x 3,6	25 202	0280 537	10 / 40
10,0 x 3,6	25 203	0280 545	10 / 40
12,5 x 3,6	25 204	0280 552	10 / 40

Bleu

5,0 x 3,6	25 211	0311 746	10 / 40
7,5 x 3,6	25 212	0311 761	10 / 40
10,0 x 3,6	25 213	0311 787	10 / 40
12,5 x 3,6	25 214	0311 795	10 / 40

Orange

5,0 x 3,6	25 235	1577 147	10 / 40
7,5 x 3,6	25 236	1577 162	10 / 40
10,0 x 3,6	25 237	1577 170	10 / 40
12,5 x 3,6	25 238	1577 188	10 / 40

Jaune

5,0 x 3,6	25 239	1577 238	10 / 40
7,5 x 3,6	25 240	1577 246	10 / 40
10,0 x 3,6	25 241	1577 253	10 / 40
12,5 x 3,6	25 242	1577 261	10 / 40

Vert

5,0 x 3,6	25 221	0311 845	10 / 40
7,5 x 3,6	25 222	0311 852	10 / 40
10,0 x 3,6	25 223	0311 860	10 / 40
12,5 x 3,6	25 224	0311878	10 / 40

Cellacast® Xtra attelle

Crème, scellé en emballage individuel

Dimension (cm x cm)	REF	CNK	Conditionnement (pièces)
5,0 x 20	25 660	-	1 / 15 / 60
7,5 x 38	25 261	-	1 / 10 / 40
10,0 x 38	25 262	-	1 / 10 / 40
10,0 x 96	25 263	-	1 / 5 / 20
12,5 x 76	25 264	-	1 / 5 / 20

Cellacast® attelle

Attelle rembourrée prête à l'emploi



Indications

- réalisation de bandages et attelles fonctionnels et de mobilisation partielle
- pour immobilisation après des fractures et des opérations ainsi que pour le traitement des maladies osseuses et articulaires

Propriétés

- grand confort de port
- noyau en fibre de verre en 7 couches indépendantes
- morceaux prédécoupés en emballages individuels pour la prise en charge standard
- bandage de soutien synthétique rembourré des deux côtés
- utilisation simple et peu chronophage

Composition du produit

tricot en fibre de verre imprégné de polyuréthane, 7 couches rembourrage bilatéral

Cellacast® attelle

en carton distributeur

Dimension (cm x m)	REF	CNK	Conditionnement (carton)
5,0 x 3,6	30 960	2799 245	1 / 2
7,5 x 3,6	30 961	2799 252	1 / 2
10,0 x 3,6	30 962	2799 260	1 / 2
12,5 x 3,6	30 963	2799 278	1 / 2
15,0 x 3,6	30 964	2799 286	1 / 2

prédécoupé

scellé en emballage individuel

Dimension (cm x cm)	REF	CNK	Conditionnement (pièces)
5,0 x 30	30 965	2799 294	1 / 10 / 40
7,5 x 30	30 966	2799 302	1 / 10 / 40
10,0 x 38	30 967	2799 310	1 / 10 / 40
10,0 x 76	30 968	2799 328	1 / 5 / 20
12,5 x 76	30 969	2799 229	1 / 5 / 20

Cellacast® Active

Bandage de soutien mobilisant



Indications

- immobilisation ciblée après fractures et opérations ainsi que pour les blessures ligamentaires ou de surcharge
- repos avec contrôle des mouvements, stimulation de la mobilisation
- particulièrement adapté à la réalisation de bandages pour enfants

Propriétés

- grande flexibilité et mobilité
- s'enlève avec des ciseaux à plâtre
- bandage de soutien sans fibre de verre
- pose rapide et simple
- matériau support en polyester fin et léger, s'adapte aisément aux contours du corps
- 100 % radiotransparent – simplifie le contrôle du processus de guérison

Composition du produit

support polyester imprégné de résine de polyuréthane.

Remarques

- à travailler avec des gants
- se retire à l'aide de ciseaux à plâtre
- temps de prise : 4-5 min
- complètement résistant au bout de 20 à 30 min
- température de l'eau recommandée : 20-25 °C

Conseil

- les bandes auto-agrippantes Cellacast peuvent être utilisées pour la fixation d'attelles et d'appareils de soutien et pour une immobilisation ciblée
- bande de crochet Cellacast : auto-collante
- bande de velours Cellacast : non adhésive
- les deux modèles sont en polyamide, bleu foncé, en rouleau dans un carton distributeur

Cellacast® Active

Bandage de soutien mobilisant

Cellacast® Active

scellé en emballage individuel

Dimension (cm x m)	REF	CNK	Conditionnement (pièces)
Crème			
2,5 x 1,8	23 034	–	10 / 40
5,0 x 3,6	23 035	2091 544	10 / 40
7,5 x 3,6	23 036	2091 551	10 / 40
10,0 x 3,6	23 037	2091 569	10 / 40
12,5 x 3,6	23 038	2091 577	10 / 40

Bleu			
5,0 x 3,6	23 040	2091 585	10 / 40
7,5 x 3,6	23 041	2091 593	10 / 40
10,0 x 3,6	23 042	2091 601	10 / 40
12,5 x 3,6	23 043	2091 619	10 / 40

Orange			
5,0 x 3,6	23 045	2091 627	10 / 40
7,5 x 3,6	23 046	2091 635	10 / 40
10,0 x 3,6	23 047	2091 643	10 / 40
12,5 x 3,6	23 048	2091 650	10 / 40

Cellacast® Bande de crochet

auto-adhésif, bleu foncé

Dimension (cm x m)	REF	CNK	Conditionnement (pièces)
2,5 x 25	18 040	–	1 / 24

Cellacast® Bande de velours

non adhésif, bleu foncé

Dimension (cm x m)	REF	CNK	Conditionnement (pièces)
2,5 x 25	18 041	–	1 / 24

Cellacast® Soft

Bandage de soutien à préservation fonctionnelle



Indications

- réalisation de bandages semi-rigides après fractures, opérations et corrections orthopédiques
- traitement des maladies articulaires et osseuses ainsi que des blessures ligamentaires et tendineuses
- particulièrement adapté à la réalisation de bandages pour enfants

Propriétés

- bandage de soutien semi-rigide
- fin, léger et flexible
- extensible en largeur et en diagonale
- structure fine
- très modelable
- superposition très élevée
- radiotransparent

Composition du produit

Tricot en fibre de verre imprégné de résine de polyuréthane.

Remarques

- tous les procédés connus propres à la pose des plâtres, comme le découpage, l'ouverture de fenêtre et la combinaison avec Cellona Shoecast, sont possibles avec Cellacast Soft
- à travailler avec des gants
- s'enlève avec des ciseaux à plâtre

Conseil

- la combinaison avec Cellacast Xtra Longuette permet une augmentation partielle de la stabilité
- les bandes auto-agrippantes Cellacast peuvent être utilisées pour la fixation d'attelles et d'appareils de soutien et pour une immobilisation ciblée
- bande de crochet Cellacast : auto-collante
- bande de velours Cellacast : non adhésive
- les deux modèles sont en polyamide, bleu foncé, en rouleau dans un carton distributeur

Cellacast® Soft Bande

scellé en emballage individuel

Dimension (cm x m)	REF	CNK	Conditionnement (pièces)
Crème			
2,5 x 1,8	23 721	2662 955	10 / 40
5,0 x 3,6	23 722	2662 971	10 / 40
7,5 x 3,6	23 723	2662 989	10 / 40
10,0 x 3,6	23 724	2662 997	10 / 40
12,5 x 3,6	23 725	2663 003	10 / 40
Bleu			
5,0 x 3,6	23 726	2663 029	10 / 40
7,5 x 3,6	23 727	2663 037	10 / 40
10,0 x 3,6	23 728	2663 045	10 / 40
12,5 x 3,6	23 729	2663 052	10 / 40
Rouge			
5,0 x 3,6	26 900	2644 110	10 / 40
7,5 x 3,6	26 901	2644 128	10 / 40

Cellacast® TCC

Total Contact Cast



Indications

- soulage la pression sur les zones touchées de la voûte plantaire
- ulcère du pied

Propriétés

- modelable en fonction des différents besoins
- se forme avec la technique des 2 coques
- le rembourrage de la semelle est allégé avec des couches de feutre adhésif
- le film pelable sert de patron pour la réalisation du bandage suivant

Remarque

- Le modelage de la semelle plantaire doit être fait très soigneusement

Astuce

- contrôle simple des plaies grâce aux bandes autoagrippantes qui permettent de refermer le bandage synthétique rigide

Cellacast® TCC

Système intégral	Taille	REF	CNK	Conditionnement (pièces)
Système thérapeutique Cellacast TCC		20 881	-	1 / 2

Système intégral

2 x rembourrage Cellona	19 x 38 cm	50 810	0312 595	10 / 60
1x bordures rembourrées Cellona	8 x 5 m	50 812	1170 224	1 / 24
1x bandage tubulaire tg	Taille 7; 5 m	24 025	-	1 roul. / 40 roul.
4 x ouate synthétique Cellona	10 cm x 3 m	10 694	0398 917	48 roul.
1 x bandage tubulaire rembourré tg soft	Taille M; 10 m	13 201	2665 511	1 / 6
6 x bande Cellacast Xtra bleue	10 cm x 3,6 m	25 213	0311 787	10 / 40
1 x bande Cellacast Xtra bleue	5 cm x 3,6 m	25 211	0311 746	10 / 40
1 x 1 x bande de crochet Cellacast	2,5 cm x 25 m	18 040	-	1 / 24
2 x bande de soutien de remplacement Cellona Shoecast	40 cm	50 868	1461 649	10 / 80
2 x bande de soutien de remplacement Cellona Shoecast	90 cm	50 873	1461 656	10 / 100
1 x sparadrapp Porotape	3,8 cm x 10 m	30 084	2185 262	1 / 96

Si des accessoires sont nécessaires (par ex: pendant le changement de pansement), ceux-ci pourront être achetés à l'unité ultérieurement.

tg[®] soft

Bandage tubulaire rembourré



Indications

- pour rembourrage sous les plâtres ou bandages rigides

Propriétés

- doux et extrêmement extensible
- découpage facile, personnalisé
- s'applique sans plis et doux pour la peau
- s'adapte aux contours du corps
- adhère au plâtre
- haute perméabilité à l'air et à l'eau
- faible volume d'absorption pour un très grand confort
- rembourrage et protection cutanée combinés

Composition du produit

85 % coton (non blanchi),
15 % élasthane.

Conseil

- particulièrement adapté pour le capitonnage en immobilisation ciblée

tg[®] soft bandage tubulaire rembourré

Rouleau de 10 m en carton distributeur

Dimension	REF	CNK	Conditionnement (pièces)
S pour avant-bras, bras d'enfant, jambe d'enfant	13 200	2667 574	1 / 8
M pour jambe, bras	13 201	2665 511	1 / 6
L pour jambe	13 202	2665 537	1 / 4

tg® Bandage tubulaire



Indications

- sous-couche pour plâtres et dispositifs d'immobilisation non plâtrés
- pour la fixation peu chronophage de bandages dans des zones difficiles (tête, torse, doigts, membres)
- également pour la compression légère et la fixation de matériau de capitonnage

Propriétés

- forme ronde sans couture
- doux pour la peau
- en fil fin
- élastique en largeur
- s'enfile sans un pli
- pas de constriction
- blanc

Composition du produit

67 % Coton (blanchi), 33 % Viscose

Remarques

- stérilisable au besoin à la vapeur d'eau (121 °C)

tg® Bandage tubulaire

en rouleau dans un carton distributeur

Dimension	REF	CNK	Conditionnement (pièces)
rouleau de 5 m			
Taille 1 (1,4 cm) pour doigt, orteil	24 020	1685 353	1 / 80
Taille 2 (2,3 cm) pour doigt, orteils	24 021	2574 754	1 / 50
Taille 3 (3,0 cm) pour plusieurs doigts, bras d'enfant	24 022	–	1 / 40
Taille 5 (5,5 cm) pour bras, jambe, jambe d'enfant	24 023	2574 762	1 / 40
Taille 6 (6,5 cm) pour bras, jambe (moyen)	24 024	–	1 / 40
Taille 7 (7,0 cm) pour bras (grand), jambe, tête d'enfant	24 025	2574 770	1 / 40
rouleau de 20 m			
Taille 1 (1,4 cm) pour doigt, orteil	24 000	1685 320	1 / 20
Taille 2 (2,3 cm) pour doigt, orteils	24 001	1685 338	1 / 20
Taille 3 (3,0 cm) pour plusieurs doigts, bras d'enfant	24 002	1685 346	1 / 10
Taille 5 (5,5 cm) pour bras, jambe, jambe d'enfant	24 003	1685 288	1 / 10
Taille 6 (6,5 cm) pour bras, jambe (moyen)	24 004	1685 296	1 / 10
Taille 7 (7,0 cm) pour bras (grand), jambe, tête d'enfant	24 005	1685 304	1 / 18
Taille 9 (8,5 cm) pour cuisse (grande), tête, aisselle	24 006	1685 312	1 / 12
Taille 12 (12 cm) pour cuisse (extra grande), tête (grande), torse d'enfant	24 007	–	1 / 12
rouleau de 10 m			
Taille K1 (16 cm) pour torse (petit) < M	24 030	–	1 / 10
Taille K2 (21 cm) pour torse (grand) > L	24 031	2661 627	1 / 10

Tubulaire en tricot



Indications

- sous-couche pour plâtres et plâtres rigides synthétiques

Propriétés

- souple
- doux pour la peau
- tricoté sans couture
- élastique, notamment en largeur
- couleur : blanc brut

Composition du produit

100 % coton blanc brut.

Remarques

- stérilisable à la vapeur d'eau (121 °C), en cas de nécessité

Conseil

- la bande tubulaire en tricot peut par exemple être utilisée pour le traitement ou le recouvrement sans pli de la peau au niveau du moignon d'amputation

Tubulaire en tricot

rouleau de 25 m, emballage individuel en sachet plastique

Largeur (cm)	REF	CNK	Conditionnement (pièces)
6	14 820	2939 122	1 / 10
8	14 821	2939 130	1 / 10
10	14 822	2939 148	1 / 5
12	14 823	2939 155	1 / 5
15	14 824	2939 163	1 / 6
20	14 825	2939 171	1 / 3
25	14 826	2939 189	1 / 3
30	14 827	2939 114	1 / 3
35	14 828	-	1 / 3

Tubulaire en tricot

4 m, scellé en emballage individuel

Largeur (cm)	REF	CNK	Conditionnement (pièces)
4	14 799	-	1 / 110
6	14 800	-	1 / 80
8	14 801	-	1 / 48
10	14 802	-	1 / 40
12	14 803	-	1 / 32
15	14 804	-	1 / 24
20	14 805	-	1 / 20
25	14 806	-	1 / 18

tg® Chemise, tg® Gant

Bandage prêt à l'emploi



tg® Chemise

Indications

- pour le recouvrement de maladies de peau étendues
- en tant que sous-couche prête à l'emploi dans le cas de bandages rigides en plâtre et matériau rigide

Propriétés

- manipulation simple et peu chronophage
- chemise à manches courtes
- souple et doux
- doux pour la peau
- le matériau en tricot élastique est extensible en diagonale et compense les demi-tailles

Composition du produit

tricotage côtelé, écru, 100 % coton, non dégraissé non décoloré

Remarques

lavable, stérilisable à la vapeur d'eau (121 °C)

Conseil

- dans le cas des bandages de longue durée, la superposition de 2 chemises et un plâtre spécial permet de remplacer la chemise en contact avec le corps.

tg® Gant

Indications

- pour le recouvrement de maladies de peau, par ex.
 - eczéma de contact
 - photodermatoses
 - peau sous traitement médicamenteux
- gant de protection sous les plâtres

Propriétés

- manipulation simple et peu chronophage
- doux pour la peau
- souple et doux
- bandage pour la main/le pied
- forme ajustée

Composition du produit

100 % coton non blanchi, polyester (qualité couture).

Remarques

- lavable, stérilisable à la vapeur d'eau (121 °C)

tg® Chemise

emballage individuel en étui en carton

Dimension	REF	CNK	Conditionnement (pièces)
petit (taille femme 36-44, taille homme 42-50)	24 044	2091 486	1 / 14
grand (femme jusqu'à la taille 46, homme jusqu'à la taille 56)	24 045	3091 494	1 / 9

tg® Gant

par lot de deux en sachet plastique

Dimension	REF	CNK	Conditionnement (paire)
pour enfant	24 749	2091 213	1 / 100
pour adulte	Taille 6 - 7 (petit)	24 750	0845 073
	Taille 7½ - 8½ (moyen)	24 751	0845 081
	Taille 9 - 10 (grand)	24 752	0845 099

Cellona® Rembourrage, Cellona® Bordures rembourrées



Cellona® Rembourrage

Indications

- matériau de rembourrage pour application antidérapante sur les plâtres et bandages en résine rigides partiellement rembourrés dans les zones exposées au risque de compression

Propriétés

- augmente le confort de port des bandages de soutien
- perméable à l'air
- auto-collante
- adhésif doux pour la peau, en forme de bandes

Composition du produit

50 % polyester, 30 % polypropylène et 20 % viscose

Remarques

- sans latex, sans colophane ni dérivé de colophane

Cellona® Bordures rembourrées

Indications

- matériau de rembourrage pour une application antidérapante sur les bords de plâtres et bandages en résine rigides, dans les zones exposées au risque de compression

Propriétés

- augmente le confort de port des bandages de soutien
- auto-adhésif
- adhésif doux pour la peau appliqué sur toutes la surface

Composition du produit

50 % polyester, 30 % polypropylène et 20 % viscose

Remarques

- sans latex, sans colophane ni dérivé de colophane

Cellona® Rembourrage

5 mm d'épaisseur, en sachet plastique

Dimension (cm x cm)	REF	CNK	Conditionnement (pièces)
19 x 38	50 810	0312 595	10 / 60

2 mm d'épaisseur, en rouleau

Dimension (cm x m)	REF	CNK	Conditionnement (pièces)
58 x 1	50 811	1461 417	1 / 10
28 x 10	50 813	-	1 / 11

Cellona® Bordures rembourrées

2 mm d'épaisseur, en rouleau dans un carton distributeur

Dimension (cm x cm)	REF	CNK	Conditionnement (pièces)
8 x 5	50 812	1170 224	1 / 24

Cellona® Ouate synthétique



Indications

- pour la protection des saillies osseuses et des zones nerveuses exposées sous les plâtres et bandages rigides synthétiques
- pour le capitonnage d'attelles et de bandages à attelle, de pansements et de bandage de colle de zinc ainsi que de bandages de compression.
- comme rembourrage perméable à l'air dans le traitement des plaies, en association à un pansement textile ou à un tulle gras

Propriétés

- velours fin élastique
- suffisamment résistant pour les applications circulaires
- facilement déchirable à la main
- perméable à l'air
- thermorégulateur
- aucune absorption d'humidité

Composition du produit

fibres 100 % polyester sans décolorant optique

Remarques

- stérilisable au besoin à la vapeur d'eau (121 °C)

Cellona® Ouate synthétique

Dimension (cm x m)	REF	CNK	Conditionnement
6 x 3	10 686	–	6 / 60
10 x 3	10 687	–	4 / 40
40 x 10	10 697	–	1 / 4
4 x 3	10 690	–	108
6 x 3	10 692	0398 891	72
10 x 3	10 694	0398 909	48
15 x 3	10 695	0398 917	36
20 x 3	10 696	0398 925	24

stérile

5 x 2,7	92 840	0398 933	96
7,5 x 2,7	92 841	0398 941	72
10 x 2,7	92 842	0398 958	48
15 x 2,7	92 843	0398 966	36
20 x 2,7	92 844	0398 974	24

Ouate de rembourrage, Bande de rembourrage



Ouate de rembourrage

Indications

- pour le capitonnage partiel, de surface ou circulaire pour les plâtres, bandages rigides et à attelles

Propriétés

- reste duveteux en raison des fibres de coton non dégraissées, même humide

Composition du produit

Ouate de rembourrage :
env. 80 % de coton non dégraissé,
20 % viscose

Bande de rembourrage :
50 % coton blanchi, 50 % viscose

Ouate de rembourrage

emballage individuel en sachet plastique

Dimension (cm x m)	REF	CNK	Conditionnement (pièces)
40 x 2,40	10 603	-	1 / 20

Bande de rembourrage

emballage individuel en sachet plastique

Dimension (cm x m)	REF	CNK	Conditionnement (pièces)
10 x 5	10 640	1205 723	1 / 75
15 x 5	10 641	1205 731	1 / 50

Haftan[®], Bande de papier crêpe



Haftan[®]

Indications

- pour une utilisation en sous-couche de bandages de compression et de bandages adhésifs
- pour la fixation de compresses de renforcement de la pression et de matériau de rembourrage sous plâtres et résines

Propriétés

- fin
- à pores ouverts, souple
- très fin
- adhésif
- blanc

Composition du produit

mousse de polyuréthane

Bande de papier crêpe

Indications

- pour protéger la peau en cas de plâtre et bandages rigides non rembourrés
- pour fixer le matériau de rembourrage

Propriétés

- finement crêpé
- légèrement élastique en longueur
- s'enfile sans un pli
- la robustesse de la face intérieure est préservée, même humide

Composition du produit

100 % cellulose

Haftan[®]

0,8 mm d'épaisseur

Dimension (cm x m)	REF	CNK	Conditionnement (pièces)
7 x 27,5	22 315	2087 930	6 / 60
10 x 27,5	22 316	2087 948	6 / 60

Bande de papier crêpe

Dimension (cm x m)	REF	CNK	Conditionnement (pièces)
4 x 4	14 250	–	20 / 200
6 x 4	14 251	–	20 / 200
8 x 4	14 252	–	20 / 200
10 x 4	14 253	–	20 / 200
12 x 4	14 254	–	20 / 200

Porotape[®], Silkafix[®], Porofix[®]

Sparadrap, Pansement de fixation

Porotape[®]Silkafix[®]

Porotape[®]

Indications

- pour une immobilisation partielle avec fonction de soutien et de décharge au niveau des articulations, des tendons, des muscles et des ligaments
- pour bandages prophylactiques pour empêcher les contraintes excessives et les blessures
- Utilisation directement sur la peau ou en combinaison avec des pansements/Haftan

Propriétés

- non élastique
- résistant à la traction
- déchirable en longueur et en travers
- hydrophobe
- colle bien adhésive
- bien déroulable
- la bordure en zigzags simplifie le retrait et évite la formation de fils sur les bords

Composition du produit

100 % viscosse, colle à base de caoutchouc et d'oxyde de zinc

Silkafix[®]

Indications

- pour la fixation de compresses, bandes, cathéters veineux, canules, drains et sondes

Propriétés

- déchirable en longueur et en travers
- non extensible
- doux pour la peau
- bien adhésif ne laisse aucun résidu de colle sur la peau

Composition du produit

Taffetas artificiel, blanc, 100 % acétate ; adhésif polyacrylate doux pour la peau (sans colophane ni dérivés)

Porofix[®]

Indications

- pour la fixation de compresses, bandages, cathéters veineux, canules, drains ou sondes

Propriétés

- inextensible, doux
- hydrophobe
- colle rapidement et avec fiabilité

Composition du produit

viscosse tissé, colle en caoutchouc de synthèse (sans colophane ni dérivé de colophane)

Porotape[®], Silkafix[®], Porofix[®]

Sparadrapp, Pansement de fixation

Porotape[®]

Dimension (cm x m)	REF	CNK	Conditionnement (pièces)
2,5 x 10	30 081	2185 288	6 / 120
3,8 x 10	30 084	2185 262	1 / 96
3,8 x 10	30 082	–	12 / 96
5,0 x 10	30 083	2185 270	6 / 72

Silkafix[®]

Dimension (cm x m)	REF	CNK	Conditionnement (pièces)
--------------------	-----	-----	--------------------------

Bobine avec fourreau en plastique

1,25 x 5	34 324	0855 965	18 / 450
2,5 x 5	34 325	0855 973	12 / 336
5,0 x 5	34 326	–	6 / 150

Rouleau sur support carton

2,5 x 5	34 377	–	12 / 300
1,25 x 9,2	34 327	–	24 / 480
2,5 x 9,2	34 328	–	12 / 240
5,0 x 9,2	34 329	–	6 / 120

Porofix[®]

Bobine avec fourreau en plastique

Dimension (cm x m)	REF	CNK	Conditionnement (pièces)
1,25 x 5	34 310	0181 255	18 / 450
2,5 x 5	34 311	0181 263	12 / 336
5,0 x 5	34 312	0181 271	6 / 150

Cellona® Shoe



Indications

- Chaussure orthopédique portée sur des bandages (plâtres et bandages en résine rigides, pansements ainsi que bandages phlébologiques et lymphologiques)

Propriétés

- peut être portée aussi bien comme soulier bas que comme sandale
- protège du froid et de l'humidité
- maintien fiable à la marche
- s'adapte à chaque pied grâce aux bandes de réglage auto-agrippantes
- antidérapant en présence d'humidité
- se porte à droite comme à gauche

Composition du produit

Semelle extérieure (semelle d'usure) : caoutchouc thermoplastique.

Semelle intérieure : Couche de mousse : polyéthylène ;
Couche de carton : polypropylène/ colle caoutchouc chloroprène ;
Coutures : polyester ; dessus : tissu (extérieur) : polyester ; mousse (couche intermédiaire) : polyuréthane ;
Coutures : polyester ;
bandes auto-agrippantes : polyamide.

Remarques

- lavable à la main à 30 °C
- ne passe pas au sèche-linge

Cellona® Shoe

emballage individuel en sachet plastique

Dimension	REF	CNK	Conditionnement (pièces)
pour enfant			
P (pointure 25-30)	16 471	2242 790	1 / 12
XS (pointure 31-34)	16 472	2242 808	1 / 12
pour adulte			
S (pointure 35-38)	16 473	2242 816	1 / 12
M (pointure 39-41)	16 474	2242 824	1 / 12
L (pointure 42-43)	16 475	2242 832	1 / 12
XL (pointure 44-47)	16 476	2242 840	1 / 12
XXL (pointure 48-51)	90 347	-	1 / 12

Cellona® Shoecast



Indications

- Semelle de marche pour un mouvement physiologiquement adéquat en plâtre et bandage en résine rigide.
- protège le pansement des salissures et de l'humidité

Propriétés

- grande stabilité dans la longueur et la largeur
- ajustement anatomique
- résistant à l'abrasion
- absorbe les chocs
- cuvette haute épousant le talon
- bande auto-agrippante réglable en continu
- maintien fiable

Composition du produit

100 % polyuréthane en mousse, les bandes de fixation sont en 100 % polyamide.

Conseil

- possibilité de commander séparément les bandes de maintien de rechange

Cellona® Shoecast

emballage individuel en sachet plastique

Dimension	REF	CNK	Conditionnement (pièces)
pour enfant			
Taille 0, côté gauche (pointure 32-35)	50 858	0248 211	1 / 8
Taille 0, côté droit	50 859	0248 229	1 / 8
pour adulte			
Taille 1, côté gauche (pointure 36-38)	50 860	0248 252	1 / 10
Taille 1, côté droit	50 861	0491 878	1 / 10
Taille 2, côté gauche (pointure 39-42)	50 862	0248 260	1 / 10
Taille 2, côté droit	50 863	0248 278	1 / 10
Taille 3, côté gauche (pointure 43-46)	50 864	0248 286	1 / 8
Taille 3, côté droit	50 865	0248 294	1 / 8
Taille 4, côté gauche (pointure >46)	50 869	1577 279	1 / 6
Taille 4, côté droit	50 870	1577 287	1 / 6
bande de soutien de remplacement avec fermeture velcro			
40 cm (pour taille 0)	50 868	1461 649	10 / 80
90 cm (pour taille 1 et 2)	50 873	1461 656	10 / 100
100 cm (pour taille 3 et 4)	50 874	1461 664	10 / 100

Cellona® Talonnette de marche



Indications

- profil de marche pour amortissement à la marche avec plâtre et bandage en résine rigide
- protège le pansement des salissures et de l'humidité
- en application immédiate ou ultérieure après plâtre ou bandage en résine rigide

Propriétés

- léger
- démarche assurée
- absorbe les chocs
- avec attaches et languettes

Composition du produit

en caoutchouc de synthèse coulé

Cellona® Talonnette de marche

Dimension	REF	CNK	Conditionnement (pièces)
petit	50 820	2203 990	1 / 20
moyen	50 821	2203 982	1 / 20
grand	50 822	2204 006	1 / 10

Cellona® Creme



Indications

- crème de soin et de protection pour une peau fortement sollicitée
- en cas de contact avec des solutions aqueuses, des tensio-actifs, des bases
- pour tous ceux travaillant au contact du plâtre et de substances insolubles dans l'eau, comme par ex. des huiles et des laques

Propriétés

- Emulsion huile dans l'eau
- pH neutre
- régénère le film lipidique naturel
- pénètre rapidement
- action de régulation de la teneur en humidité et de l'élasticité de la peau
- favorise la régénération
- protection contre l'eau, les liquides, les salissures, les produits chimiques ou les détergents

Composition du produit

Crème : Aqua (Water), Glyceril Stearate SE, Cetearyl Alcohol, Isopropyl Palmitate, Propylene Glycol, Caprylic/Capric Triglyceride, Phenoxyethanol, Methylparaben, Ethylparaben, Propylparaben, Butylparaben, Isobutylparaben, Glyceril Ricinoleate, Sodium Cetearyl Sulfate, Parfum (Fragrance)
 Tube : aluminium.
 Bouchon du tube : polypropylène.
 Dose : polypropylène, film aluminium.
 Couverture : polystyrène.

Cellona® Creme

Contenu (ml)	REF	CNK	Conditionnement (pièces)
en tube d'aluminium			
100	50 814	0175 182	1 / 12
en boîte plastique			
200	50 805	0830 406	1 / 20

Systèmes de troupes opératoires Vêtements pour le bloc opératoire



Sécurité et efficacité pour votre bloc opératoire

Grâce à nos nombreuses solutions OP, nous vous proposons une gamme complète pour des exigences élevées. Qu'il s'agisse des champs opératoires Raucodrape, des vêtements pour le bloc opératoire Sentinex, des trousse

de bande de gaze OP ou des trousse OP multicomposants Kitpack conçues pour vous individuelle-

ment : la qualité et la fonctionnalité sont au cœur de nos produits – nous assurons ainsi une sécurité et une efficacité accrues dans votre bloc opératoire.

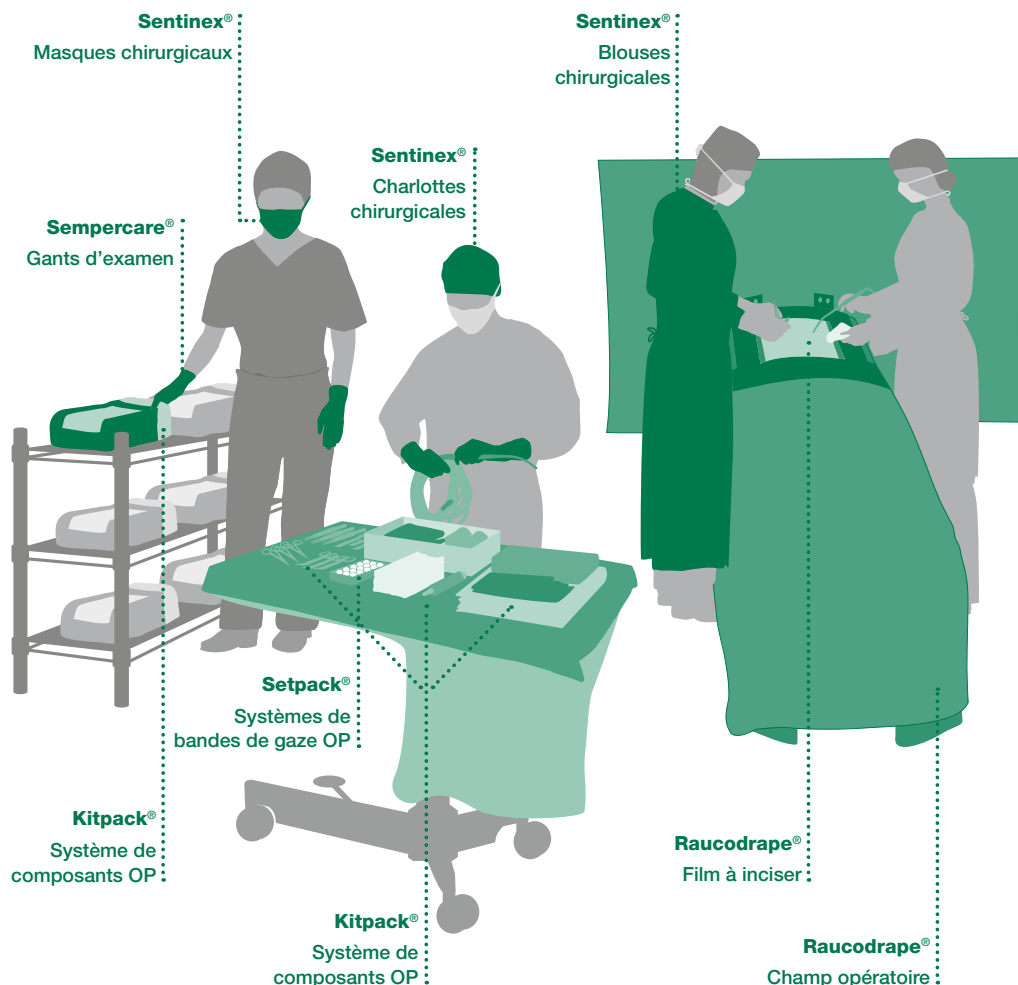

Raucodrape® Système de champs opératoires



Indications

- champs pour patients et appareils lors d'interventions chirurgicales

Propriétés

les champs opératoires Raucodrape

- sont absorbants sur toute la surface et imperméables aux liquides
- remplissent les critères de haute performance selon la norme DIN EN 13795**
- augmentent le confort d'utilisation
- permettent une prévention efficace des infections au bloc opératoire
- sont bien drapables
- sont des modèles pliés de façon pratique

Modèles

- grand choix de trouses et de produits vendus seuls
- multitude de champs 4 couches, 2 couches ou couche simple
- avec fonctions complémentaires intégrées
 - poche de recueil pour liquides
 - film à inciser
 - passe-tubulures
 - poche d'aspiration

Composition du produit



Raucodrape à 2 couches présentant une résistance élevée à la déchirure et un bon pouvoir absorbant

* PE : polyéthylène, PP : polypropylène

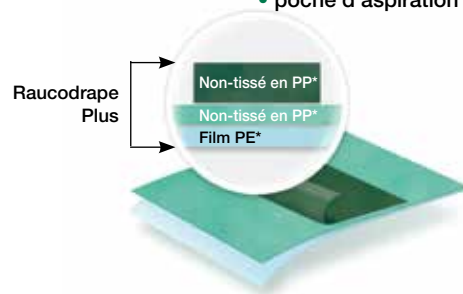

Raucodrape Plus pour une sécurité accrue lors des contraintes les plus élevées

* PE : polyéthylène, PP : polypropylène

** les produits qui remplissent les critères de performance standards selon la norme DIN EN 13795 sont ainsi identifiés dans cette brochure

Raucodrape® Système de champs opératoires

Chirurgie générale

Raucodrape® Trousse de base Mini 2 couches, stérile

Contenu	Dimension (cm)	REF	Conditionnement (trousses)
1 champ de table	150 x 190	33 300	10 / 20
4 champs adhésifs à 2 couches	75 x 90		

Raucodrape® Trousse pour petites interventions stérile

1 champ de table	150 x 190	33 315	22
2 serviettes	30 x 40		
1 bande adhésive	9 x 50		
1 champ à fenêtre Raucodrape, 2 couches, auto-adhésif,	225 x 240		
ouverture opératoire centrale ronde	12		

Raucodrape® Trousse de base 2 couches, stérile

1 champ de table	150 x 190	33 301	13
2 serviettes	30 x 40		
1 housse de Mayo	80 x 145		
2 champs adhésifs à 2 couches	75 x 90		
1 champ adhésif à 2 couches,	175 x 180		
Bandes adhésives	80		
1 champ adhésif à 2 couches,	150 x 240		
Bandes adhésives	15 + 70 + 15		

Raucodrape® Trousse de base Super 2 couches, stérile

1 champ de table	150 x 190	33 302	11
4 serviettes	30 x 40		
1 housse de Mayo	80 x 145		
1 bande adhésive	9 x 50		
2 champs adhésifs à 2 couches	90 x 110		
1 champ adhésif à 2 couches,	190 x 225		
Bandes adhésives	15 + 70 + 15		
1 champ adhésif à 2 couches,	175 x 300		
Bandes adhésives	20 + 80 + 20		

Raucodrape® Trousse universelle II 3 couches, stérile

1 champ de table	150 x 190	33 305	11
4 serviettes	30 x 40		
1 housse de Mayo	80 x 145		
1 bande adhésive	9 x 50		
2 champs adhésifs à 3 couches	75 x 90		
1 champ adhésif à 3 couches,	175 x 180		
Bandes adhésives	80		
1 champ adhésif à 3 couches,	150 x 240		
bande adhésive	15 + 70 + 15		

— signale le côté avec surface adhésive

Raucodrape® Système de champs opératoires

Chirurgie générale

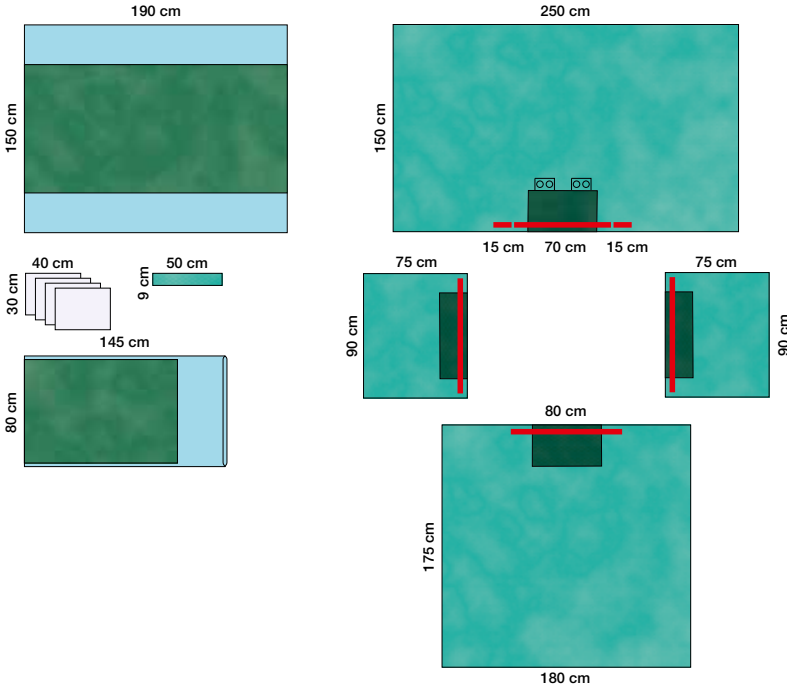

Raucodrape® Trousse universelle I (REF 33 307)

Raucodrape® Trousse universelle I

2 couches Plus, stérile

Contenu	Dimension (cm)	REF	Conditionnement (trousses)
1 champ de table	150 x 190	33 307	13
4 serviettes	30 x 40		
1 housse de Mayo	80 x 145		
1 bande adhésive	9 x 50		
2 champs adhésifs à 2 couches Plus	75 x 90		
1 champ adhésif à 2 couches Plus,	175 x 180		
Bandes adhésives	80		
1 champ adhésif à 2 couches Plus,	150 x 250		
Bandes adhésives	15 + 70 + 15		

— signale le côté avec surface adhésive

Raucodrape® Système de champs opératoires

Chirurgie générale

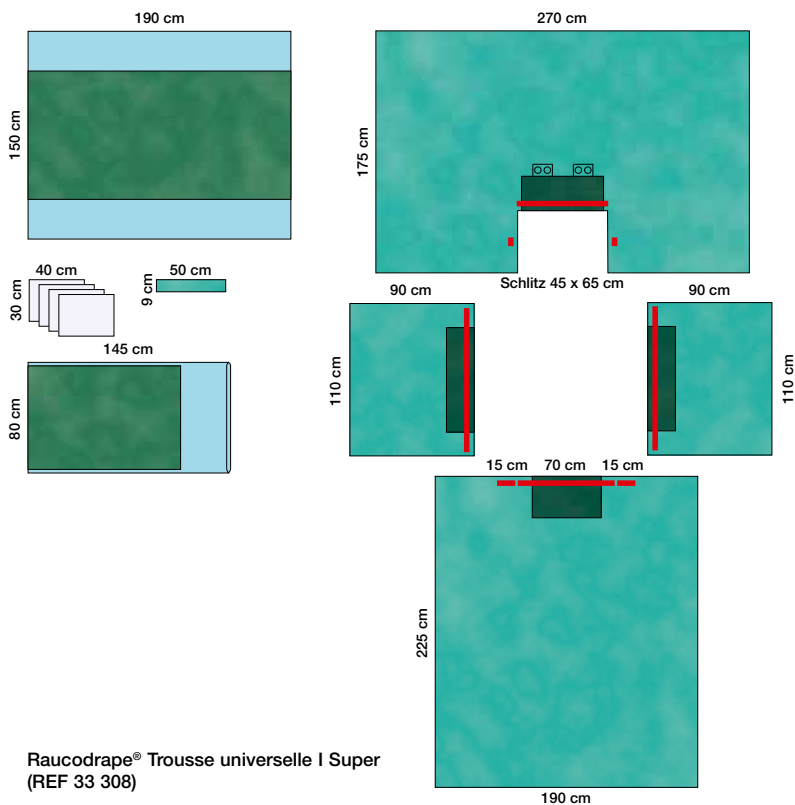

Raucodrape® Trousse universelle I Super
(REF 33 308)

Raucodrape® Trousse universelle I Super

2 couches Plus, stérile

Contenu	Dimension (cm)	REF	Conditionnement (trousses)
1 champ de table	150 x 190	33 308	11
4 serviettes	30 x 40		
1 housse de Mayo	80 x 145		
1 bande adhésive	9 x 50		
2 champs adhésifs à 2 couches Plus	90 x 110		
1 champ adhésif à 2 couches Plus,	190 x 225		
Bandes adhésives	15 + 70 + 15		
1 champ d'anesthésie à 2 couches Plus	175 x 270		
fente	45 x 65		
avec protection pour repose-bras			

— signale le côté avec surface adhésive

Raucodrape® Système de champs opératoires

Chirurgie générale

Raucodrape® Trousse universelle pour champ fendu I stérile

Contenu	Dimension (cm)	REF	Conditionnement (trousses)
1 champ de table	150 x 190	33 310	12
2 serviettes	30 x 40		
1 housse de Mayo	80 x 145		
1 bande adhésive	9 x 50		
1 champ adhésif à 2 couches	75 x <u>90</u>		
1 champ fendu à 2 couches Plus, fente	225 x 260 10 x 100		
1 champ adhésif à 2 couches,	150 x <u>240</u>		
Bandes adhésives	15 + 70 + 15		

Raucodrape® Trousse universelle pour champ fendu II stérile

1 champ de table	150 x 190	33 311	12
4 serviettes	30 x 40		
1 housse de Mayo	80 x 145		
1 champ fendu à 2 couches Plus, fente,	225 x 300 10 x 100		
Bandes adhésives	70		
1 champ d'anesthésie à 2 couches Plus, fente, avec protection pour repose-bras	175 x <u>270</u> 45 x <u>65</u>		

Raucodrape® Trousse universelle pour champ fendu III stérile

1 champ de table	150 x 190	33 312	12
4 serviettes	30 x 40		
1 housse de Mayo	80 x 145		
1 champ fendu à 2 couches Plus, fente, avec fixations pour tubulure intégrées	225 x 300 30 x 80		
1 champ d'anesthésie à 2 couches Plus, fente, avec protection pour repose-bras	175 x <u>270</u> 45 x <u>65</u>		

Raucodrape® Trousse variable à champ fendu stérile

1 champ de table	150 x 190	33 313	15
4 serviettes	30 x 40		
1 housse de Mayo	80 x 145		
1 champ fendu à 2 couches Plus, fente	225 x 240 20 x 20		
1 champ fendu à 2 couches, fente	150 x <u>260</u> 20 x 60		

— signale le côté avec surface adhésive

Raucodrape® Système de champs opératoires

Chirurgie générale

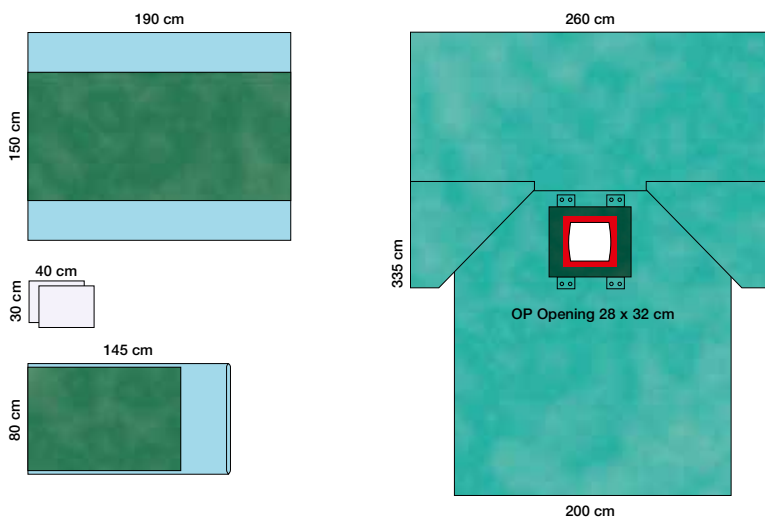

Trousse LAP I (REF 33 320)

Raucodrape® Trousse LAP I stérile

Contenu	Dimension (cm)	REF	Conditionnement (trousses)
1 champ de table	150 x 190	33 320	14
2 serviettes	30 x 40		
1 housse de Mayo	80 x 145		
1 champ LAP I,	260/200 x 335		
pour positionnement à plat,			
avec ouverture opératoire abdominale,	28 x 32		
avec protection pour repose-bras,			
avec fixations pour tubulure intégrées			

Raucodrape® Trousse LAP II stérile

Contenu	Dimension (cm)	REF	Conditionnement (trousses)
1 champ de table	150 x 190	33 321	12
2 serviettes	30 x 40		
1 housse de Mayo	80 x 145		
1 champ LAP II,	260 x 310		
avec jambières intégrées,	125		
avec ouverture opératoire abdominale,	28 x 32		
avec protection pour repose-bras,			
avec fixations pour tubulure intégrées			

Raucodrape® Trousse LAP III stérile

1 champ de table	150 x 190	33 322	11
2 serviettes	30 x 40		
1 housse de Mayo	80 x 145		
1 champ LAP III,	260 x 310		
avec jambières intégrées,	125		
avec ouverture opératoire abdominale,	35 x 37		
avec film à inciser à fenêtre,	28 x 32		
avec poche d'aspiration à 2 compartiments,			
avec protection pour repose-bras,			
avec fixations pour tubulure intégrées			

Raucodrape® Trousse pour rectum I stérile

1 champ de table	150 x 190	33 325	11
4 serviettes	30 x 40		
1 housse de Mayo	80 x 145		
1 champ rectal I	260 x 310		
avec jambières intégrées,	125		
avec ouverture opératoire abdominale,	28 x 32		
avec ouverture opératoire périnéale,	10 x 15		
avec protection pour repose-bras,			
avec fixations pour tubulure intégrées			

Raucodrape® Trousse pour rectum II stérile

1 champ de table	150 x 190	33 326	11
4 serviettes	30 x 40		
1 housse de Mayo	80 x 145		
1 alèse	75 x 120		
1 champ rectal II	260 x 310		
avec jambières intégrées,	125		
avec ouverture opératoire abdominale,	35 x 37		
avec film à inciser à fenêtre,	28 x 32		
avec ouverture opératoire périnéale,	10 x 15		
avec poche d'aspiration à 2 compartiments,			
avec protection pour repose-bras,			
avec fixations pour tubulure intégrées			

Raucodrape® Système de champs opératoires

Pédiatrie

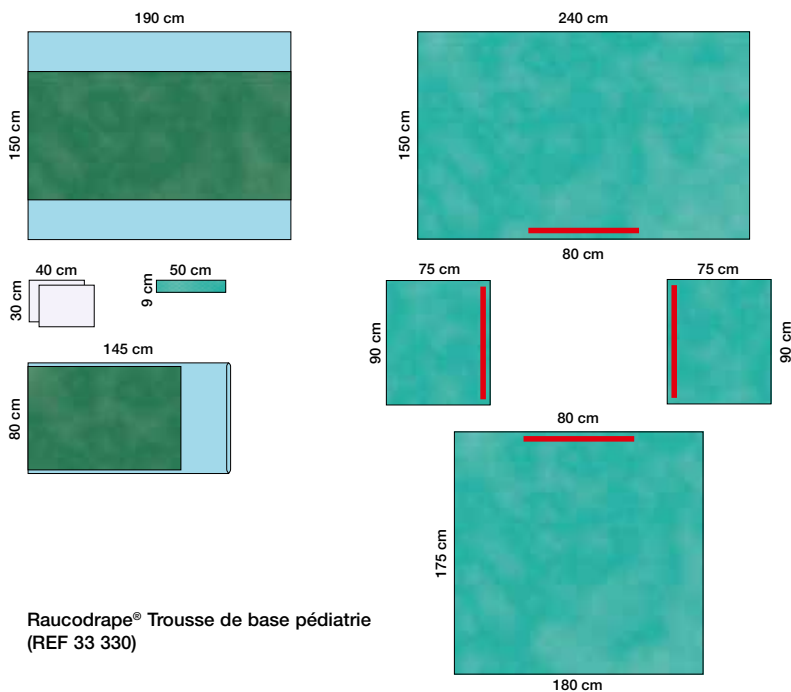

Raucodrape® Trousse de base pédiatrie (REF 33 330)

Raucodrape® Trousse de base pédiatrie 2 couches, stérile

Contenu	Dimension (cm)	REF	Conditionnement (trousses)
1 champ de table	150 x 190	33 330	14
2 serviettes	30 x 40		
1 housse de Mayo	80 x 145		
1 bande adhésive	9 x 50		
2 champs adhésifs à 2 couches	75 x 90		
1 champ adhésif à 2 couches, Bandes adhésives	175 x 180 / 80		
1 champ adhésif à 2 couches, Bandes adhésives	150 x 240 / 80		

Raucodrape® Champ à fenêtre avec film à inciser stérile

Produit	Dimension (cm)	REF	Conditionnement (trousses)
drapage avec fenêtre à 2 couches, ouverture opératoire centrale en longueur avec film à inciser	120 x 150 / 7 x 10	33 055	22 / 44

— signale le côté avec surface adhésive

Raucodrape® Système de champs opératoires

Gynécologie/Urologie

Raucodrape® Trousse de Pfannenstiel stérile

Contenu	Dimension (cm)	REF	Conditionnement (trousses)
1 champ de table	150 x 190	33 360	12
4 serviettes	30 x 40		
1 housse de Mayo	80 x 145		
1 champ de Pfannenstiel,	260 x 310		
avec jambières intégrées,	125		
avec ouverture opératoire abdominale,	35 x 37		
avec film à inciser à fenêtre,,	24 x 29		
avec protection pour repose-bras,			
avec fixations pour tubulure intégrées			

Raucodrape® Trousse pour rectum I stérile

Contenu	Dimension (cm)	REF	Conditionnement (trousses)
1 champ de table	150 x 190	33 325	11
4 serviettes	30 x 40		
1 housse de Mayo	80 x 145		
1 champ rectal I	260 x 310		
avec jambières intégrées,	125		
avec ouverture opératoire abdominale,	28 x 32		
avec ouverture opératoire périnéale,	10 x 15		
avec protection pour repose-bras,			
avec fixations pour tubulure intégrées			

Raucodrape® Trousse pour rectum II stérile

Contenu	Dimension (cm)	REF	Conditionnement (trousses)
1 champ de table	150 x 190	33 326	11
4 serviettes	30 x 40		
1 housse de Mayo	80 x 145		
1 alèse	75 x 120		
1 champ rectal II	260 x 310		
avec jambières intégrées,	125		
avec ouverture opératoire abdominale,	35 x 37		
avec film à inciser à fenêtre,	28 x 32		
avec ouverture opératoire périnéale,	10 x 15		
avec poche d'aspiration à 2 compartiments,			
avec protection pour repose-bras,			
avec fixations pour tubulure intégrées			

Raucodrape® Système de champs opératoires

Gynécologie/Urologie

Raucodrape® Champ de césarienne stérile

Produit	Dimension (cm)	REF	Conditionnement (pièces)
champ pour césarienne, pour positionnement à plat,	260/200 x 335	33 359	8 / 16
avec ouverture opératoire abdominale,	35 x 37		
avec film à inciser à fenêtre,	24 x 29		
avec poche de recueil pour liquides intégrée			
y compris supports d'écoulement,			
avec protection pour repose-bras			

Raucodrape® Champ opératoire soft stérile

Produit	Dimension (cm)	REF	Conditionnement (pièces)
Champ opératoire soft,	90 x 110	33 006*	20 / 80
non-tissé hydrophobe			

Raucodrape® Trousse pour césarienne I stérile

Contenu	Dimension (cm)	REF	Conditionnement (trousses)
1 champ de table	150 x 190	33 361	11
4 serviettes	30 x 40		
1 housse de Mayo	80 x 145		
1 champ opératoire soft*, non-tissé hydrophobe	90 x 110		
1 champ pour césarienne, pour positionnement à plat,	260/200 x 335		
avec ouverture opératoire abdominale,	35 x 37		
avec film à inciser à fenêtre,	24 x 29		
avec poche de recueil pour liquides intégrée			
y compris supports d'écoulement,			
avec protection pour repose-bras			

Raucodrape® Trousse pour césarienne II stérile

1 champ de table	150 x 190	33 362	11
4 serviettes	30 x 40		
1 housse de Mayo	80 x 145		
1 champ opératoire soft*, non-tissé hydrophobe	90 x 110		
1 champ de césarienn II	260 x 310		
avec jambières intégrées,	125		
avec ouverture opératoire abdominale,	35 x 37		
avec film à inciser à fenêtre,	24 x 29		
avec poche de recueil pour liquides intégrée			
y compris supports d'écoulement,			
avec protection pour repose-bras			

* satisfait les exigences de performance standard selon la norme DIN EN 13795

Raucodrape® Trousse gynécologique/cystoscopique stérile

Contenu	Dimension (cm)	REF	Conditionnement (trousses)
1 champ de table	120 x 140	33 363	8 / 16
2 jambières	75 x 120		
1 champ gynécologique/cystoscopique,	90 x 175		
ouverture opératoire centrale périnéale	9 x 15		

Raucodrape® Champ gynécologique/cystoscopique stérile

Produit	Dimension (cm)	REF	Conditionnement (pièces)
Champ gynécologique/cystoscopique,	90 x 175	33 039	35 / 70
ouverture opératoire centrale périnéale	9 x 15		

Raucodrape® Trousse pour lithotomie stérile

Contenu	Dimension (cm)	REF	Conditionnement (trousses)
1 champ de table	150 x 190	33 366	21
2 serviettes	30 x 40		
1 bande adhésive	9 x 50		
1 alèse à 2 couches	75 x 120		
1 alèse à 2 couches	175/260 x 210		
avec jambières intégrées,	125		
avec ouverture opératoire périnéale,	10 x 15		

Raucodrape® Trousse gynécologique I stérile

Contenu	Dimension (cm)	REF	Conditionnement (trousses)
1 champ de table	150 x 190	33 364	14
2 serviettes	30 x 40		
1 housse de Mayo	80 x 145		
1 fermeture velcro	2,5 x 20/24		
1 champ adhésif, film de PE	50 x 50		
1 champ gynécologique I,	240/260 x 230		
avec jambières intégrées,	125		
avec ouverture opératoire périnéale,	10 x 15		

Raucodrape® Trousse gynécologique II stérile

Contenu	Dimension (cm)	REF	Conditionnement (trousses)
1 champ de table	150 x 190	33 365	14
2 serviettes	30 x 40		
1 housse de Mayo	80 x 145		
1 bande adhésive	9 x 50		
1 champ adhésif, film de PE	50 x 50		
1 champ gynécologique II,	240/260 x 230		
avec jambières intégrées,	125		
avec ouverture opératoire périnéale,	10 x 15		
avec zone renforcée autour du champ opératoire,			
avec poche de recueil pour liquides intégrée			
y compris filtre et supports d'écoulement			

___ signale le côté avec surface adhésive

Raucodrape® Système de champs opératoires

Gynécologie/Urologie

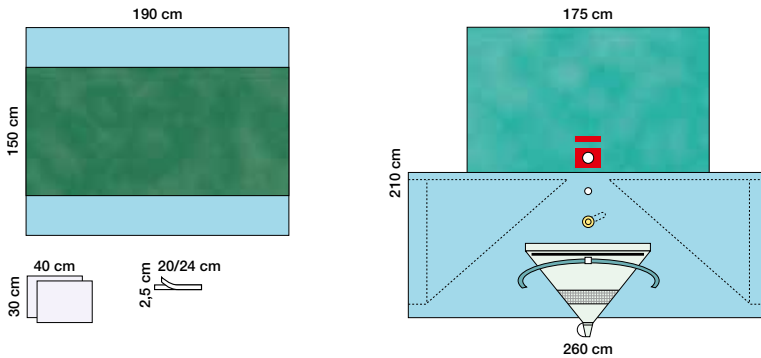

Raucodrape® Trousse pour RTU I
(REF 33 367)

Raucodrape® Trousse pour RTU I stérile

Contenu	Dimension (cm)	REF	Conditionnement (trousses)
1 champ de table	150 x 190	33 367	23
2 serviettes	30 x 40		
1 fermeture velcro	2,5 x 20/24		
1 champ RTU I,	175/260 x 210		
avec jambières intégrées,	125		
avec ouverture opératoire périnéale,	5		
avec ouverture suprapubienne,	8		
avec poche de recueil pour liquides intégrée y compris filtre et supports d'écoulement			
avec doigtier sans latex			

Raucodrape® Trousse pour RTU II stérile

Contenu	Dimension (cm)	REF	Conditionnement (trousses)
1 champ de table	150 x 190	33 368	18
2 serviettes	30 x 40		
1 fermeture velcro	2,5 x 20/24		
1 champ RTU II,	175/260 x 245		
avec jambières intégrées,	125		
avec ouverture opératoire périnéale,	7 x 10		
avec ouverture suprapubienne,	8		
avec filtre intégré,			
avec doigtier sans latex			

Raucodrape® Système de champs opératoires

Orthopédie/Traumatologie

Raucodrape® Trousse universelle pour champ fendu I stérile

Contenu	Dimension (cm)	REF	Conditionnement (trousses)
1 champ de table	150 x 190	33 310	12
2 serviettes	30 x 40		
1 housse de Mayo	80 x 145		
1 bande adhésive	9 x 50		
1 champ adhésif à 2 couches	75 x <u>90</u>		
1 champ fendu à 2 couches Plus, fente	225 x 260 10 x 100		
1 champ adhésif à 2 couches,	150 x <u>240</u>		
Bandes adhésives	15 + 70 + 15		

Raucodrape® Trousse pour opération de la hanche I stérile

1 champ de table	150 x 190	33 340	8
4 serviettes	30 x 40		
1 housse de Mayo	80 x 145		
1 bande adhésive	9 x 50		
1 champ adhésif à 2 couches	75 x <u>90</u>		
1 champ opératoire à 2 couches	150 x 180		
1 champ fendu à 2 couches Plus, fente	225 x 260 10 x 100		
1 champ d'anesthésie à 2 couches Plus, fente,	175 x <u>270</u> 45 x <u>65</u>		
avec protection pour repose-bras			

Raucodrape® Trousse pour opération de la hanche II stérile

1 champ de table	150 x 190	33 341	8
4 serviettes	30 x 40		
1 housse de Mayo Special	80 x 145		
1 bande adhésive	9 x 50		
1 champ adhésif à 2 couches	75 x <u>90</u>		
1 champ opératoire à 2 couches	150 x 180		
1 stockinette orthopédique	33 x 110		
2 bandes adhésives filmées	10 x 50		
1 champ fendu à 2 couches Plus, fente	225 x 280 10 x 100		
avec fixations pour tubulure intégrées			
1 champ d'anesthésie à 2 couches Plus, fente,	175 x <u>270</u> 45 x <u>65</u>		
avec protection pour repose-bras			

— signale le côté avec surface adhésive

Raucodrape® Système de champs opératoires

Orthopédie/Traumatologie

Raucodrape® Trousse pour extrémités I stérile

Contenu	Dimension (cm)	REF	Conditionnement (trousses)
1 champ de table	150 x 190	33 343	11
2 serviettes	30 x 40		
1 housse de Mayo	80 x 145		
1 champ adhésif à 2 couches	75 x 75		
1 champ opératoire à 2 couches	150 x 180		
1 champ pour extrémités à 2 couches Plus,	225 x 320		
avec ouverture opératoire élastique,	7		
avec fixations pour tubulure intégrées			

Raucodrape® Trousse pour extrémités II stérile

1 champ de table	150 x 190	33 344	11
2 serviettes	30 x 40		
1 housse de Mayo	80 x 145		
1 champ opératoire à 2 couches	150 x 180		
1 stockinette orthopédique	33 x 55		
1 bande adhésive filmée	10 x 50		
1 champ pour extrémités à 2 couches Plus,	225 x 320		
avec ouverture opératoire élastique,	7		
avec fixations pour tubulure intégrées			

Raucodrape® Trousse pour extrémités III stérile

1 champ de table	150 x 190	33 345	10
2 serviettes	30 x 40		
1 housse de Mayo Special	80 x 145		
1 bande adhésive	9 x 50		
1 champ opératoire à 2 couches	150 x 180		
1 champ pour extrémités à 2 couches Plus,	270/200 x 335		
avec ouverture opératoire élastique,	7		
avec protection pour repose-bras,			
avec fixations pour tubulure intégrées			

Raucodrape® Champs pour extrémités stérile

Dimension (cm)	Ouverture opératoire (cm)	REF	Conditionnement (pièces)
2 couches, ouverture opératoire élastique centrale			
200 x 300	7	33 085	13 / 26
225 x 320	7	33 083	12 / 24
2 couches Plus, ouverture opératoire élastique centrale, avec fixations pour tubulure intégrées			
225 x 320	7	33 084	11 / 22

— signale le côté avec surface adhésive

Raucodrape® Système de champs opératoires

Orthopédie/Traumatologie

Raucodrape® Trousse pour extrémités main/pied stérile

Contenu	Dimension (cm)	REF	Conditionnement (trousses)
1 champ de table	150 x 190	33 347	17
2 serviettes	30 x 40		
1 housse de Mayo	80 x 145		
1 champ pour extrémités main/pied à 2 couches Plus,	225 x 300		
avec ouverture opératoire élastique,	4		
avec fixations pour tubulure intégrées			

Raucodrape® Trousse pour chirurgie de la main stérile

Contenu	Dimension (cm)	REF	Conditionnement (trousses)
1 champ de table	150 x 190	33 349	14
1 housse de Mayo	80 x 145		
1 champ pour chirurgie de la main,	370/175 x 365		
avec ouverture opératoire élastique,	4		
avec protection pour anesthésie extra-large,			
avec fixation pour tubulure intégrée			

Raucodrape® Champs pour extrémités main/pied stérile

Dimension (cm)	Ouverture opératoire (cm)	REF	Conditionnement (pièces)
2 couches, ouverture opératoire élastique centrale			
100 x 175	4	33 080	20 / 40
150 x 180	4	33 081	18 / 36
2 couches Plus, ouverture opératoire élastique excentrée, avec fixations pour tubulure intégrées			
225 x 300	4	33 082	10 / 20

Raucodrape® Trousse pour arthroscopie I stérile

Contenu	Dimension (cm)	REF	Conditionnement (trousses)
1 tissu d'emballage	80 x 100	33 350	23
1 housse de Mayo Lite	80 x 145		
1 stockinette, courte	24 x 80		
2 bandes adhésives	9 x 50		
1 champ pour extrémités à 2 couches,	200 x 300		
ouverture opératoire élastique	7		

Raucodrape® Système de champs opératoires

Orthopédie/Traumatologie

Raucodrape® Trousse pour arthroscopie II stérile

Contenu	Dimension (cm)	REF	Conditionnement (trousses)
1 tissu d'emballage	80 x 100	33 351	21
1 housse de Mayo Lite	80 x 145		
1 housse pour caméra, pliage avec revers	13 x 250		
1 stockinette orthopédique	33 x 55		
1 bande adhésive filmée	10 x 50		
1 bande adhésive	9 x 50		
1 champ pour extrémités à 2 couches, ouverture opératoire élastique	200 x 300 7		

Raucodrape® Trousse pour arthroscopie III stérile

1 tissu d'emballage	80 x 100	33 352	11
2 blouses chirurgicales SMMS Standard	150		
1 housse de Mayo Lite	80 x 145		
1 housse pour caméra, pliage avec revers	13 x 250		
1 stockinette orthopédique	33 x 55		
1 bande adhésive filmée	10 x 50		
1 bande adhésive	9 x 50		
1 champ pour extrémités à 2 couches, ouverture opératoire élastique	200 x 300 7		

Raucodrape® Trousse pour arthroscopie IV stérile

1 tissu d'emballage	80 x 100	33 353	15
1 blouse chirurgicale SMMS Standard	150		
1 housse de Mayo Lite	80 x 145		
1 housse pour caméra, pliage avec revers	13 x 250		
1 stockinette orthopédique	33 x 55		
1 bande adhésive filmée	10 x 50		
1 bande adhésive	9 x 50		
1 champ pour extrémités à 2 couches, ouverture opératoire élastique	200 x 300 7		

Raucodrape® Trousse pour arthroscopie de l'épaule I stérile

1 tissu d'emballage	80 x 100	33 354	20
1 housse de Mayo Lite	80 x 145		
1 stockinette orthopédique	33 x 55		
1 bande adhésive filmée	10 x 50		
1 champ fendu à 2 couches, fente	225 x 260 10 x 100		

— signale le côté avec surface adhésive

Raucodrape® Trousse pour arthroscopie du genou stérile

Contenu	Dimension (cm)	REF	Conditionnement (trousses)
1 champ de table	150 x 190	33 348	10
2 serviettes	30 x 40		
1 housse de Mayo	80 x 145		
1 champ opératoire à 2 couches	150 x 180		
1 stockinette orthopédique	33 x 55		
1 bande adhésive filmée	10 x 50		
1 champ pour arthroscopie du genou, avec ouvertures opératoires élastiques,	225 x 320 6 + 7		
avec poche de recueil pour liquides intégrée			
y compris supports d'écoulement, avec fixations			
pour tubulure intégrées et fermeture velcro			

Raucodrape® Champ pour arthroscopie du genou stérile

Contenu	Dimension (cm)	REF	Conditionnement (trousses)
champ pour arthroscopie du genou, avec ouvertures opératoires élastiques,	225 x 320 6 + 7	33 086	11 / 22
avec poche de recueil pour liquides intégrée			
y compris supports d'écoulement, avec fixations			
pour tubulure intégrées et fermeture velcro			

Raucodrape® Trousse pour arthroscopie de l'épaule Beach Chair stérile

Contenu	Dimension (cm)	REF	Conditionnement (trousses)
1 champ de table	150 x 190	33 355	14
2 serviettes	30 x 40		
1 housse de Mayo	80 x 145		
1 bande adhésive	9 x 50		
1 stockinette, courte	24 x 80		
1 champ pour arthroscopie de l'épaule, avec ouverture opératoire élastique en forme de poire,	225 x 380 11,5 x 12,5		
avec poche de recueil pour liquides intégrée			
y compris supports d'écoulement, avec trois fermetures velcro			

Raucodrape® Trousse champ vertical stérile

Contenu	Dimension (cm)	REF	Conditionnement (trousses)
1 champ de table	150 x 190	33 389	10
2 serviettes	30 x 40		
1 housse de Mayo	80 x 145		
1 champ vertical, avec film de PE transparent,	250 x 330		
avec film à inciser intégré	80 x 30		
avec poche de recueil pour liquides intégrée			
y compris filtre et supports d'écoulement			
avec deux fermetures velcro pour fixations des tuyaux et des câbles			

— signale le côté avec surface adhésive

Raucodrape® Système de champs opératoires

Orthopédie/Traumatologie

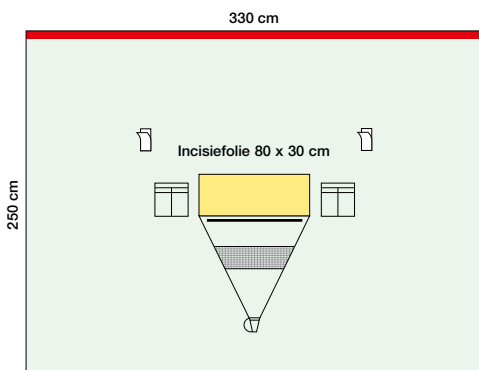

Raucodrape® Champ vertical
(REF 33 038)

Raucodrape® Champ vertical stérile

Contenu	Dimension (cm)	REF	Conditionnement (trousses)
champ vertical,	250 x 330	33 038	13 / 26
avec film PE transparent			
avec film à inciser intégré	80 x 30		
avec poche de recueil pour liquides intégrée			
y compris filtre et supports d'écoulement			
avec deux poches d'aspiration,			
avec deux fermetures velcro pour fixations des tuyaux et des câbles			

— signale le côté avec surface adhésive

Raucodrape® Système de champs opératoires

Neurochirurgie, ORL, chirurgie maxillo-faciale, ophtalmologie

Raucodrape® Trousse pour craniotomie stérile

Contenu	Dimension (cm)	REF	Conditionnement (trousses)
1 champ de table	150 x 190	33 370	14
2 serviettes	30 x 40		
1 housse de Mayo	80 x 145		
3 champs adhésifs, film PE	50 x 50		
1 champ pour craniotomie, ouverture opératoire,	225 x 280		
avec film à inciser intégré,	19 x 25		
avec poche de recueil pour liquides intégrée,			
avec rigoles d'évacuation latérales,			
y compris filtre et supports d'écoulement			
avec fixations pour tubulure intégrées			

Raucodrape® Champ rachis/LAP stérile

Produit	Dimension (cm)	REF	Conditionnement (pièces)
champ rachis/LAP à 3 couches	225 x 320	33 051	8 / 16
ouverture opératoire ovale, en longueur, excentrée, auto-adhésive	11 x 22		

Raucodrape® Trousse pour tête I stérile

Contenu	Dimension (cm)	REF	Conditionnement (trousses)
1 champ de table	150 x 190	33 371	16
4 serviettes	30 x 40		
1 housse de Mayo	80 x 145		
1 champ opératoire à 2 couches	75 x 90		
1 champ fendu à 2 couches, fente	150 x 250		
	10 x 80		
1 champ adhésif à 2 couches	75 x 90		

Raucodrape® Trousse pour tête II stérile

1 champ de table	150 x 190	33 372	13
4 serviettes	30 x 40		
1 housse de Mayo	80 x 145		
1 bande adhésive	9 x 50		
1 champ turban en 2 parties*, non-tissé hydrophobe à 2 couches	130 x 100		
1 champ fendu à 2 couches Plus, fente rectangulaire,	225 x 300		
	14 x 80		
avec fixations pour tubulure intégrées			

* satisfait les exigences de performance standard selon la norme DIN EN 13795

— signale le côté avec surface adhésive

Raucodrape® Système de champs opératoires

Neurochirurgie, ORL, chirurgie maxillo-faciale, ophtalmologie

Raucodrape® Trousse variable à champ fendu stérile

Contenu	Dimension (cm)	REF	Conditionnement (trousses)
1 champ de table	150 x 190	33 313	15
4 serviettes	30 x 40		
1 housse de Mayo	80 x 145		
1 champ fendu à 2 couches Plus, fente	225 x 240 20 x 20		
1 champ fendu à 2 couches, fente	150 x 260 20 x 60		

Raucodrape® Champ fendu stérile

Contenu	Dimension (cm)	REF	Conditionnement (pièces)
Champ fendu à 2 couches	150 x 250	33 073	14 / 28
Split	10 x 80		

Raucodrape® Champ à fenêtre pour le visage stérile

Produit	Dimension (cm)	REF	Conditionnement (pièces)
Champ à fenêtre pour le visage à 2 couches, avec ouverture opératoire ovale, diagonale, excentrée, avec film à inciser intégré	150 x 240 8 x 19	33 054	15 / 30

Raucodrape® Champ pour chirurgie maxillo-faciale stérile

Contenu	Dimension (cm)	REF	Conditionnement (pièces)
1 tissu d'emballage	75 x 90	33 045	18 / 36
1 champ pour chirurgie maxillo-faciale à 2 couches, ouverture opératoire en forme de losange, excentrée	112 x 150 10 x 14		

Raucodrape® Champ à fenêtre pour oreille stérile

Produit	Dimension (cm)	REF	Conditionnement (pièces)
champ à fenêtre pour oreille à 2 couches, ouverture opératoire ovale, en longueur, excentrée, auto-adhésive	175 x 240 5 x 7,5	33 050	11 / 22

Raucodrape® champ pour oeil stérile

Produit	Dimension (cm)	REF	Conditionnement (pièces)
champ pour oeil, non-tissé hydrophobe, avec ouverture opératoire centrale, avec film à inciser total, avec poche de recueil pour liquides intégrée	150 x 150 7 x 10	33 056*	17 / 34

* satisfait les exigences de performance standard selon la norme DIN EN 13795

— signale le côté avec surface adhésive

Raucodrape® Système de champs opératoires

Cardiochirurgie/angiographie

Raucodrape® Trousse cardiovasculaire stérile

Contenu	Dimension (cm)	REF	Conditionnement (trousses)
1 champ de table	150 x 190	33 380	7
4 serviettes	30 x 40		
2 housses de Mayo	80 x 145		
2 bandes adhésives	9 x 50		
2 chaussons	37,5 x 24		
1 champ opératoire	150 x 180		
1 champ fendu bilatéral à 2 couches Plus, fente,	175 x 260		
avec fixation pour tubulure intégrée	20 x 100		
1 champ cardiovasculaire à 2-3 couches, avec ouvertures opératoires,	260/200 x 335		
avec film à inciser intégré	33 x 38		
avec poche d'aspiration bilatérales à 3 compartiments,			
avec fixations pour tubulure intégrées et support de cables			

Raucodrape® Champ pour angiographie I stérile

Contenu	Dimension (cm)	REF	Conditionnement (trousses)
1 tissu d'emballage	80 x 100	33 381	11 / 22
1 serviette	30 x 40		
1 bande adhésive	9 x 25		
1 champ pour angiographie à 3 couches, deux ouvertures opératoires rondes excentrées	150 x 240		
	12		

Raucodrape® Champ pour angiographie II stérile

Contenu	Dimension (cm)	REF	Conditionnement (trousses)
1 tissu d'emballage	80 x 100	33 382	8 / 16
1 serviette	30 x 40		
1 bande adhésive	9 x 25		
1 champ pour angiographie à 3 couches, avec film de PE bilatéral, avec deux ouvertures opératoires excentrées,	227 x 330		
avec film à inciser à fenêtre	12 x 12		
	8		

— signale le côté avec surface adhésive

Raucodrape® Système de champs opératoires

Drapage et accessoires

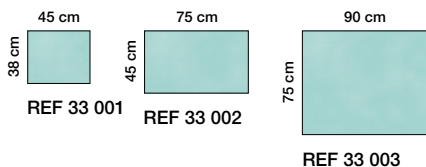

Raucodrape® Champs de protection stérile

2 couches

Dimension (cm)	REF	Conditionnement (pièces)
38 x 45	33 001*	220 / 880
45 x 75	33 002*	120 / 480
75 x 90	33 003*	65 / 260

Raucodrape® Champs de protection opératoire stérile

Dimension (cm)	REF	Conditionnement (pièces)
----------------	-----	--------------------------

2 couches

75 x 90	33 005	40 / 160
100 x 150	33 008	27 / 54
150 x 180	33 009	13 / 26
150 x 240	33 004	13 / 26

non-tissé hydrophobe, soft

90 x 110	33 006*	20 / 80
----------	---------	---------

Raucodrape® Champs de table opératoires stérile

Dimension (cm)	REF	Conditionnement (pièces)
----------------	-----	--------------------------

Champ de table opératoire Standard

120 x 140	33 090	26 / 52
150 x 190	33 091	15 / 30

Champ de table opératoire Special

150 x 190	33 092	11 / 22
-----------	--------	---------

Housse de Mayo Standard

80 x 145	33 093	35 / 70
----------	--------	---------

Housse de Mayo Lite

80 x 145	33 094	40 / 80
----------	--------	---------

Housse de Mayo Special

80 x 145	33 095	25 / 50
----------	--------	---------

* satisfait les exigences de performance standard selon la norme DIN EN 13795

Raucodrape® Système de champs opératoires

Drapage et accessoires

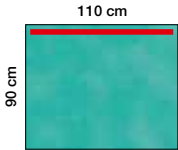

REF 33 020

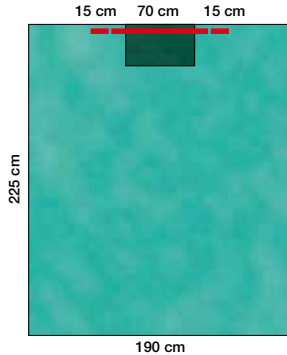

REF 33 021

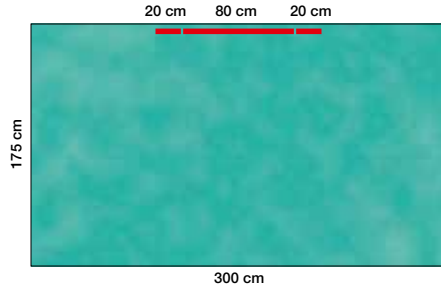

REF 33 023

Raucodrape® Champs adhésifs opératoires stérile

Dimension (cm)	REF	Conditionnement (pièces)
2 couches		
50 x <u>50</u>	33 010	80 / 320
50 x <u>75</u>	33 011	60 / 240
75 x <u>75</u>	33 012	40 / 160
75 x <u>90</u>	33 013	38 / 152
90 x <u>110</u>	33 020	25 / 100
150 x <u>180</u>	33 025	20 / 40
175 x <u>180</u>	33 016	17 / 34
150 x <u>240</u>	33 018	15 / 30
175 x <u>300</u>	33 024	10 / 20
2 couches Plus		
150 x <u>180</u>	33 015	18 / 36
175 x <u>180</u>	33 017	15 / 30
150 x <u>250</u>	33 019	14 / 28
190 x <u>225</u>	33 021	11 / 22
Champs de glissement à 2 couches		
90 x 150	33 022	19 / 76

— signale le côté avec surface adhésive

Raucodrape® Système de champs opératoires

Drapage et accessoires

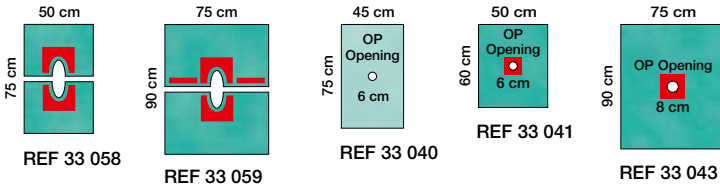

Raucodrape® Champs opératoires à fenêtre stérile

Dimension/Position Ouverture opératoire	Dimension (cm)	REF	Conditionnement (pièces)
2 couches			
6 cm, rond, central	45 x 75	33 040*	130 / 520
8 cm, rond, central	75 x 90	33 042*	70 / 280
2 couches, auto-adhésif			
variable	50 x 75	33 058	50 / 200
variable	75 x 90	33 059	30 / 120
6 cm, rond, central	50 x 60	33 041	70 / 280
8 cm, rond, central	75 x 90	33 043	40 / 160
7 x 10 cm, ovale, diagonal, excentré	120 x 150	33 044	25 / 50
12 cm, rond, excentré	150 x 200	33 046	18 / 36

Raucodrape® Champs opératoires à fenêtre stérile

Dimension/Position Ouverture opératoire	Dimension (cm)	REF	Conditionnement (pièces)
Champ de protection épidual, 2 couches, auto-adhésif			
10 cm, rond, excentré	60 x 75	33 047*	68 / 272
10 x 15 cm, rectangulaire, en longueur, excentré	55 x 90	33 049	45 / 180
Champ épidual, transparent			
10 cm, rond, central	75 x 100	33 148	55 / 220
Champ pour chirurgie maxillo-faciale à 2 couches			
10 x 14 cm, en forme de losange, excentré	112 x 150	33 045	18 / 36
Champ à fenêtre Raucodrape, 2 couches, auto-adhésif			
5 x 7,5 cm, ovale, en longueur, excentré	175 x 240	33 050	11 / 22
Champ à fenêtre, 2 couches, avec film à inciser			
7 x 10 cm, ovale, diagonal, central	120 x 150	33 055	22 / 44
Champ à fenêtre pour le visage, 2 couches, avec film à inciser			
8 x 19 cm, ovale, diagonal, excentré	150 x 240	33 054	15 / 30
Champ rachis/LAP, 3 couches, auto-adhésif			
11 x 22 cm, ovale, en longueur, excentré	225 x 320	33 051	8 / 16

* satisfait les exigences de performance standard selon la norme DIN EN 13795

— signale le côté avec surface adhésive

Raucodrape® Système de champs opératoires

Drapage et accessoires

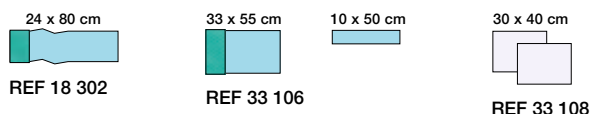

Raucodrape® Champs opératoires fendus stérile

Dimension (cm)	Dimension de la fente (cm)	REF	Conditionnement (pièces)
2 couches			
75 x 90	7 x 30	33 062	35 / 140
125 x 150	10 x 45	33 064	28 / 56
150 x 200	10 x 65	33 067	14 / 28
150 x 250	10 x 80	33 073	14 / 28
225 x 260	10 x 100	33 069	13 / 26

film PE

120 x 150	14 x 50	33 065	60 / 120
150 x 210	14 x 75	33 066	40 / 80

3 couches

150 x 200	10 x 65	33 068	10 / 20
-----------	---------	--------	---------

2 couches Plus

225 x 260	10 x 100	33 071	11 / 22
-----------	----------	--------	---------

2 couches Plus, avec fixations pour tubulure intégrées

225 x 280	10 x 100	33 060	10 / 20
-----------	----------	--------	---------

2 couches Plus bilatéralement, avec fixations pour tubulure intégrées

175 x 260	20 x 100	33 072	13 / 26
-----------	----------	--------	---------

Raucodrape® Accessoire stérile

Produit	Dimension (cm)	REF	Conditionnement (pièces)
Protège-bras	50	33 103	45 / 180
Jambières, 2 pièces	50 x 110	33 104	26 / 104
Jambières, 2 pièces	75 x 120	33 105	30 / 60
Stockinette orthopédique	33 x 55	33 106	65 / 130
y compris 1 bande adhésive filmée	10 x 50		
Stockinette orthopédique	33 x 110	33 107	38 / 76
y compris 2 bandes adhésives filmées	10 x 50		
stockinette courte,	24 x 80	33 128	17 / 68
y compris 1 bande adhésive filmée			
Stockinette moyenne,	24 x 110	33 129	12 / 48
y compris 1 bande adhésive filmée			
stockinette grande,	32 x 120	33 130	16 / 32
y compris 2 bandes adhésives filmées			
serviettes, 2 pièces	30 x 40	33 108	120 / 480
alèse I	75 x 120	33 101	28 / 112
alèse II avec poche de collecte	75 x 100	33 102	35 / 70

— signale le côté avec surface adhésive

Raucodrape® Système de champs opératoires

Drapage et accessoires

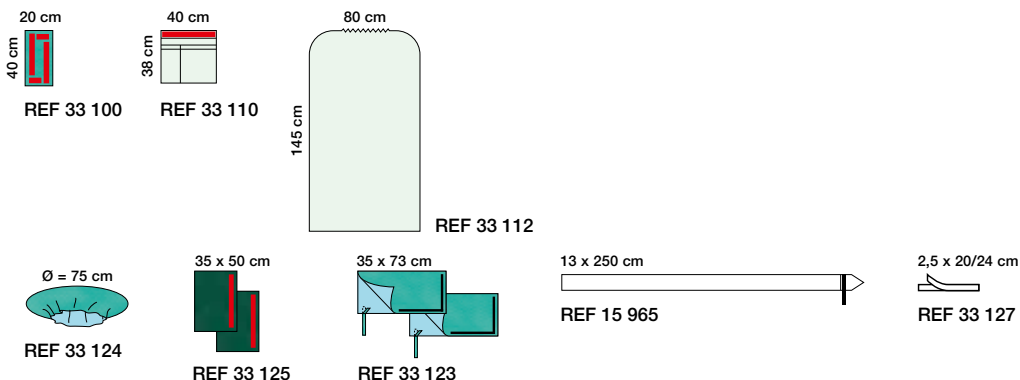

Raucodrape® Accessoire stérile

Produit	Dimension (cm)	REF	Conditionnement (pièces)
Coussinet absorbant, 2 unités	35 x 50	33 125	80 / 320
Coussinet absorbant	50 x 75	33 126	33 / 132
Bandes adhésives	9 x 50	33 116	250 / 750
Fermeture velcro	2,5 x 20/24	33 127	100 / 400
Poche d'aspiration Raucodrape à 1 compartiment	38 x 40	33 109	110 / 440
Poche d'aspiration Raucodrape à 2 compartiments	38 x 40	33 110	110 / 440
Champ périnéal	20 x 40	33 100	140 / 560
Protection rectale	60 x 90	33 111	70 / 280

Raucodrape® Housse de protection pour appareils stérile

Produit	Dimension (cm)	REF	Conditionnement (pièces)
Housse tabouret	Ø = 75	33 124	30 / 120
Housse de protection ronde	80 x 90	33 113	40 / 160
Housse de protection ronde	Ø = 90	33 120	20 / 80
Housse de protection ronde	Ø = 120	33 121	15 / 60
Housse de protection rectangulaire	80 x 145	33 112	25 / 100
Housse de protection rectangulaire	80 x 45	33 122	30 / 120
Trousse pour convertisseur d'images en 3 parties	-	33 114	36 / 72
2 housses pour convertisseur d'images	65 x 75		
1 housse demi-cercle	30 x 195		
Trousse pour convertisseur d'images en 1 partie	90 x 225	33 115	19 / 38
Housse pour caméra, pliage télescopique	13 x 250	15 965	40 / 160
Housse pour caméra, pliage avec revers	13 x 250	15 966	40 / 160
Housse pour caméra avec anneau	15 x 250	33 119	20 / 80
Housse pour caméra	16 x 250	33 118	25 / 50
Housse pour accoudoir, 2 unités	35 x 73	33 123	46 / 184

— signale le côté avec surface adhésive

Raucodrape® Système de champs opératoires

Film à inciser



Raucodrape® Film à inciser

Indications

- sert à recouvrir la zone à inciser lors d'interventions chirurgicales, pour minimiser l'intrusion de germes dans la plaie

Propriétés

- adhésif doux pour la peau
- élastique et souple
- imperméable aux bactéries
- perméable à la vapeur d'eau
- transparent et antireflet
- avec bord de préhension rouge pour une application pratique
- sans latex

Composition du produit

Le film à inciser Raucodrape se compose d'un film polyuréthane et est enduit de colle polyacrylique

Raucodrape® Film à inciser en emballage stérile individuel

Dimension (cm)	REF	Conditionnement (pièces)
12 x 17	25 440	10 / 80
15 x 20	25 441	10 / 60
30 x 20	25 442	10 / 80
45 x 20	25 443	10 / 80
40 x 35	25 444	10 / 80
45 x 50	25 445	10 / 80
45 x 65	25 446	10 / 40
55 x 80	25 447	10 / 40
72 x 88	25 448	10 / 40

Setpack® Système de bandes de gaze OP

Standard



Système breveté de cartes de comptage



Enveloppe intérieure pour produits stériles



Boîte à coulisse pour tampons brevetée



Setpack® Toptex lite Compresses abdominales RX



Setpack® Compresses de gaze RX



Setpack® Tampons RX



Setpack® Tampons de dissection RX

Indications

- les systèmes de bandes de gaze OP Setpack sont conçus pour une utilisation directe au bloc opératoire

Propriétés

- approvisionnement spécifique des bandes de gaze fréquemment utilisées
- conditionné sous atmosphère stérile, rapide et pratique d'utilisation
- unités de conditionnements pratiques
- équipés de fil de contraste ou de puce de contraste
- carte de comptage double, séparée et autocollante

Modèles

- Toptex lite Compresses abdominales RX
- Compresses de gaze RX
- Tampons RX
- Tampons de dissection RX

Avantages

- rentabilité
 - suppression de la préparation des matériaux
 - aucune validation du processus de stérilisation nécessaire (conformément à la loi sur les dispositifs médicaux)
- sécurité
 - nombreux contrôles des unités au cours de la production de Setpack

Setpack® Système de bandes de gaze OP

Toptex® lite Compresses abdominales RX



Indications

- conçu pour une utilisation directe au bloc opératoire
- pour recueillir et retenir les organes et tissus corporels
- pour l'hémostase et l'absorption des fluides corporels lors d'interventions chirurgicales

Propriétés

- en gaze selon la norme DIN EN 14079
- prélavé
- doux et absorbant
- 20 fils

- conditionné sous enveloppe à revêtement interne stérile brevetée pour un prélèvement rapide et fiable du produit et un contrôle des quantités
- cartes témoins appliquées séparément, doubles et autocollantes

Modèles

- blanc, bleu et vert
- 4 et 6 couches

Composition du produit

Les compresses abdominales sont 100 % coton. La puce de contraste se compose de chlorure de polyvinyle et de sulfate de baryum.

Setpack® Toptex® lite Compresses abdominales RX stérile

Contenu	Dimension (cm)	REF	Conditionnement (emball.)
blanc			
2 pièces 4 couches	40 x 40	15 004	14 / 42
5 pièces 4 couches	40 x 40	15 001	6 / 18
2 pièces 6 couches	40 x 40	15 012	12 / 36
5 pièces 6 couches	40 x 40	15 003	6 / 18
2 pièces 4 couches	20 x 30	15 011	28 / 84
5 pièces 4 couches	20 x 30	15 007	14 / 42
2 pièces 4 couches	50 x 60	15 014	8 / 24
2 pièces 4 couches	8 x 90	15 010	26 / 78
vert			
2 pièces 4 couches	40 x 40	15 006	14 / 42
5 pièces 4 couches	40 x 40	15 002	6 / 18
2 pièces 6 couches	40 x 40	15 008	12 / 36
5 pièces 6 couches	40 x 40	15 000	6 / 18
2 pièces 4 couches	20 x 30	15 017	28 / 84
5 pièces 4 couches	20 x 30	15 005	14 / 42
2 pièces 4 couches	50 x 60	15 013	8 / 24
2 pièces 6 couches	50 x 60	15 018	6 / 18
2 pièces 4 couches	8 x 90	15 009	26 / 78
bleu			
2 pièces 4 couches	40 x 40	15 016	14 / 42
5 pièces 4 couches	40 x 40	15 015	6 / 18

Setpack® Système de bandes de gaze OP

Compressees de gaze RX



Indications

- conçu pour une utilisation directe au bloc opératoire
- pour le tamponnement et l'absorption des fluides corporels lors d'intervention chirurgicale

Propriétés

- en gaze selon la norme DIN EN 14079
- doux et absorbant
- tous les bords de coupe à l'intérieur, aucun fil sur les bords

- conditionné sous enveloppe à revêtement interne stérile brevetée pour un prélèvement rapide et fiable du produit et un contrôle des quantités
- cartes témoins appliquées séparément, doubles et autocollantes

Modèles

- 12-, 16- en 32 couches
- 17 et 20 fils

Composition du produit

Les compressees de gaze sont 100 % coton. Le fil de contraste est de couleur bleue et se compose de polypropylène, de polyester et de sulfate de baryum.

Setpack® Compressees de gaze RX stérile

Dimension (cm)	REF	Conditionnement (emball.)
Emballages de 10 pièces		
12 plis, 17 fils		
7,5 x 7,5	15 114	28 / 84
10 x 10	15 100	20 / 60
10 x 12,5	15 116	20 / 60
10 x 20	15 102	16 / 48
16 plis, 17 fils		
5 x 5	15 110	34 / 102
7,5 x 7,5	15 106	24 / 72
10 x 10	15 101	20 / 60
10 x 12,5	15 111	18 / 54
32 plis, 20 fils		
10 x 10	15 104	12 / 36
Emballages de 20 pièces		
12 plis, 17 fils		
7,5 x 7,5	15 119	20 / 60
10 x 10	15 103	18 / 54
10 x 12,5	15 109	10 / 30
10 x 20	15 108	8 / 24
16 plis, 17 fils		
5 x 5	15 117	26 / 78
7,5 x 7,5	15 118	16 / 48
10 x 10	15 105	14 / 42
10 x 12,5	15 112	8 / 24

Setpack® Système de bandes de gaze OP

Tampons RX



Indications

- conçu pour une utilisation directe au bloc opératoire
- pour l'absorption de sang et de sécrétions lors d'interventions chirurgicales

Propriétés

- en gaze selon la norme DIN EN 14079
- doux et très absorbant
- 20 fils
- conditionnement double pour produits stériles
- cartes témoins appliquées séparément, doubles et autocollantes

Composition du produit

Les tampons sont 100% coton. Le fil de contraste est de couleur bleue et se compose de polypropylène, de polyester et de sulfate de baryum.

Setpack® Tampon RX stérile

Dimension	REF	Conditionnement (emball.)
Emballages de 5 pièces		
Taille poing 7	22 800	16 / 48
Emballages de 10 pièces		
Taille noix 2	22 801	72 / 144
Taille prune 3	22 802	38 / 144
Taille oeuf 4	22 803	26 / 78
extra grand 6	22 804	18 / 54
Emballages de 15 pièces		
Taille prune 3	22 805	30 / 90
Taille oeuf 4	22 806	20 / 60
extra grand 6	22 807	12 / 36
Emballages de 20 pièces		
Taille prune 3	22 808	26 / 78
Taille oeuf 4	22 809	16 / 48
extra grand 6	22 810	6 / 18

Setpack® Système de bandes de gaze OP

Tampons de dissection RX



Indications

- conçu pour une utilisation directe au bloc opératoire
- pour la dissection d'organes, vaisseaux sanguins et couches de tissus lors d'interventions chirurgicales

Composition du produit

Les tampons de dissection sont 100 % coton. Le fil de contraste est de couleur bleue et se compose de polypropylène, de polyester et de sulfate de baryum.

Propriétés

- en gaze selon la norme DIN EN 14079
- résistant et très absorbant
- 24 fils
- dans une boîte à coulisse pour tampons brevetée, pour un contrôle optimal des quantités et un retrait pratique
- cartes témoins appliquées séparément, doubles et autocollantes

Setpack® Tampons de dissection RX stérile

Dimension	REF	Conditionnement (emball.)
Emballages de 10 pièces		
petit 2	12 780	40 / 120
moyen 3	12 781	40 / 120
grand 4	12 782	40 / 120
Emballages de 20 pièces		
petit 2	12 783	40 / 120
moyen 3	12 784	40 / 120
grand 4	12 785	40 / 120

Setpack® Système de bandes de gaze OP

Individuel



Indications

- Les systèmes de bandes de gaze OP Setpack sont conçus pour une utilisation directe au bloc opératoire.

Propriétés

- conditionné sous atmosphère stérile, rapide et pratique d'utilisation
- équipés de fil de contraste ou de puce de contraste
- cartes de comptage appliquées séparément, doubles, autocollantes

Avantages

- personnalisation
 - conception personnalisée en fonction des données du client
 - analyse personnalisée des besoins, en collaboration étroite avec les services spécialisés de l'établissement
- rentabilité
 - gain de temps grâce à la standardisation des processus
 - utilisation économique des matériaux
 - suppression de la préparation des matériaux
 - aucune validation du processus de stérilisation nécessaire (conformément à la loi sur les dispositifs médicaux)
- sécurité
 - nombreux contrôles des quantités dans la production de Setpack



Kitpack[®] Système OP multi-composants



Indications

- conçu spécialement pour une utilisation au bloc opératoire

Propriétés

- composé sur mesure selon les données du client
- contient tous les produits médicaux à usage unique requis pour le bloc opératoire
- stérile et immédiatement prêt à l'emploi
- conditionnement compact et conforme aux exigences du bloc opératoire



Avantages

- gain de temps important, car l'assemblage des composants individuels n'est pas réalisé avant l'opération
- réduit la logistique et la gestion, car le processus de commande plus simple allège le processus d'achat
- assure une sécurité au bloc opératoire, car la réduction du risque de contamination lors de l'ouverture et de la transmission des produits stériles améliore la prévention des infections
- facilite la documentation du matériel utilisé au bloc opératoire, étant donné qu'une seule étiquette regroupe toutes les informations pertinentes
- augmentation de la transparence des coûts, car les dépenses par cas traité sont classées plus rapidement et plus facilement qu'avec des composants isolés



Kitpack® Système OP multi-composants

Vous définissez les exigences, nous vous apportons la solution

Raucodrape® Champs opératoires



- particulièrement résistant à la déchirure et absorbant
- effet barrière efficace contre la pénétration des liquides et des bactéries
- bonne drapabilité

Bandes de gaze OP



- avec fil de contraste ou avec puce de contraste
- très absorbant
- avec carte de comptage double, autocollante

Sentinex® Blouses chirurgicales



- protection fiable contre les bactéries et les liquides
- très bon confort de port
- doux pour la peau et respirant

autres composants chirurgicaux à usage unique comme par exemple tuyaux, matériel de suture, scalpels et aiguilles



- produits hautement qualitatifs
- de fabricants renommés

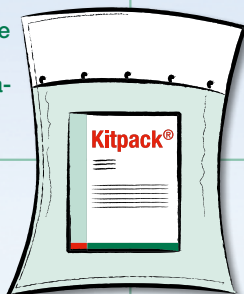

Raucoset®

Sets de soins stériles

Indications

- plusieurs éléments combinés : compresses, tampons, instruments disposables, champs plastifiés, etc. sous un seul emballage stérile : le blister.

- l'emballage peut aussi, selon les nécessités, être constitué d'un sachet pelable soudé. Les normes de fabrication GMP et le choix des constituants offrent une garantie optimale de qualité

Propriétés

- constitués d'un film souple ou rigide, les blisters peuvent, suivant les besoins, comporter plusieurs compartiments séparés (blisters rigides).
- l'excellente pelabilité de la soudure papier/film garantit la manipulation dans le respect des règles de stérilité, et évite la dissémination de fibres.

Modèles

- Une gamme standard est proposée. La composition des sets peut cependant être adaptée à des besoins spécifiques, pour autant que la quantité soit suffisante pour justifier une production industrielle hors standard.

Raucoset® Set pansement N°1

Contenu	Dimension	REF	CNK	Conditionnement (trousses)
1 blister à 3 compartiments : 3+2 tampons de gaze 62 1 pince anatomique 1 champ	30 - 35 mm 37,5 x 46 cm	37 833	2091 676	45 / 45

Raucoset® Set pansement N°2

1 blister à 3 compartiments : 5 tampons de gaze 62, 5 compresses, 1 pince anatomique 1 champ	30 - 35 mm 7,5 x 7,5 cm 37,5 x 46 cm	37 836	0450 395	27 / 27
--	--	--------	----------	---------

Raucoset® Set pansement N°3

1 blister à 3 compartiments : 5 compresses de gaze 1 pince anatomique 1 champ plastifié	5 x 5 cm 37,5 x 46 cm	37 841	2091 684	45 / 45
--	--------------------------	--------	----------	---------

Raucoset®

Sets de soins stériles

Raucoset® pansement N°4

Contenu	Dimension	REF	CNK	Conditionnement (trousses)
1 blister à 3 compartiments : 4 tampons de gaze 62 4 compresses de gaze 1 pince anatomique	30 - 35 mm 5 x 5 cm	37 802	1301 324	30 / 60

Raucoset® Set sondage N°1

1 blister souple : 1 champ 1 récipient bateau 2 compresses 8 plis 1 champ fendu 2 gants 1 blister 3 compartiments 8 tampons 62 1 pince anatomique	50 x 72,5 cm 7,5 x 10 cm 50 x 72,5 cm 30 - 35 mm	37 892	2091 692	36 / 36
--	---	--------	----------	---------

Raucoset® Set sondage N°2

1 blister rigide : 1 godet alu 5 compresses 8 plis dans godet alu 1 champ fendu 2 gants sans latex 1 champ	90 ml 5 x 5 cm 50 x 72,5 cm 50 x 72,5 cm	37 834	0239 335	65 / 65
--	---	--------	----------	---------

Raucoset® Pince anato

1 blister souple 1 pince anatomique bleue		37 893	0450 361	125 / 125
--	--	--------	----------	-----------

Raucoset® Champ 2C 38 x 45

1 blister souple : 1 champ plié	38 x 45 cm	33 001	2936 433	220 / 880
------------------------------------	------------	--------	----------	-----------

Raucoset® Champ 45 x 75

1 blister souple : 1 champ plié	45 x 75 cm	33 002	2936 425	120 / 480
------------------------------------	------------	--------	----------	-----------

Raucoset® spatule bois

1 blister souple : 1 abaisse-langue		37 912	2091 734	500 / 500
--	--	--------	----------	-----------

Raucoset®

Sets de soins stériles

Raucoset® set injection

Contenu	Dimension	REF	CNK	Conditionnement (trousses)
1 blister rigide : 3 cp non tiss		24 314	2572 964	180 / 180

Raucoset® cordon stérile S3206-154

1 blister rigide : 5 cp - 12 plis 1 ciseaux 1 pince ombilicale	7,5 x 7,5 cm	38 507	2263 242	150 / 150
---	--------------	--------	----------	-----------

Raucoset® Set 10 pans gynéco S2801-9

1 blister rigide : 10 pansements gynéco	10 x 32 cm	38 034	2091 767	20 / 20
--	------------	--------	----------	---------

Raucoset® Set 5 pans gynéco S2801-8

1 blister rigide : 5 pans gynéco	10 x 32 cm	38 035	2091 775	30 / 30
-------------------------------------	------------	--------	----------	---------

Raucoset® Set pansement N°5

1 blister rigide : 5 cp - 8 plis 1 pince anatomique	5 x 5 cm	38 318	2263 234	70 / 70
---	----------	--------	----------	---------

Raucoset® Set Désinfection R3208-2

1 blister rigide : 5 tampons	62 mm	37 844	2091 817	60 / 60
---------------------------------	-------	--------	----------	---------

Raucoset® Set pansement N°6

1 blister rigide : 1 pince anatomique - 5 tampons 62 (2+3)	30 - 35 mm	37 850	2263 150	45 / 45
--	------------	--------	----------	---------

Raucoset® Set Ciseaux

1 blister souple : 1 paire de ciseaux	10,5 cm	38 200	2271 427	100 / 100
--	---------	--------	----------	-----------

Raucoset® Set 5 tampons 62

1 blister rigide : 5 tampons 62	30 - 35 mm	38 087	2551 497	80 / 80
------------------------------------	------------	--------	----------	---------

Raucoset®

Sets de soins stériles

Raucoset® Stylet boutonné

Contenu	Dimension	REF	CNK	Conditionnement (trousses)
1 blister souple : 1 stylet boutonné		20 306	2596 161	500 / 500

Raucoset® Set pansement N°7

1 blister rigide : 5 compresses - 8 plis 1 pince anatomique	5 x 5 cm	18 573	2595 981	110 / 110
---	----------	--------	----------	-----------

Raucoset® Set pansement N°9

1 blister rigide : 4 tampons de gaze 62 1 pince anatomique		17 727	2602 985	210 / 210
--	--	--------	----------	-----------

Raucoset® Set enlèvement fils

1 blister rigide : 1 stitch cutter 3 tampons de gaze 62 1 pince anatomique	30 - 35 mm	38 091	2595 940	75 / 75
---	------------	--------	----------	---------

Raucoset® Set pansement N°8

1 blister rigide : 3 tampons de gaze 62 3 compresses 8 plis 2 pinces anatomiques 1 champ	30 - 35 mm 5 x 5 cm 37,5 x 46 cm	37 618	2595 965	105 / 105
--	--	--------	----------	-----------

Sentinex® Vêtements pour le bloc opératoire

Masques chirurgicaux



Indications

- minimisation du transfert de bactéries et particules de la bouche et du visage du personnel du bloc opératoire au patient
- protection du personnel contre les contaminations par des particules ou des projections de liquides

Propriétés

- inodore, sans latex ni fibre de verre
- plié 3 à 4 fois horizontalement
- grande capacité de filtrage bactérien et ainsi prophylaxie efficace des infections pour les patients et le personnel
- arceau nasal extra-long
- tous les masques chirurgicaux Sentinex sont conformes aux exigences de la norme UE EN 14683

Composition du produit

Polypropylène, polyester, cellulose

Sentinex® Masques opératoires

Modèle	REF	CNK	Conditionnement (pièces)
Sentinex Lite, bleu	11 983	2661 783	50 / 300
Sentinex Lite, vert	11 991	2661 775	50 / 300
Sentinex Lite, vert, avec passants élastiques	11 992	2663 011	50 / 500
Sentinex Classic, vert	11 996	–	50 / 300
Sentinex SuperSoft	11 997	2661 791	50 / 300
Sentinex ExtraTouch	11 998	2661 783	50 / 300
Sentinex AntiFog	11 986	–	50 / 300
Sentinex Ultra	11 999	–	50 / 300
Sentinex Safety Shield	11 989	–	25 / 100

Sentinex® Vêtements pour le bloc opératoire

Masques chirurgicaux



Sentinex® Lite

- modèle de base dotés de très bonnes propriétés de port
- combinaison de matériaux extra-légers pour une plus grande perméabilité à l'air
- ainsi, plus « frais » que les masques chirurgicaux habituels
- la bonne aération réduit les éventuelles irritations cutanées



Sentinex® Classic

- le modèle de qualité premium
- offre un très bon confort de port grâce à l'emploi de matériaux de haute qualité



Sentinex® SuperSoft

- avec couche intérieure souple et douce
- sans colorant ni liant, spécialement conçu pour les peaux sensibles
- les microfibres réduisent les irritations cutanées



Sentinex® ExtraTouch

- espace respirant plus important par une coupe plus large et des bandes horizontales
- respiration sensiblement plus fraîche
- convient également aux hommes avec barbe

Sentinex® Vêtements pour le bloc opératoire

Masques chirurgicaux



Sentinex® AntiFog

- arceau nasal positionné largement vers l'extérieur
- bandelettes antibuée intégrées
- assure ainsi une protection contre la buée sur les lunettes et les objectifs de microscopes



Sentinex® Ultra

- masque blanc naturel, sans colorant
- et donc particulièrement doux pour la peau
- avec bandelettes antibuée



Sentinex® SafetyShield

- avec visière antibuée
- pour la protection étendue du personnel de bloc opératoire contre les infections
- la couche extérieure renforcée empêche le passage de fluides corporels dangereux
- protection de tout le visage par une visière antibuée et antireflets

Sentinex® Vêtements pour le bloc opératoire

Charlottes chirurgicales

Indications

- prévention du transfert de cheveux et particules cutanées du personnel de bloc opératoire au patient

Propriétés

- charlottes chirurgicales résistant à la déchirure et respirantes, en non-tissé non pelucheux et résistant à l'abrasion
- toutes les charlottes chirurgicales Sentinex répondent aux exigences en matière d'hygiène et ne contiennent pas de latex

Composition du produit

Viscose, polypropylène

Sentinex® Charlottes chirurgicales

	Modèle	REF	CNK	Conditionnement (pièces)
Sentinex Soft	charlotte, vert, respirant	17 420		100 / 600
Sentinex Astro	coiffe Astro, vert	17 421		100 / 600
Sentinex Astro Extra	coiffe Astro, avec bande anti-transpirante, vert	17 422		100 / 600
Sentinex Fancy	charlotte d'infirmière avec couture centrale, vert	17 423		100 / 600
Sentinex Nova	charlotte d'infirmière avec lien, vert	17 424	2661 809	100 / 600
Sentinex Trend	charlotte d'infirmière, long, vert	17 425		100 / 600
Sentinex Flex	charlotte de chirurgien, vert	17 426	2661 817	100 / 600
Sentinex Easy, vert	charlotte, vert	17 427		100 / 600
Sentinex Easy, bleu	charlotte, bleu	17 428		100 / 600
Sentinex Easy, blanc	charlotte, blanc	17 429		100 / 600





Sentinex® Vêtements pour le bloc opératoire

Charlottes chirurgicales



Sentinex® Soft



- charlotte respirante
- tient confortablement en place et convient aux cheveux courts ou aux cheveux longs

-  Pour tous types de coiffures
-  Charlotte
-  Pour le personnel
-  Pour les patients



Sentinex® Astro



- bonnet de protection intégrale sûr, en forme de cagoule
- avec bords ourlés
- la tête et le cou sont entièrement couverts grâce à des fermetures à lanières

-  Cagoule Astro
-  Pour le personnel



Sentinex® Astro Extra



- bonnet de protection intégrale en forme de cagoule
- sûr et confortable
- le bandeau anti-transpiration doux intégré absorbe les liquides et retient les particules

-  Avec bandeau anti-transpiration
-  Cagoule Astro
-  Pour le personnel



Sentinex® Fancy

- spécialement conçu pour les cheveux longs
- couture centrale pour plus de volume
- zone frontale douce sans élastique pour éviter les marques dues à la pression

-  Pour cheveux longs
-  Coiffe d'infirmière
-  Pour le personnel

Sentinex® Vêtements pour le bloc opératoire

Charlottes chirurgicales



Sentinex® Nova

- coiffe à structure variable
- le bord frontal se rabat pour servir de bandeau anti-transpiration



Avec bandeau anti-transpiration



Coiffe d'infirmière



Pour le personnel



Sentinex® Trend

- forme parfaitement adaptée, très bonne tenue
- convient également aux cheveux longs
- l'élastique au niveau de la nuque assure un bon maintien durable



Pour cheveux longs



Coiffe d'infirmière



Pour le personnel



Sentinex® Flex

- calot de chirurgien
- pour cheveux plus courts
- confortable et particulièrement respirant
- convient bien à un port de longue durée



Pour cheveux courts



Calot de chirurgien



Pour le personnel



Sentinex® Easy

- charlotte pour le quotidien clinique
- couvre complètement la chevelure, de manière fiable
- convient également aux patients et visiteurs



Pour cheveux longs



Charlotte



Pour le personnel



Pour les patients

Sentinex® Vêtements pour le bloc opératoire

Blouses chirurgicales



Sentinex® Blouse chirurgicale Basic

- blouse pour petites interventions et soins
- avec 3 lanières dans le dos pour une fermeture sûre

Indications

- blouses chirurgicales à usage unique à porter lors d'interventions chirurgicales
- minimise la transmission de matériel infectieux lors du contact direct de l'équipe chirurgicale avec la plaie



Sentinex® Blouse chirurgicale Standard

- blouse chirurgicale enveloppante avec parties externes stériles et rabat particulièrement large
- convient particulièrement aux interventions avec faible production de liquides

Propriétés

- matériau SMMS ou Spunlace hydrofuge
- sans latex
- résistant à l'abrasion
- non pelucheux
- face externe stérile (sauf pour les blouses chirurgicales Basic) grâce à une coupe spéciale, pliage pratique
- la blouse chirurgicale « Special » est dotée de renforts intérieurs imperméables aux liquides au niveau des manches et de la partie frontale
- la blouse chirurgicale « Special Plus » est, en outre, munie d'une zone renforcée plus large
- blouses « Standard » et « Special » disponibles avec et sans coupe stérile



Sentinex® Blouse chirurgicale Spécial

- blouse chirurgicale enveloppante basée sur le modèle Standard
- renforcée de manière imperméable sur le devant et au niveau des bras
- convenant très bien aux opérations avec forte production de liquide

Composition du produit

cellulose/non-tissé en polyester (Spunlace), polypropylène (SMMS), film de PE respirant



Sentinex® Blouse chirurgicale Spécial Plus

- blouse chirurgicale enveloppante basée sur le modèle Spécial
- aussi munie d'une zone renforcée plus large pour une protection sûre en cas de charge latérale de liquide



SMMS



Spunlace

Sentinex® Blouse chirurgicale Spunlace stérile

Dimension (cm)	REF	Conditionnement (pièces)
Standard avec coupe stérile		
120	19 300	44
130	19 301	40
150	19 302	36
170	19 303	32
150 large	19 304	32
Spécial avec coupe stérile		
120	19 310	40
130	19 311	36
150	19 312	32
170	19 313	28
150 large	19 314	28
Trousse standard		
3 x 150	19 308	12
2 x 150 / 1 x 130	19 309	12

Sentinex® Blouse chirurgicale SMMS stérile

Dimension (cm)	REF	Conditionnement (trousses)
Standard avec coupe stérile		
120	19 340	52
130	19 341	48
150	19 342	44
170	19 343	40
Spécial avec coupe stérile		
120	19 350	48
130	19 351	44
150	19 352	40
170	19 353	36
Standard « direct »		
130	19 361	48
150	19 362	44
Spécial « direct »		
130	19 371	44
150	19 372	40
Spécial plus		
150	31 276	36
Base « direct »		
120	19 380	48
130	19 381	44
150	19 382	40

Sentina®

CP gant d'examen, Doigtiers d'examen



Sentina® CP gant d'examen

Sentina® CP gant d'examen

- en film de copolymère soudé sans bavures, transparent et résistant à la déchirure
- destinés à une utilisation lors d'examens médicaux, à un usage en laboratoire et à un emploi comme gants internes par les allergiques au latex naturel en-dessous des gants en latex naturel
- les gants sont scellés stérilement au choix individuellement ou par paire

Doigtiers d'examen

- doigtiers en latex
- enroulés de couleur crème
- destinés à être utilisés lors de l'examen d'orifices corporels naturels

Sentina® CP Gants d'examen

stérile, scellé en emballage individuel

Dimension	REF	Conditionnement (pièces)
S	51 049	100 / 1000
M	51 046	100 / 1000
L	51 043	100 / 1000

stérile, scellé par lot de deux

Dimension	REF	Conditionnement (paire)
S	51 048	50 / 500
M	51 045	50 / 500
L	51 042	50 / 500

Doigtiers d'examen

non stérile, en latex, 100 pièces en sachet plastique

Dimension	REF	Conditionnement (pièces)
2	52 080	100 / 25000
3	52 081	100 / 25000
4	52 082	100 / 25000
5	52 083	100 / 25000
2-5	52 043	100 / 25000

Dermatologie



Curatest[®], Curatest[®] F

Patch pour test épicutané



Curatest[®] Pansement pour test en non-tissé



Curatest[®] F Pansement film pour test

Curatest[®] Pansement pour test en non-tissé

Indications

- pour la réalisation de tests épicutanés

Propriétés

- manipulation simple lors du chargement et de l'application
- bonne adhérence et durabilité
- inscriptible, bords latéraux détachables pour faciliter le diagnostic
- plaquettes en non-tissé à fort pouvoir absorbant
- doux pour la peau

Composition du produit

Support en non-tissé : blanc, 100 % polypropylène.
 Cadre de chambre de test : film de polyester.
 Plaquettes en non-tissé : 60 % coton, 40 % viscose, couvert de polyéthylène sur une face ; adhésif polyacrylate doux pour la peau (sans colophane ni dérivé de colophane).

Curatest[®] F Pansement film pour test

Indications

- pour la réalisation de tests épicutanés

Propriétés

- transparent et élastique
- imperméable à l'eau, et donc avantageux sous la douche
- manipulation simple lors du chargement et de l'application
- bonne adhérence et durabilité
- plaquettes en non-tissé à fort pouvoir absorbant
- doux pour la peau

Composition du produit

Film support : 100 % polyuréthane.
 Cadre de chambre de test : film de polyester.
 Plaquettes en non-tissé : 60 % coton, 40 % viscose, couvert de polyéthylène sur une face ; adhésif polyacrylate doux pour la peau (sans colophane ni dérivé de colophane).

Curatest[®] Pansement pour test en non-tissé

10 graphes de test par pansement

Dimension (cm)	REF	CNK	Conditionnement (pièces)
7,5 x 12,5	30 054	1461 672	50 / 1200

Curatest[®] Pansement film pour test

Dimension (cm)	REF	CNK	Conditionnement (pièces)
10 pastilles par pansement			
7,5 x 12,5	30 062	1435 791	50 / 1200
5 pastilles par pansement			
3,2 x 12,5	30 061	–	100 / 2000

tg[®], Bandes prêtes à l'emploi

tg[®] Gant/tg[®] Moufle

tg[®] Ganttg[®] Moufle

tg[®] Gant

Indications

- pour le recouvrement de maladies dermatologiques, par ex.
 - eczéma de contact
 - photodermatose
 - peau sous traitement médicamenteux
- gant de protection sous les plâtres

Propriétés

- manipulation simple et peu chronophage
- bonne tolérance cutanée
- souple et doux
- pansement pour doigt/main
- forme bien ajustée

Composition du produit

100 % coton non blanchi, polyester (qualité couture)

Remarques

- lavable, stérilisable à la vapeur d'eau (121 °C)

tg[®] Moufle

Indications

- pour recouvrir les maladies dermatologiques, par ex.
 - eczémas de contact
 - photodermatoses
 - peau sous traitement médicamenteux
- également comme protection contre les écorchures chez les petits enfants atteints de dermatoses prurigineuses

Propriétés

- manipulation simple et peu chronophage
- bonne tolérance cutanée
- doux et souple
- forme bien ajustée

Composition du produit

100 % coton non blanchi, polyester (qualité couture)

Remarques

- lavable, stérilisable à la vapeur d'eau (121 °C)

tg[®] Gant

par lot de deux en sachet plastique

Dimension	REF	CNK	Conditionnement (paire)
pour enfant	24 749	2091 213	1 / 100
pour adulte			
Taille 6 - 7 (petit)	24 750	0845 073	1 / 50
Taille 7 1/2 - 8 1/2 (moyen)	24 751	0845 081	1 / 50
Taille 9 - 10 (grand)	24 752	0845 099	1 / 50

tg[®] Moufle

par lot de deux en sachet plastique

Dimension	REF	CNK	Conditionnement (paire)
petit (nourrisson)	24 746	2259 604	1 / 100
grand (enfant en bas âge)	24 747	2259 596	1 / 100

tg® Chemise

Bandage prêt à l'emploi



tg® Chemise

Indications

- pour le recouvrement de dermatoses étendues
- comme sous-couche prête à l'emploi lors de plâtres et bandages rigides synthétiques

Propriétés

- manipulation simple et peu chronophage
- chemise à manches courtes
- souple et doux
- doux pour la peau
- le matériau élastique est extensible en diagonale et compense les demi-tailles

Composition du produit

maille double face, écru, 100 % coton, non dégraissé et non décoloré

Remarques

- lavable, stérilisable à la vapeur d'eau (121 °C)

tg® Chemise

emballage individuel en étui en carton

Dimension	REF	CNK	Conditionnement (pièces)
petit (taille femme 36-44, taille homme 42-50)	24 044	2091 486	1 / 14
grand (femme jusqu'à la taille 46, homme jusqu'à la taille 56)	24 045	2091 494	1 / 9

Curaderm®

Combinaison pour dermatite atopique



Curaderm® Combinaison pour dermatite atopique

Indications

- comme protection pour éviter de gratter au sang les zones sensibles en cas de dermatite atopique, de psoriasis et d'autres dermatoses prurigineuses

Propriétés

- combinaison monobloc respirante
- les pièces pour les bras et les jambes sont fermés
- les mains et les pieds se trouvent dans des moufles/chaussons en matériau renforcé, pour éviter toute blessure causée par une tentative de grattage.
- les fermetures à glissière et les élastiques qui peuvent être fermés depuis l'extérieur ne sont pas en contact avec la peau
- coutures extérieures

Composition du produit

100 % coton, non blanchi et non teint

Remarques

- lavable jusqu'à 95 °C

Curaderm® Combinaison pour dermatite atopique

emballage individuel en sachet plastique

Dimension	REF	CNK	Conditionnement (pièces)
74 / 80	24 300	1206 960	1 / 28
86 / 92	24 301	1206 978	1 / 24
98 / 104	24 302	1206 986	1 / 20
110 / 116	24 303	1206 994	1 / 20
122 / 128	24 304	1207 000	1 / 18
134 / 140	24 305	1207 018	1 / 15

Ophtalmologie



Pro-ophta® Junior

Pansement occlusif



Pro-ophta® Junior

Indications

- pour recouvrir l'œil en cas de traitement occlusif (par ex. en cas d'amblyopie ou de strabisme)

Propriétés

- pansement opaque
- matériau fin et souple
- adhésif doux pour la peau
- se retire aisément et sans résidu
- utilisable à gauche comme à droite

Composition du produit

Non-tissé support de couleur chair : 100 % polyester ; centre opaque et perméable à l'air : tissu 100 % coton ; doux pour la peau, colle en caoutchouc de synthèse de revêtement poreux.

Remarques

- agréable à porter sous des lunettes

Pro-ophta® Junior Mini

Dimension (cm)	REF	CNK	Conditionnement (pièces)
sous enveloppe transparente			
6,5 x 5,4	16 841	–	5 / 2000
en étui en carton			
6,5 x 5,4	16 846	2118 487	50 / 1300
6,5 x 5,4	16 843	–	100 / 2400

Pro-ophta® Junior Maxi

Dimension (cm)	REF	CNK	Conditionnement (pièces)
sous enveloppe transparente			
7,0 x 5,9	16 840	–	5 / 2000
en étui en carton			
7,0 x 5,9	16 845	2118 438	50 / 1300
7,0 x 5,9	16 842	–	100 / 2400

Pro-ophta® Pansement oculaire S, D

Pansement oculaire



Pro-ophta® Pansement oculaire S



Pro-ophta® Pansement oculaire D

Pro-ophta® Pansement oculaire S

Indications

- pour la protection de l'œil
 - après la correction chirurgicale d'un ptosis
 - en cas de lagophthalmie
 - en cas de parésie faciale
 - en cas de syndrome de Gougerot-Sjögren

Propriétés

- disque perméable à la lumière, indéformable, très résistant
- un contrôle régulier de l'œil est assuré
- application possible de produits pharmaceutiques
- adhésif doux pour la peau, convenant pour un traitement de longue durée
- applicable rapidement
- disponible en 2 tailles de disque

Composition du produit

Tissu élastique en diagonale, couleur chair, 70 % viscosse, 30 % polyamide ; fenêtre antibuée : polycarbonate, transparent ; adhésif à base de polyacrylate doux pour la peau.

Pro-ophta® Pansement oculaire D

Indications

- pour la protection de l'œil
 - après la correction chirurgicale d'un ptosis
 - en cas de parésie faciale
 - en cas de lagophthalmie
 - en cas de syndrome de Gougerot-Sjögren
- pour recouvrir l'œil pendant la nuit
- convient particulièrement aux patients sensibles à la lumière

Propriétés

- disque imperméable à la lumière, indéformable, très résistant
- convient à un traitement de longue durée
- fixation fiable
- applicable rapidement

Composition du produit

Non-tissé support de couleur chair, 100 % polyester, centre opaque et perméable à l'air : tissu 100 % coton, doux pour la peau, colle en caoutchouc de synthèse de revêtement poreux.

Pro-ophta® Pansement oculaire S

non stérile, scellé en emballage individuel

Dimension (cm)	Diamètre disque (cm)	Hauteur côté bombé (cm)	REF	CNK	Conditionnement (pièces)
petit 7,2 x 10,0	4,6	0,6	34 227	-	1 / 200
petit 7,2 x 10,0	4,6	0,6	34 228	1754 498	50 / 600
grand 7,8 x 11,4	5,1	0,8	34 229	-	1 / 120
grand 7,8 x 11,4	5,1	0,8	34 230	1754 480	50 / 600

Pro-ophta® Pansement oculaire D

non stérile, scellé en emballage individuel

Dimension (cm)	Diamètre couvercle (cm)	Hauteur côté bombé (cm)	REF	CNK	Conditionnement (pièces)
7,2 x 10,0	4,6	0,6	34 225	-	1 / 200
7,2 x 10,0	4,6	0,6	34 226	-	50 / 600

Pro-ophta® Pansement oculaire K

Pansement oculaire



Pro-ophta® Pansement oculaire K

Indications

- pour le traitement de lésions superficielles de l'œil
- pour l'immobilisation de la paupière
- pour protéger les yeux contre les blessures en cas d'interventions en position ventrale (par ex. chirurgie du rachis ou neurochirurgie crânienne)

Propriétés

- s'ajuste bien au contour du visage
- l'adhésif doux pour la peau offre une fixation fiable, même en cas de traitement à long terme
- se détache aisément et sans laisser de résidus
- applicable rapidement et facilement
- haut pouvoir absorbant

Composition du produit

Tissu élastique en diagonale, couleur chair, 70 % viscose, 30 % polyamide ; tampon filet/ouate : ouate/gaze 100 % coton ; filet tubulaire : 100 % viscose ; adhésif à base de polyacrylate doux pour la peau.

Pro-ophta® Pansement oculaire K

non stérile, scellé en emballage individuel

Dimension (cm)	REF	CNK	Conditionnement (pièces)
7,8 x 11,4	34 104	1754 514	50 / 600

Pro-ophta® Comresse ophtalmique

Coussinet ophtalmique



Pro-ophta® Comresse ophtalmique



Pro-ophta® Coussinet ophtalmique

Pro-ophta® Comresse ophtalmique

Indications

- en cas de lésions superficielles de l'œil
- pour le traitement oculaire après une intervention chirurgicale
- pour l'application de produits pharmaceutiques

Propriétés

- comresse ophtalmique ovale
- complètement ouverte
- particulièrement expansible avec couche de gaze des deux côtés
- grande capacité d'absorption

Composition du produit

Intérieur : ouate ophtalmique.
Extérieur : double couche de gaze 28 fils, 100 % coton, découpe ovale, non stérile, avec couche intermédiaire en papier.

Pro-ophta® Coussinet ophtalmique

Indications

- en cas de lésions superficielles de l'œil
- pour le traitement oculaire après une intervention chirurgicale
- pour l'application de produits pharmaceutiques

Propriétés

- forme anatomique
- complètement fermé
- non pelucheux
- doux et souple
- grande capacité d'absorption

Composition du produit

Intérieur : ouate absorbante, expansible, 60 % polypropylène, 40 % coton.
Extérieur : enveloppe double en non-tissé doux, 100 % polypropylène.

Remarques

- convient également aux porteurs de lunettes

Pro-ophta® Comresse ophtalmique

Dimension (cm)	REF	CNK	Conditionnement (pièces)
stérile, scellé en emballage individuel			
5,5 x 7,5	13 019	-	5 / 200
non stérile, en étui en carton			
5,5 x 7,5	13 020	0867 721	5 / 250
5,5 x 7,5	13 021	0433 920	50 / 500

Pro-ophta® Coussinet ophtalmique

Dimension (cm)	REF	CNK	Conditionnement (pièces)
stérile, scellé en emballage individuel			
6,2 x 7,2	13 043	1492 305	25 / 250
non stérile, en étui en carton			
6,2 x 7,2	13 041	1300 367	50 / 500

Pro-ophta® Compresse ophtalmique perforée

Anneau ophtalmique de rembourrage



Pro-ophta® Compresse ophtalmique perforée



Indications

- protection de l'œil contre les influences mécaniques après des interventions intraoculaires en préservant la fonction naturelle de la paupière
- pour le rembourrage sous une plaque ophtalmique à encoche
- notamment après kératoplastie, opération de la cataracte et de la paupière

Propriétés

- bon rembourrage de plaques ophtalmiques à encoche
- la compresse est non pelucheuse
- permet une bonne aération de l'œil
- haut pouvoir absorbant

Composition du produit

Non-tissé doux, 67 % viscose, 33 % polyester, en 16 couches, maintenues par des coutures simples et découpée au format de la compresse, à centre ouvert.

Remarques

- la plaque en plastique perforée ne fait pas partie du produit

Pro-ophta® Anneau ophtalmique de rembourrage

Dimension (cm)	REF	CNK	Conditionnement (pièces)
stérile, scellé en emballage individuel			
7 x 8,5	13 014	-	50 / 500
non stérile, en étui en carton			
7 x 8,5	13 015	2761 112	50 / 300

Pro-ophta® Tampon cunéiforme et bâtonnet ouaté

Tampon



Pro-ophta® Tampon cunéiforme



Pro-ophta® Bâtonnet ouaté



Pro-ophta® Tampon cunéiforme

Pro-ophta® Tampon cunéiforme

Indications

- sont utilisés pour l'absorption de liquides et pour la préparation lors d'interventions ophtalmologiques et microchirurgicales
- application ciblée de produits pharmaceutiques

Propriétés

- absorbe jusqu'à 15 fois son propre poids de liquide
- très faible teneur en particules, même après un découpage partiel du produit
- ne provoque qu'une légère sensation de corps étranger
- sont fixés dans des pinces et pincettes à tampon

Composition du produit

100 % alcool polyvinylique

Pro-ophta® Bâtonnet ouaté

Indications

- sont utilisés pour l'absorption de liquides et pour la préparation lors d'interventions ophtalmologiques et microchirurgicales
- application ciblée de produits pharmaceutiques

Propriétés

- absorbe jusqu'à 15 fois son propre poids de liquide
- très faible teneur en particules, même après un découpage partiel du produit
- ne provoque qu'une légère sensation de corps étranger

Composition du produit

Pointe : 100 % alcool polyvinylique.
Manche : polypropylène.

Pro-ophta® Tampon cunéiforme stérile

REF	CNK	Conditionnement (pièces)
14 915	-	10
14 915	-	200

Pro-ophta Bâtonnet ouaté stérile

REF	CNK	Conditionnement (pièces)
14 917	-	10
14 917	-	180

Pro-ophta® Kit de drainage oculaire



Pro-ophta® Kit de drainage oculaire

Indications

- pour la dérivation de liquides lors d'interventions oculaires

Propriétés

- chaque kit de drainage permet d'absorber 80 ml de liquide dans la poche de collecte auto-adhésive
- très faible teneur en particules
- ne provoque qu'une légère sensation de corps étranger

Composition du produit

Bande de drainage : 100 % alcool polyvinylique.

Poche de collecte : polyéthylène avec bande autocollante.

Remarques

- à usage unique
- ne doit pas être restérilisé

Pro-ophta® Kit de drainage oculaire stérile

Volume (ml)	REF	CNK	Conditionnement (pièces)
80	14 916		1
80	14 916		20

Pro-ophta[®] Bâtonnets ophtalmiques

Tampon



Pro-ophta[®] Bâtonnets oculaires

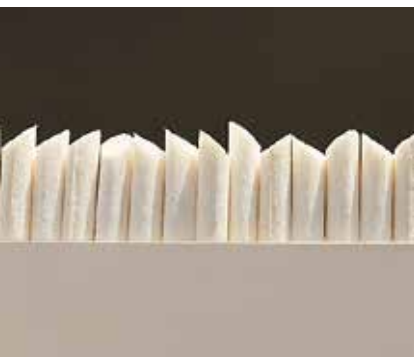

Indications

- pour la dissection et le tamponnement préservant les tissus lors d'interventions microchirurgicales et ophtalmologiques
- utilisation éprouvée en chirurgie de la paupière et lors d'interventions sur les muscles oculaires dans le cadre d'un strabisme

Propriétés

- haut pouvoir absorbant
- bonne capillarité
- grande rapidité d'absorption
- disposent de la résistance nécessaire à un tamponnement et à une dissection
- coupe en biais aux deux extrémités

Composition du produit

Non-tissé, très absorbant, blanc, enroulé sur bâtonnet, stabilisée avec revêtement absorbant composé de 100 % cellulose.

Pro-ophta[®] Bâtonnets ophtalmiques

20, scellé par unité

Dimension (Ø mm, longueur mm)	REF	CNK	Conditionnement (pièces)
stérile			
5 x 66	16 516	0811 364	400 / 1600
non stérile			
5 x 66	16 515	0849 273	500 / 25000

ORL



Raucocel®

Mèches nasales

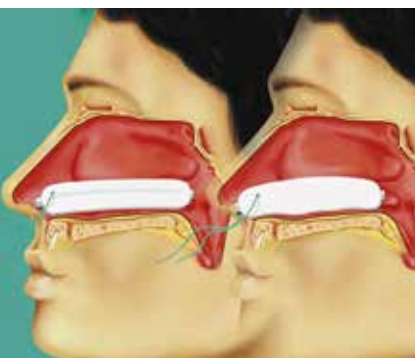

Mèche nasale droite



1



2



1



2

- 1 Mèche nasale de forme anatomique
- 2 Mèche sinusienne K

Indications

- Mèche nasale droite : pour soins postopératoires après rhinoplastie
- Mèche nasale de forme anatomique : pour soins postopératoires après septo- et rhinoplasties
- Mèche sinusienne K : pour les soins postopératoires après les interventions de chirurgie endoscopique des sinus, notamment dans le cas d'ethmoïdectomies

Remarques

- avant le retrait, les mèches doivent être bien humidifiées

Conseil

- les modèles avec conduit de ventilation assurent une meilleure répartition de la pression et facilitent l'absorption tout en améliorant la robustesse des mèches

Propriétés

- très absorbant (jusqu'à 15 fois son propre poids)
- non fibreux
- traitement indolore
- doux, élastique et souple
- manipulation rapide et aisée
- peut servir de vecteur pour solutions médicamenteuses

Composition du produit

Alcool polyvinylique, fil de retrait en soie à usage chirurgical, conduit de ventilation en silicone.

Raucocel®

Mèches nasales

Raucocel® Mèche nasale droite

scellé stérilement en emballage individuel, avec fil

Dimension (mm)	REF	CNK	Conditionnement (pièces)
ventilé			
45	11 004	-	10 / 240
80	11 011	-	10 / 240
non ventilé			
45	11 002	2679 959	10 / 240
80	11 010	2679 967	10 / 240

Raucocel® Mèche nasale de forme anatomique

scellé stérilement en emballage individuel, avec conduit de ventilation, avec fil

Dimension (mm)	REF	CNK	Conditionnement (pièces)
55	11 014	-	10 / 240
80	11 015	-	10 / 240

Raucocel® Mèche sinusienne K

scellé stérilement par lot de deux, avec fil

Dimension (mm)	REF	CNK	Conditionnement (pièces)
9	11 937	-	20 / 480
12	11 935	-	20 / 480

Raucocel®

Mèches pour épistaxis

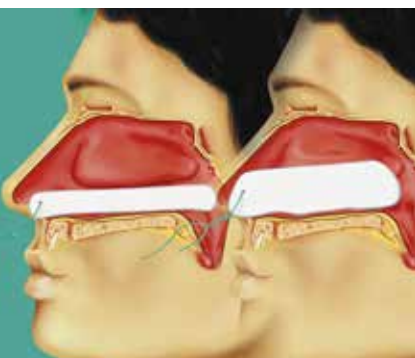

Mèches pour épistaxis 100

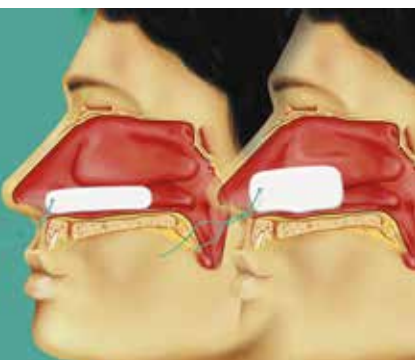

Mèches pour épistaxis 55

Indications

- mèche pour épistaxis 100 : pour l'hémostase dans la région nasale postérieure et pour une utilisation postopératoire, par exemple après une conchotomie
- mèche pour épistaxis 55 : pour l'hémostase dans région nasale médiale

Propriétés

- coagulation physiologique selon le principe de l'autocoagulation
- application peu chronophage et non traumatique
- peut servir de vecteur pour solutions médicamenteuses

Composition du produit

Alcool polyvinylique, fil de retrait en soie à usage chirurgical

Remarques

- avant le retrait, les mèches doivent être bien humidifiées

Conseil

- nous proposons également les accessoires correspondants :
 - chiffon à instruments
 - bandeau frontal
 - bloc de nettoyage pour couteau diamant

Raucocel®

Mèches pour épistaxis

Raucocel® Mèche pour épistaxis, 100 mm

scellé stérilement en emballage individuel, avec fil

Dimension (mm)	REF	CNK	Conditionnement (pièces)
100	10 143	-	10 / 240

Raucocel® Mèche pour épistaxis, 55 mm

stérile, avec fil

Dimension (mm)	REF	CNK	Conditionnement (pièces)
55	10 144	-	20 / 240

Raucocel® Accessoires

Dimension (mm x mm)	REF	CNK	Conditionnement (pièces)
---------------------	-----	-----	--------------------------

Chiffon de nettoyage pour instruments, scellé stérilement en emballage individuel

76 x 76	10 313	-	20 / 480
---------	--------	---	----------

Bandeau, scellé en emballage individuel

175 x 40	11 971	2205 250	10 / 240
----------	--------	----------	----------

Raucocel®

Mèches pour conduit auditif



Mèches pour conduit auditif sans fil



Mèche pour conduit auditif avec fil

Indications

- mèche pour conduit auditif sans fil : pour le traitement des inflammations du conduit auditif externe
- mèche pour conduit auditif avec fil : pour usage postopératoire, par ex. après une tympanoplastie

Propriétés

- absorbe jusqu'à 15 fois son propre poids de liquide
- souple et élastique
- maintient le conduit auditif ouvert pendant la cicatrisation et fixe les greffes cutanées
- peut servir de vecteur pour solutions médicamenteuses

Composition du produit

Alcool polyvinylique, fil de retrait en soie à usage chirurgical

Raucocel® Mèche pour conduit auditif

scellé stérilement en emballage individuel

Dimension (mm x mm)	REF	CNK	Conditionnement (pièces)
sans fil			
9 x 15	10 171	2340 602	50
avec fil			
9 x 15	10 172	–	10
12 x 15	10 169	–	10

Clauden®

Mèche nasale



Clauden® Mèche nasale

Indications

- pour méchage nasal

Propriétés

- risque réduit d'adhérence et de soudure avec les tissus de la plaie

Composition du produit

Poudre Clauden (concentré de protéines, conservé au clioquinol), paraffine liquide, vaseline blanche, lanoline, eau, talc, coton

Remarques

- seul un médecin est habilité à appliquer, à retirer ou à remplacer le produit

Clauden® Mèche nasale en sachet d'aluminium

Dimension (cm x m)	REF	CNK	Conditionnement (pièces)
2 x 1	21 000	2269 520	1 / 240

Opraclean®

Mèche iodoformée



Opraclean®

Indications

- pour le tamponnement anti-septique et le drainage après assainissement chirurgical d'abcès, fistules, ulcères et dans les cavités corporelles

Propriétés

- favorise l'action antimicrobienne
- spectre d'action contre de nombreuses bactéries gram négatif, gram positif, aérobies et anaérobies ainsi que contre de nombreux virus et champignons
- favorise le nettoyage de la plaie par absorption de l'exsudat de la plaie, des amas cellulaires et des bactéries
- permet même de très bien tamponner les poches de plaies et les plaies cavitaires profondes
- aucun développement connu de résistance
- utilisation rapide et simple

Composition du produit

100 % coton (gaze) imprégné d'iodoforme

Remarques

- uniquement en pharmacie
- en distributeur pour une manipulation plus aisée
- l'iodoforme s'évapore au contact de l'air, à utiliser le plus rapidement possible après ouverture

Modèles

- Opraclean Bande de gaze pour le méchage à l'iodoforme (23 mg/100 cm²)
- Opraclean Gaze tubulaire avec iodoforme (28 mg/100 cm²)
- Opraclean Gaze hydrophile avec iodoforme (57 mg/100 cm²)

Opraclean® Bande de gaze pour mèche à l'iodoforme en rouleau dans un distributeur transparent, en sachet spécial

Dimension (cm x m)	REF	CNK	Conditionnement (pièces)
1 x 5	13 580	1508 019	1 / 216
2 x 5	13 581	1508 027	1 / 120
5 x 5	13 582	1508 035	1 / 60

Hygiène | Soins | Mère & enfant



Hygiène, Soins, Mère & enfant



Zellette® tampon de cellulose DAB

Dimension	REF	CNK	Conditionnement (emball.)
rouleau de 300 tampons dans un distributeur transparent			
5 x 4 cm	13 349	1685 262	1 / 20
2 rouleaux de 500 tampons en sachet plastique			
5 x 4 cm	13 356	1408 749	1 / 12
présterilisé, rouleau de 500 tampons en sachet papier			
5 x 4 cm	13 353	-	1 / 20

Porte-coton en bois, avec tête ouate, emballage contenant 100 pièces

15 cm de long	58 416	2761 120	1 / 200
---------------	--------	----------	---------

Raucotupf Bâtonnets ouatés

Dimension	REF	CNK	Conditionnement (pièces)
avec tige de bois, petite tête d'ouate			
15 cm de long	11 969	-	100 / 20.000
avec tige en PP, grande tête d'ouate			
15 cm de long	11 966	-	50 / 1000
emballages de 2 pièces, stérile, avec tige de bois, petite tête d'ouate			
	11 970	2205 219	200 / 2000
emballage de 2 pièces, stérile, avec tige en PP, grande tête d'ouate			
	11 967	-	100 / 1000

Hygiène, Soins, Mère & enfant



Rembourrage pour talon et coude

Abaisse-langue

Contenu du carton : 100 pièces

Dimension	REF	CNK	Conditionnement (carton)
	55 510	2664 431	100 / 4000

Gobelet

en matière plastique, avec 2 couvercles, contenu du carton : 1 pièce

Dimension	REF	CNK	Conditionnement (pièces)
200 ccm	53 501	-	1 / 40

Rembourrage pour talon et coude

non-tissé, lavable à 40-60° C

Dimension	REF	CNK	Conditionnement (pièces)
	50 845	-	2 / 36

Hygiène, Soins, Mère & enfant

Curaderm® Protège-matelas



Curaderm® Protège-matelas

Curaderm® Protège-matelas

Indications

- lors des soins de patients immobiles et incontinents
- pour préserver l'hygiène de la literie des petits enfants

Propriétés

- transparent, fin, doux et élastique
- matériel peu bruyant
- protection de dessous contre les germes, la poussière et les particules allergènes du matelas
- protection de dessus contre la transpiration, la salive, l'urine, etc.
- respirant et thermorégulateur

Composition du produit

Film : 100 % polyuréthane

Remarques

- lavable jusqu'à 60 °C
- convient au sèche-linge jusqu'à 60 °C

Conseil

- il suffit normalement d'essuyer à l'aide d'un linge humide avec de la lessive ou des désinfectants

Curaderm® Protège-matelas

Dimension (cm)	REF	CNK	Conditionnement (pièces)
de 90 x 190 à 100 x 200	52 500	1178 508	1
de 90 x 190 à 100 x 200	52 501	1178 516	25

Sentina®

Alèses de protection et draps



Sentina® Alèses de protection Sentina® Draps

Indications

- utilisable comme alèse sur les tables et les éléments de transport dans le secteur des soins ambulatoires et chirurgicaux

Propriétés

- couches de cellulose absorbante
- film de PE imperméable aux liquides
- antistatique
- haute résistance à la déchirure

- avec renforcement des fils en option
- haut pouvoir absorbant
- barrière antiliquide sur les bords
- protection contre les salissures et le développement de germes

Composition du produit

Combinaison de couches de cellulose absorbantes et d'une alèse imperméable aux liquides en film PE ; les fils de nylon intégrés dans la longueur assure une résistance à la déchirure appropriée ; antistatique.

Sentina® Alèses de protection

1 face en tissu absorbant, 1 face en film PE

Dimension (cm)	REF	CNK	Conditionnement (pièces)
40 x 40	11 895	-	500
75 x 90	11 901	-	250
75 x 140	11 897	2201 986	200

fils renforcés

75 x 175	11 898	-	200
75 x 210	11 900	2201 994	200

Sentina® Draps fils renforcés, avec blocage latéral des liquides

2 couches de cellulose absorbante, 1 face en film PE

Dimension (cm)	REF	CNK	Conditionnement (pièces)
78 x 140	31 914	-	100
78 x 175	31 917	-	100
78 x 210	31 920	-	100

Sentina® Draps « Basic » fils renforcés, avec blocage latéral des liquides

1 couche de cellulose absorbantes, 1 face en film PE

Dimension (cm)	REF	CNK	Conditionnement (pièces)
78 x 140	31 915	-	150
78 x 175	31 918	-	150
78 x 210	31 921	-	150

Disposima®

Alèses



Disposima® Couches de malade

Indications

- combinaison de non-tissé résistant à l'abrasion, de cellulose non blanchi hautement absorbante et d'un revêtement en film de polyéthylène antidérapant
- complètement fermé

Disposima® Couches de malade

Positions	Mesure (cm)	Pièce par emballage	REF	CNK	Conditionnement (sachet)
20	40 x 60	10	16 021	-	1 / 10
20	60 x 90	5	16 022	-	1 / 10

Positions	Mesure (cm)	Pièce par emballage	REF	CNK	Conditionnement (pièces)
6	40 x 60	300	16 016	-	300
12	40 x 60	100	16 017	-	100
20	40 x 60	100	16 019	-	100
12	60 x 90	50	16 018	-	50
20	60 x 90	50	16 020	-	50
6	60 x 90	150	16 586	-	150
6	60 x 60	200	16 585	-	200

Hygiène, Soins, Mère & enfant

Sac de déchets résistant à l'humidité

Dimension (cm)	REF	CNK	Conditionnement (pièces)
30 x 36,5	50 823	-	250

Stabilisation des jambes et des mains

Dimension	REF	CNK	Conditionnement (pièces)
extra-long	50 809	-	16 / 80

Flacon d'urine

en plastique, incassable, transparent, gradué, avec couvercle, emballage individuel en sachet plastique

Capacité de volume (ml)	REF	CNK	Conditionnement (pièces)
1.000	57 602	-	1 / 20

Mère & enfant



Porofix® Pansement pour hernie ombilicale

Porofix® Pansement pour hernie ombilicale

prêt à l'emploi, pansement découpé en 2 pour le traitement conservatif de l'hernie ombilicale chez le nourrisson

Dimension (cm)	REF	CNK	Conditionnement (pièces)
	30 160	-	1 / 340

Bambino Protection buccale

Masque buccal et nasal en non-tissé, à usage unique, 6 pièces en sachet plastique

Dimension (cm)	REF	CNK	Conditionnement (emball.)
2,6 x 25	14 481	-	1 / 100

sac de glace

Dimension	REF	CNK	Conditionnement (pièces)
grand	50 855	-	25 / 50

Autres produits



Cache-oreille

Couvre-oeil

Écharpe

Couvre-oeil

rigide, avec lanière en caoutchouc, noir, emballage individuel en sachet plastique

Dimension	REF	CNK	Conditionnement (pièces)
	50 006	1235 654	1 / 100

Cache-oreille

triangulaire, en tissu, noir, emballage individuel en sachet plastique

	55 200	-	1 / 50
--	--------	---	--------

Écharpe

avec boucle, double-noeud

35 mm de large	50 001	-	1 / 50
----------------	--------	---	--------

Protection de garrot

petit (bras)	11 928	-	15 / 30
grand (jambe)	11 927	-	15 / 30

Agraphes pour pansements

avec lanière en caoutchouc, contenu du carton : 100 pièces blanc

	58 003	0194 894	100 / 4000
--	--------	----------	------------

couleur chair

	58 004	2680 072	100 / 4000
--	--------	----------	------------

Pince à usages multiples

pour le support et la fixation de tuyaux et de drainages, avec fermeture velcro, non stérile

	20 095	-	10 / 1700
--	--------	---	-----------

Autres produits



Suspensoirs



Doigtier en cuir

Doigtier en cuir

similicuir, avec lanière, emballage individuel en sachet plastique

Dimension	Longueur (env. cm)	REF	CNK	Conditionnement (pièces)
4	12	52 046	-	1 / 100
5	12,5	52 047	-	1 / 100
6	13	52 048	-	1 / 100
7	13,5	52 049	-	1 / 100

Suspensoirs

avec lanières pour les cuisses et sac en tricot amovible, emballage individuel en carton

Dimension	Dimension du scrotum (cm)	REF	CNK	Conditionnement (pièces)
3	19 - 20	56 855	-	1 / 25
4	21 - 22	56 856	-	1 / 25
5	23 - 24	56 857	-	1 / 25
6	25 - 26	56 858	-	1 / 25
7	27 - 28	56 859	-	1 / 25
8	29 - 30	56 860	-	1 / 25
9	31 - 32	56 861	-	1 / 25
10	33 - 34	51 057	-	1 / 25
12	35 - 36	51 059	-	1 / 25

Boîte de secours

Indications

- trousse pour premiers soins
- pour l'automobile, le commerce, l'industrie

Propriétés

- boîte de secours conçue pour être insensible à la majorité des agressions extérieures
- conditionnement interne : trousse souple, dépliable, qui facilite le choix d'un produit bien rangé en pochettes transparentes, donc accessibles rapidement grâce à des descriptions visibles, claires et complètes.
- l'emballage individuel de chaque produit est une garantie de propreté.

- liste des contenus : un contrôle personnel suivi d'un réapprovisionnement chez votre pharmacien permet de garder une trousse toujours complète et conforme à la législation.

Modèles

- P.M. petit modèle
205 x 155 x 60 mm
- M.M. modèle moyen
265 x 180 x 87 mm
- VAL. valisette
357 x 307 x 105 mm
- VALISE 455 x 330 x 160 mm

Legal Standard

Dimension		REF	CNK	Conditionnement (pièces)
P.M.	Automobile - Conforme aux A.R. des 15/03/1968 - 14/01/1971 - 12/12/1975	36 454	0287 763	1 / 24

Contenu

Quantité		REF	CNK	
1	Pansement compressif stérile 7 x 10 cm - CE0123	36 265	0184 267	
1	Pansement compressif stérile 12 x 14 cm - CE0123	36 266	0184 275	
1	Bandage triangulaire stérile - CE0123	36 272	0176 206	
1	Bande de cambric léger sous cello 7 cm x 5 m - CE	37 303	0234 245	
1	Bande de cambric léger sous cello 10 cm x 5 m - CE	37 304	0234 252	
10	Stella Strips « Standard » 19 x 72 mm - CE	37 240	0640 672	
2	Epingles de sûreté - CE	36 518	0251 447	
1	Notice « Premiers secours », texte officiel	36 519	0187 658	
1	Liste du contenu avec les n° de commande des articles			

Boîte de secours

Legal Plus

Dimension		REF	CNK	Conditionnement (pièces)
M.M.	Automobile + complément - Conforme aux A.R. des 15/03/1968 - 14/01/1971 - 12/12/1975	36 455	0287 771	1 / 12

Contenu

Quantité		REF	CNK	
1	Pansement compressif stérile 7 x 10 cm - CE0123	*36 265	0184 267	
2	Pansements compressifs stériles	*36 266	0184 275	
2	12 x 14 cm - CE0123			
1	Bandages triangulaires stériles - CE0123	*36 272	0176 206	
1	Bande de cambric léger sous cello	*37 303	0234 245	
10	7 cm x 5 m - CE			
10	Bande de cambric léger sous cello	*37 304	0234 252	
1	10 cm x 5 m - CE			
1	Stella Strips « Standard » 19 x 72 mm - CE	*37 240	0640 672	
1	Épingles de sûreté sous sachet - CE	*36 518	0251 447	
2	Paire de ciseaux « Lister » 14 cm - CE	36 515	0487 629	
10	Pince à échardes - CE	36 517	2459 824	
2	Sparadrap 1,25 cm x 5 m - CE	34 310	0181 255	
10	Bandes Stellastic sous cello 7 cm x 4 m - CE	35 231	0681 478	
1	Tampons alcoolisés			
1	Paires de gants de soins - CE			
1	Compresses 7,5 x 7,5 cm stériles - CE0123	35 003	0825 265	
1	Craie			
1	Notice « Premiers secours » texte officiel.	*36 519	0187 658	
1	Liste du contenu avec n° de commande des articles			

*contenu minimum pour véhicule automobile

Afin d'améliorer le service à l'utilisateur, nous avons ajouté au contenu légal auto des produits permettant une intervention plus efficace.

Boîte de secours

Legal Super

Dimension		REF	CNK	Conditionnement (pièces)
VAL.	Automobile + complément familial - Conforme aux A.R. des 15/03/1968 - 14/01/1971 - 12/12/1975	36 456	0287 789	1 / 6

Contenu

Quantite		REF	CNK	
1	Pansement compressif stérile 7 x 10 cm - CE0123	*36 265	0184 267	
2	Pansements compressifs stériles 12 x 14 cm - CE0123	*36 266	0184 275	
2	Bandages triangulaires stériles - CE0123	*36 272	0176 206	
1	Bande de cambric léger sous cello 7 cm x 5 m - CE	*37 303	0234 245	
1	Bande de cambric léger sous cello 10 cm x 5 m - CE	*37 304	0234 252	
10	Stella Strips « Standard » 19 x 72 mm - CE	*37 240	0640 672	
10	Epingles de sûreté sous sachet - CE	*36 518	0251 447	
1	Paire de ciseaux « Lister » 14cm - CE	36 515	0487 629	
1	Pince à échardes - CE	36 517	2459 824	
1	Sparadrap 1,25 cm x 5 m - CE	34 310	0181 255	
2	Bandes Stellastic sous cello 7 cm x 4 m - CE	35 231	0681 478	
10	Tampons alcoolisés			
2	Paires de gants de soins - CE			
1	Boîte de Stella 3 (20 comp. 7.5 x 7.5 cm) - CE0123	35 003	0825 265	
1	Craie			
1	Boîte de Stella Plast 6 cm x 1 m - CE	36 477	0864 637	
2	Bandes Stella Crêpe sous cello 7 cm x 4 m - CE	35 155	0832 634	
1	Couverture isothermique 160 x 210 cm - CE	36 525	0377 721	
1	Boîte de Stellaline 5 (10 comp.10 x 10 cm) - CE0123	36 039	0452 805	
1	Notice « Premiers secours » texte officiel.	*36 519	0187 658	
1	Liste du contenu avec n° de commande des articles			

*contenu minimum pour véhicule automobile

Afin d'améliorer le service à l'utilisateur, nous avons ajouté au contenu légal auto des produits permettant une intervention plus efficace.

Boîte de secours

Universal

Dimension		REF	CNK	Conditionnement (pièces)
M.M.	Autobus, Autocar, Taxi, Transport rémunéré de personnes et assimilé (+ 5000 kg = 2 boîtes) - Conforme* aux A.R. des 15/03/1968 - 14/01/1971 - 12/12/1975	36 434	0136 101	1 / 12

* Pour être conforme à l'A.R. du 15/03/1968, cette boîte de secours doit être complétée par 10 ampoules à 1 c.c. d'alcool iodé et une lime

Contenu

Quantité		REF	CNK	
1	Pansement compressif stérile 7 x10 cm - CE0123	36 265	0184 267	
2	Pansements compressifs stériles	36 266	0184 275	
3	12 x 14 cm - CE0123	36 272	0176 206	
1	Bandages triangulaires stériles - CE0123	37 302	0234 237	
1	Bande de cambric léger sous cello 5 cm x 5 m - CE	37 303	0234 245	
1	Bande de cambric léger sous cello 7 cm x 5 m - CE	37 304	0234 252	
3	Bande de cambric léger sous cello 10 cm x 5 m - CE	35 022	0481 556	
10	Boîtes de 10 gr d'ouate hydrophile - CE	37 240	0640 672	
1	Stella Strips « Standard » 19 x 72 mm - CE	36 511	0175 059	
10	Garrot caoutchouc 5cm - CE	36 518	0251 447	
1	Epingles de sûreté sous sachet - CE	36 519	0187 658	
1	Notice « Premiers secours » texte officiel			
	Liste du contenu avec les n° de commande des articles			

Boîte de secours

Football

Dimension		REF	CNK	Conditionnement (pièces)
VAL.	Football - Conforme à la réglementation U.R.B.S.F.A. (art. 80) du 01/07/1989*	36 420	0678 029	1 / 6

Produits complémentaires recommandés pour cette trousse football : 1 Cold Pack

Exclusivement pour le médecin :

1 hémo-coagulant, 1 antalgique, 1 analeptique cardio-respiratoire, 1 seringue stérile de 5 ml, vaccin et sérum antitétanique

* Pour être conforme à la réglementation U.R.B.S.F.A. (art. 80) du 01/07/1989 cette boîte doit être complétée de 2 boîtes d'ouate hémostatique, 1 tube d'Algipan, 1 désinfectant

Contenu

Quantité		REF	CNK	
20	Compresses Stella 1 (5 x 5 cm) - CE 0123	35 001	0825 240	
10	Compresses Stella 3 (7.5 x 7.5 cm) - CE 0123	35 003	0825 265	
5	Compresses Stella 5 (10 x 10 cm) - CE 0123	35 005	0825 281	
1	Bandage triangulaire stérile - CE 0123	36 272	0176 206	
2	Bandes de cambric léger sous cello 5 cm x 5m - CE	37 302	0234 237	
2	Bandes de cambric léger sous cello 7 cm x 5 m - CE	37 303	0234 245	
2	Bandes de cambric léger sous cello 10 cm x 5 m - CE	37 304	0234 252	
1	Sparadrap 2,5 cm x 5 m - CE	34 311	0181 263	
1	Boîte de Stella Strips (assortiment) - CE	37 244	0636 928	
1	Boîte de Stella Plast 6 cm x 1 m - CE	36 477	0864 637	
1	Attelle pneumatique pour bras entier - CE	36 523	0377 747	
1	Attelle pneumatique pour jambe entière - CE	36 524	0377 739	
10	Épingles de sûreté - CE	36 518	0251 447	
1	Garrot de caoutchouc 5 cm - CE	36 511	0175 059	
1	Paire de ciseaux « Lister » 14 cm - CE	36 515	0487 629	
1	Pince à échardes - CE	36 517	2459 824	
1	Sachet de 100 g d'ouate hydrophile - CE	35 036	1634 773	
1	Notice « Premiers soins » texte officiel.	36 519	0187 658	
1	Liste du contenu avec n° de commande des articles			

Boîte de secours

Industry 1

Dimension	REF	CNK	Conditionnement (pièces)
M.M.	36 411	0287 730	1 / 12

Contenu

Quantité		REF	CNK	
1	Garrot de caoutchouc 5 cm - CE	36 511	0175 059	
1	Insufflateur bouche à bouche - CE	14 509	2263 259	
1	Paire de ciseaux « Lister » 14 cm - CE	36 515	0487 629	
2	Pansements compressifs stériles 7 x 10 cm - CE0123	36 265	0184 267	
1	Pansement compressif stérile 12 x 14 cm - CE0123	36 266	0184 275	
1	Bandage triangulaire stérile - CE0123	36 272	0176 206	
2	Bandes de cambric léger sous cello 5 cm x 5 m - CE	37 302	0234 237	
2	Bandes de cambric léger sous cello 7 cm x 5 m - CE	37 303	0234 245	
4	Boîtes de 10 g d'ouate hydrophile - CE	35 022	0481 556	
1	Sparadrap 1,25 cm x 5 m - CE	34 310	0181 255	
1	Sparadrap 2,5 cm x 5 m - CE	34 311	0181 263	
1	Boîte de Stella Plast 6 cm x 1 m - CE	36 477	0864 637	
10	Épingles de sûreté sous sachet - CE	36 518	0251 447	
1	Notice « Premiers secours » texte officiel.	36 519	0187 658	
1	Liste du contenu avec n° de commande des articles			

Boîte de secours

Industry 2

Dimension	REF	CNK	Conditionnement (pièces)
VAL.	36 413	0287 748	1 / 6

Contenu

Quantite		REF	CNK	
1	Garrot de caoutchouc 5 cm - CE	36 511	0175 059	
1	Insufflateur bouche à bouche - CE	14 509	2263 259	
1	Paire de ciseaux « Lister » 14 cm - CE	36 515	0487 629	
4	Pansements compressifs stériles 7 x 10 cm - CE0123	36 265	0184 267	
2	Pansements compressifs stériles 12 x 14 cm - CE0123	36 266	0184 275	
2	Bandages triangulaires stériles - CE0123	36 272	0176 206	
4	Bandes de cambric léger sous cello 5 cm x 5 m - CE	37 302	0234 237	
4	Bandes de cambric léger sous cello 7 cm x 5 m - CE	37 303	0234 245	
8	Boîtes de 10 g d'ouate hydrophile - CE	35 022	0481 556	
2	Sparadrapp 1,25 cm x 5 m - CE	34 310	0181 255	
2	Sparadrapp 2,5 cm x 5 m - CE	34 311	0181 263	
2	Boîtes de Stella Plast 6 cm x 1 m - CE	36 477	0864 637	
20	Épingles de sûreté sous sachet (2 x 10 pcs) - CE	36 518	0251 447	
1	Notice « Premiers secours » texte officiel.	36 519	0187 658	
1	Liste du contenu avec n° de commande des articles			

Boîte de secours

Industry 3

Dimension	REF	CNK	Conditionnement (pièces)
VAL.	36 415	0287 755	1 / 6

Contenu

Quantité		REF	CNK	
1	Garrot de caoutchouc 5 cm - CE	36 511	0175 059	
1	Insufflateur bouche à bouche - CE	14 509	2263 259	
1	Paire de ciseaux « Lister » 14cm - CE	36 515	0487 629	
6	Pansements compressifs stériles 7 x 10 cm - CE0123	36 265	0184 267	
3	Pansements compressifs stériles 12 x 14 cm - CE0123	36 266	0184 275	
3	Bandages triangulaires stériles - CE0123	36 272	0176 206	
6	Bandes de cambric léger sous cello 5 cm x 5 m - CE	37 302	0234 237	
6	Bandes de cambric léger sous cello 7 cm x 5 m - CE	37 303	0234 245	
12	Boîtes de 10 g d'ouate hydrophile - CE	35 022	0481 556	
3	Sparadrap 1,25 cm x 5 m - CE	34 310	0181 255	
3	Sparadrap 2,5 cm x 5 m - CE	34 311	0181 263	
3	Boîtes de Stella Plast 6 cm x 1 m - CE	36 477	0864 637	
30	Épingles de sûreté sous sachet (3 x 10 pcs) - CE	36 518	0251 447	
1	Notice « Premiers secours » texte officiel.	36 519	0187 658	
1	Liste du contenu avec n° de commande des articles			

Boîte de secours

Industry 4

Dimension	REF	CNK	Conditionnement (pièces)
VALISE	36 417	0287 797	1 / 1

Contenu

Quantité		REF	CNK	
1	Garrot de caoutchouc 5 cm - CE	36 511	0175 059	
1	Insufflateur bouche à bouche - CE	14 509	2263 259	
1	Paire de ciseaux « Lister » 14 cm - CE	36 515	0487 629	
1	Pince à échardes - CE	36 517	2459 824	
6	Pansements compressifs stériles 7 x 10 cm - CE0123	36 265	0184 267	
3	Pansements compressifs stériles 12 x 14 cm - CE0123	36 266	0184 275	
3	Bandages triangulaires stériles - CE0123	36 272	0176 206	
6	Bandes de cambric léger sous cello 5 cm x 5 m - CE	37 302	0234 237	
6	Bandes de cambric léger sous cello 7 cm x 5 m - CE	37 303	0234 245	
12	Boîtes de 10 g d'ouate hydrophile - CE	35 022	0481 556	
3	Sparadrap 1,25 cm x 5 m - CE	34 310	0181 255	
3	Sparadrap 2,5 cm x 5 m - CE	34 311	0181 263	
3	Boîtes de Stella Plast 6 cm x 1 m - CE	36 477	0864 637	
30	Épingles de sûreté sous sachet (3 x 10 pcs) - CE	36 518	0251 447	
1	Boîte de Stella 1 (40 compresses 5 x 5 cm) - CE0123	35 001	0825 240	
1	Boîte de Stella 3 (20 compresses 7.5 x 7.5 cm) - CE0123	35 003	0825 265	
1	Boîte de Stella 5 (12 compresses 10 x 10 cm) - CE0123	35 005	0825 281	
1	Boîte de Stellaline 5 (10 compresses 10x10cm) - CE0123	36 039	0452 805	
2	Couvertures isothermiques 160 x 210 cm - CE	36 525	0377 721	
2	Bandes Stellastic sous cello 5 cm x 4 m - CE	35 230	0681 460	
2	Bandes Stellastic sous cello 7 cm x 4 m - CE	35 231	0681 478	
2	Bandes Stellastic sous cello 10 cm x 4 m - CE	35 232	0681 486	
1	Pansement Absorbant Compressif (P.A.C.) - CE	35 650	0186 783	
4	Gants de soins - CE			
2	Sachets de plastique			
1	Notice « Premier secours » texte officiel.	36519	0187 658	
1	Liste du contenu avec n° de commande des articles.			

Boîte de secours

Liste des composants des boîtes de secours

	REF	CNK	Conditionnement (pièces)
stérile			
Pansement compressif 7 x 10 cm	35 265	0184 267	1 / 10
Pansement compressif 12 x 14 cm	35 266	0184 275	1 / 10
Bandage triangulaire 90 x 90 x 130 cm	36 272	0176 206	1 / 10
Stella 1 • compresses 5 x 5 cm	35 001	0825 240	40 / 960
Stella 3 • compresses 7,5 x 7,5 cm	35 003	0825 265	20 / 480
Stella 5 • compresses 10 x 10 cm	35 005	0825 281	10 / 240
Stellaline 5 • comp. non-adhér. 10 x 10 cm	36 039	0452 805	10 / 240
non stérile			
Bande de cambric léger 5 cm x 5 m	37 302	0234 237	1 / 20
Bande de cambric léger 7 cm x 5 m	37 303	0234 245	1 / 20
Bande de cambric léger 10 cm x 5 m	37 304	0234 252	1 / 20
Bande Stellastic 5 cm x 4 m	35 230	0681 460	1 / 20
Bande Stellastic 7 cm x 4 m	35 231	0681 478	1 / 20
Bande Stellastic 10 cm x 4 m	35 232	0681 486	1 / 20
Bande Stella Crepe 7 cm x 4 m	35 155	0832 634	1 / 20
Pansement Absorbant Compressif	35 650	0186 783	1 / 20
Stella Strips standard 19 x 72 mm	37 240	0640 672	1 / 200
Sparadrap 1,25 cm x 5 m	34 310	0181 255	1 / 18
Sparadrap 2,5 cm x 5 m	34 311	0181 263	1 / 12
Stella Plast 6 cm x 1 m	36 477	0864 637	1 / 40
Stella Plast avec ciseaux 6 cm x 1 m	36 479	0860 262	1 / 40
Ouate hydropile 10 g	35 022	0481 556	1 / 20
Ouate hydropile en sachet 100 g	35 036	1634 773	1 / 10
Épingle de sureté 36 518 0251 447 10 pc. / 40 pc.	36 518	0251 447	10 / 400
Paire de ciseaux Lister 14 cm	36 515	0487 629	1 / 10
Pince à écharde - CE 3	36 517	2459 824 1	1 / 10
Couverture isothermique 160 x 210 cm	36 525	0377 721	1 / 10
Garrot de caoutchouc 5 cm	36 511	0175 059	1 / 10
Insufflateur bouche à bouche	14 509	2263 259	1 / 10
Notice « Premiers secours » texte officiel	36 519	0187 658	1 / 10

Divers

Gaze hydrophile, PAC, abaisse-langue

Gaze hydrophile

- Gaze blanchie, pur coton hydrophile, non stérile, pouvant être découpée
- convient pour la confection de compresses ou de tampons
- peut être découpée sur mesure pour s'adapter aux plaies de dimensions variées.

PAC

- Pansement Absorbant Compressif

Gaze hydrophile

Dimension (cm x m)	REF	CNK	Conditionnement (pièces)
--------------------	-----	-----	--------------------------

Gaze « au m » - en sachet

90 x 1	35 398	0176 966	1 / 40
--------	--------	----------	--------

Gaze « découpée » - 0,90 x 200 m

Dimension (cm x cm)	REF	CNK	Conditionnement (pièces)
15 x 15	35 442	0398 339	1
22,5 x 25	35 443	0398 347	1
25 x 30	35 444	0398 354	1
45 x 50	35 446	0398 370	1

PAC

Dimension (cm x m)	REF	CNK	Conditionnement (pièces)
10 x 5	35 650	0186 783	1 / 20

Abaisse-langue

	REF	CNK	Conditionnement (pièces)
	55 510	2664 431	100 / 400

Ouate hydrophile, Ouate de cellulose, Distributeur universel - vide

Ouate hydrophile

- est constituée de coton pur au pouvoir d'absorption très élevé.
- multiples applications à différents niveaux.
- convient parfaitement comme matériel absorbant

Ouate de cellulose

- composée de fibres végétales imbriquées qui forment des couches de voile fin, poreux et ondulé.
- généralement utilisée pour absorber et elle présente une haute résistance à la pression et au déchirement

Distributeur universel - vide

- distributeur en polystyrol, transparent, convient pour pansements en rouleau (Gazin, Zemuko, Zelletten, etc.), largeur maximale du pansement : 10 cm

Ouate hydrophile

Poids	REF	CNK	Conditionnement (pièces)
Rouleau			
100 g	35 010	0436 725	1 / 100
250 g	35 011	0436 733	1 / 40
500 g	35 012	0233 528	1 / 20
1 kg	35 013	1587 856	1 / 10
Etui			
10 g	35 022	0825 257	1 / 500
Sachet			
0,6 g	35 033	1446 624	750 / 9000
0,4 g	35 035	1391 655	1000
100 g	35 036	1634 773	1 / 100
250 g	35 037	1634 765	1 / 40

Ouate de cellulose

Poids/Dimension	REF	CNK	Conditionnement (pièces)
1 kg 38 x 58 cm	11 110	2603 453	1 / 15
5 kg 38 x 58 cm	16 004	1233 436	1 / 5

Distributeur universel - vide

	REF	CNK	Conditionnement (pièces)
	23 900	0398 990	1